

1



OFF

Min. 8h



a

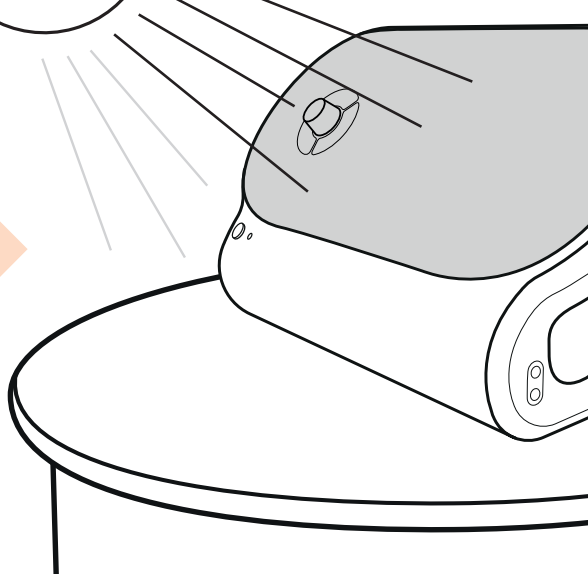

b

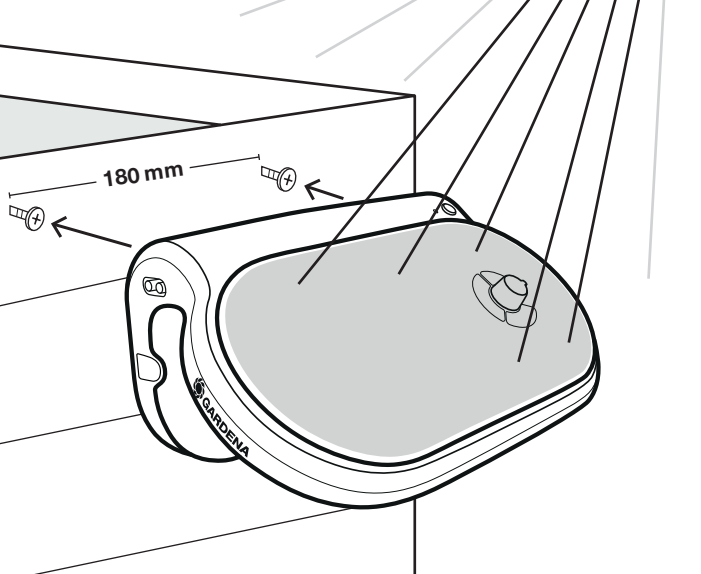

1.

2.

3.

5

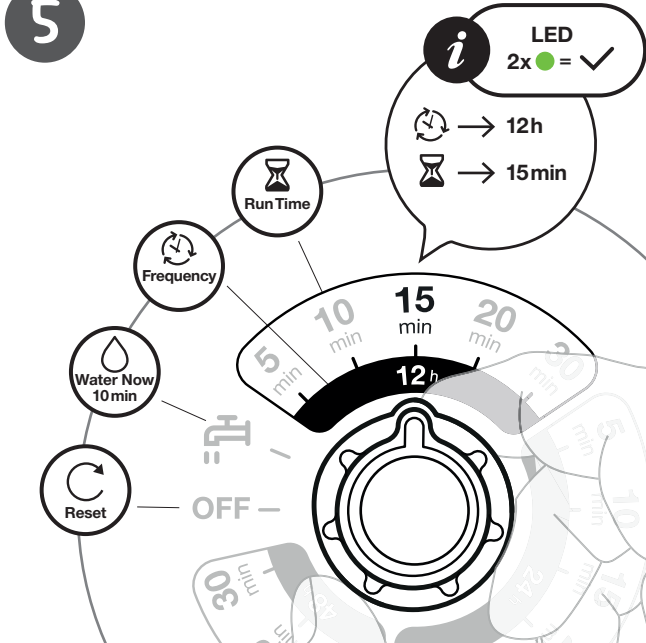

LED 2x = ✓

→ 12h

→ 15min

Run Time

Frequency

Water Now 10min

Reset

OFF

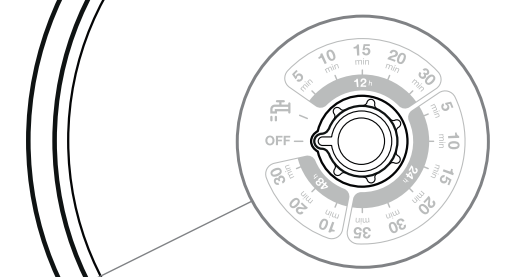

LED

2x = ✓

2x =

2x =

2x =

V1

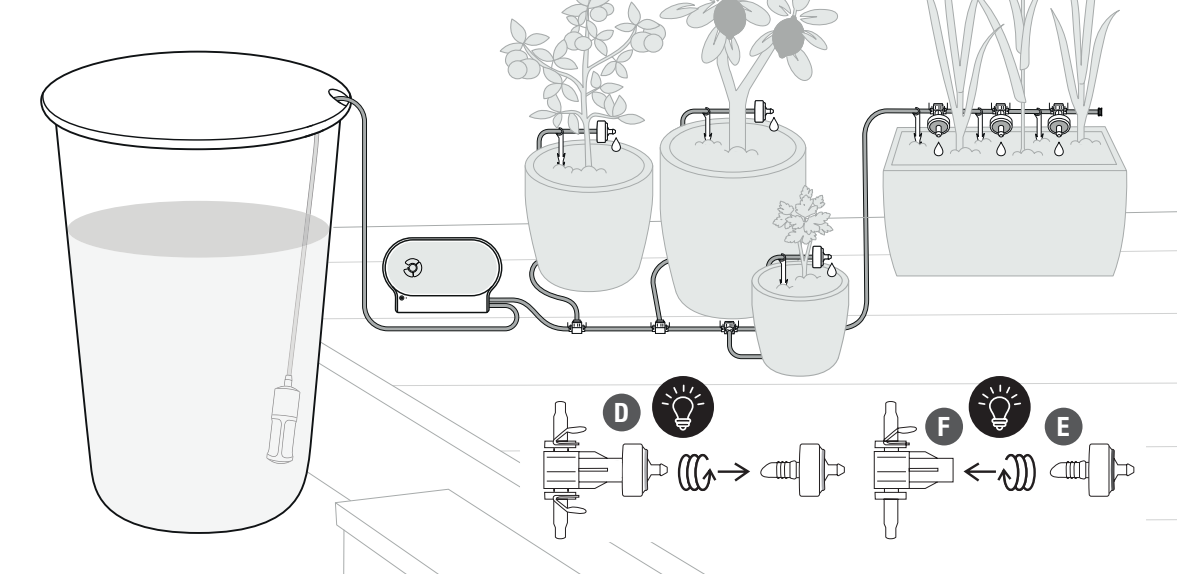

2

3

4

Min. 10x 2l/h

Max. 20x 2l/h + 10x 0,5l/h

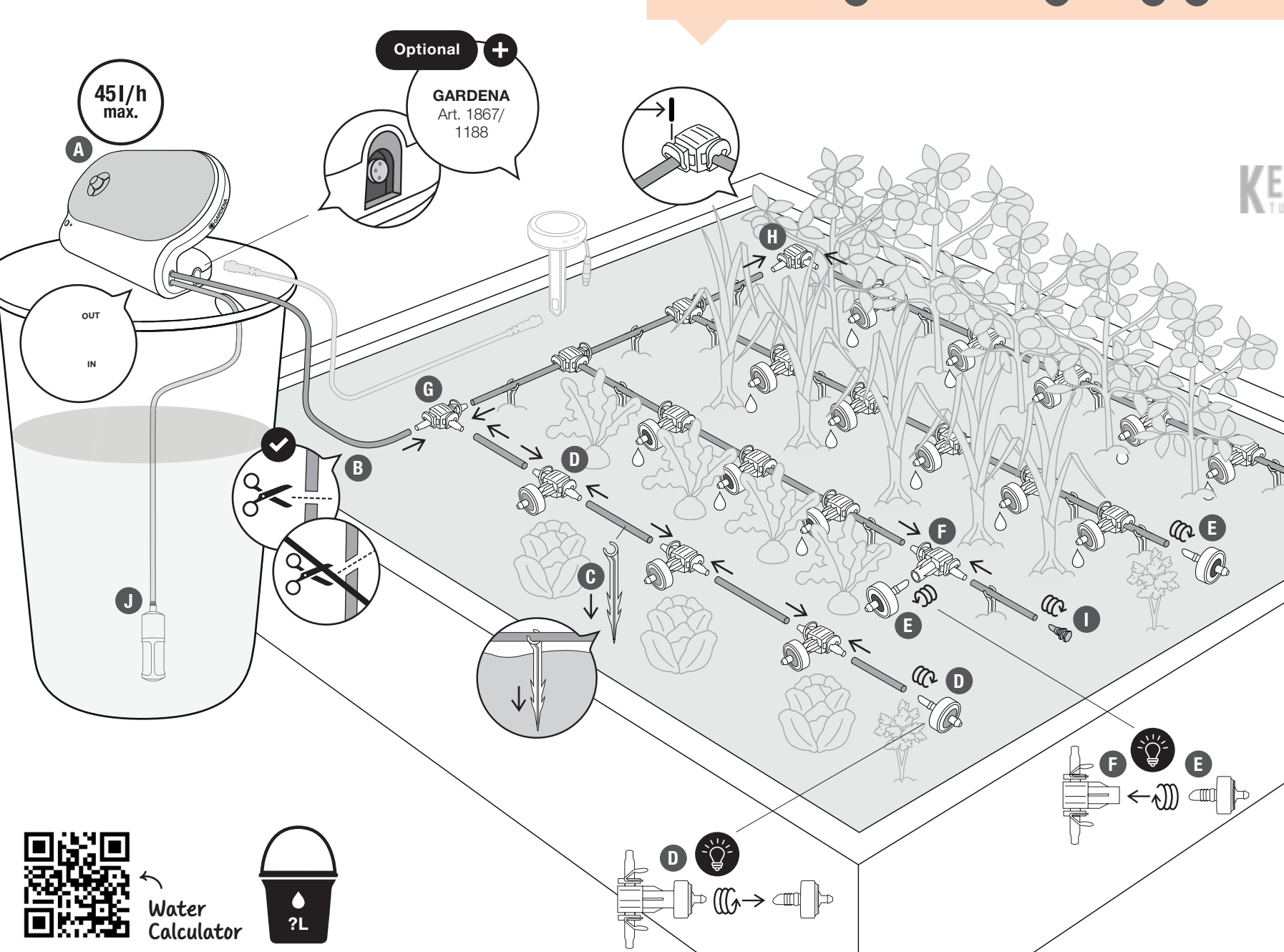

45l/h max.

Optional +

GARDENA Art. 1867 / 1188



Installation video

13330-20.961.01

1

A 1x

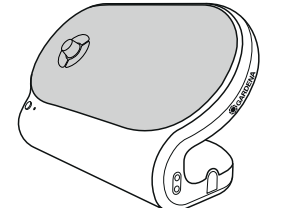

2

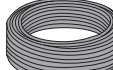

B 20m 4,6 mm (3/16")

C 20x 13218

3



D 20x 2 l/h 08311



E 10x 0,5 l/h



F 10x 08332

G



G 10x 08330



H 3x 08381



I 2x 01323

4

J 1x



Water Calculator



KEES VAN DER... TUIN EN PAARDENRIJ... Water Efficient Solutions. Every drop counts. garden.com/keepwatering

Optional



Art. 1867 / 1188

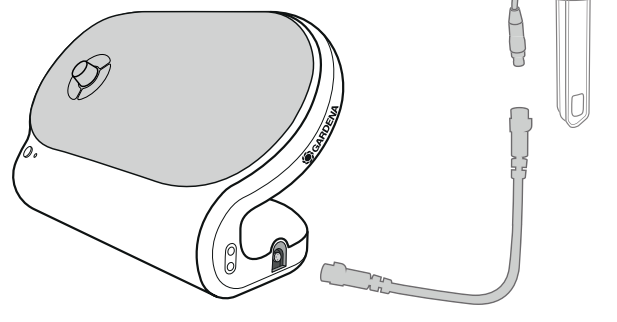

LED = ✓

Optional Starting delay function / Startzeitverzögerungsfunktion / Fonction de retardement du démarrage

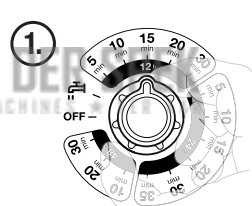

1.

2.

1x = +1h → 1x

2x = +2h → 1x

Max. +23h

Optional Childproof lock / Kindersicherung / Verrouillage pour la sécurité des enfants

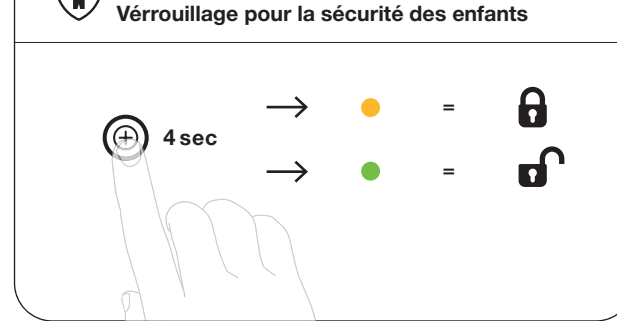

4 sec

→

→

Optional

LED	TIP
3x =	OFF + Sun/Battery
3x =	4 sec / Lock
3x =	Battery

TIP
> 45l/h Max. 20x 2l/h + 10x 0,5l/h
Water tap icon = ✓
Water tap icon → OFF / Sun / Battery
CLEAN icon → Water tap icon

V3



Max. 40l/h:

Max. 20x 2l/h

Max. 18x 2l/h

8x 0,5l/h

Max. 2,5m

Max. 1,5m

de INSTALLATION

1 AquaBloom L **draußen** in der Sonne platzieren und vor erster Inbetriebnahme min. 8h auf **OFF** laden.

- Auf Regenfass/Hochbeet stellen.
- An Hochbeet oder Wand montieren.
- Verteilerrohre **gerade** zuschneiden und Verteilerröhre fest montieren.

2 Die distribution pipes **straight** and fit the connectors **securely**.

3 Position the drip heads as appropriate for the water requirements (0,5 l/h or 2 l/h) and connect them to the distribution pipe.

⚠ **Achtung!** Beschädigung der Pumpe bei weniger als 10 Tropfen (2 l/h).

4 Filter an Saugleitung montieren, in Wasser-reservoir hängen und über Eingang **IN** anschließen. Verteilerrohr mit Tropfern über Ausgang **OUT** verbinden.

5 Bewässerungsfrequenz und -dauer über Drehknopf einstellen. Nach Bestätigung (**LED 2x** ●) beginnt die erste Bewässerung. Startzeit wird bei Programmwechsel beibehalten. Durch Drehen auf **OFF** wird Startzeit zurückgesetzt.

OPTIONAL

🕒 **Zeitversetzer Bewässerungsstart** – über ☑ -Taste direkt nach Programmwahl einstellbar.

🔒 **Kindersicherung** – über ☑ -Taste aktivierbar.

🌿 **Anschluss Bodenfeuchtesensor** – für GARDENA Artikel 1867

🚰 **Water Now** – sofortige Bewässerung über Drehknopf einstellbar.

⚠ **Nach Bestätigung zurück zum zuvor eingestellten Programm oder neues auswählen!**

en INSTALLATION

1 Place the AquaBloom L **outside** in the sun and allow to charge for min. 8h while switched **OFF** before using it for the first time.

- Place on a rain water tank/raised bed.
- Mount on raised bed or wall.
- Fit the distribution pipes **straight** and fit the connectors **securely**.

2 Position the drip heads as appropriate for the water requirements (0,5 l/h or 2 l/h) and connect them to the distribution pipe.

⚠ **Warning!** Damage may occur to the pump if less than ten drip heads are used (2 l/h).

4 Fit the filter to the suction line, place it in the water reservoir and connect it to the **IN** inlet. Connect the distribution pipes to the drip heads using the **OUT** outlet.

5 Set the irrigation frequency and duration using the rotary knob. After confirmation, (**LED 2x** ●) the first irrigation process begins. The start time is retained when the program is changed. The start time is reset by turning the rotary knob to **OFF**.

OPTIONAL

🕒 **Watering start time delay** – use the ☑ -button to select this option immediately after program selection.

🔒 **Childproof lock** – can be enabled using the ☑ -button.

🌿 **Soil moisture sensor connection** – for GARDENA Article 1867

🚰 **Water Now** – the rotary knob can be used to select immediate irrigation.

⚠ **After confirmation, return to the previously selected program or select a new one!**

fr INSTALLATION

1 Placez l' AquaBloom L à l'**extérieur**, dans un endroit exposé au soleil, et laissez-le charger pendant au moins 8h lorsqu'il est éteint (**OFF**) avant de l'utiliser pour la première fois.

- Placez-le sur un collecteur d'eau de pluie/un parterre surélevé.
- Montage mural ou sur parterre surélevé.
- Coupez les tuyaux de distribution de manière bien **droite** et fixez **fermement** les connecteurs.

2 Positionnez les goutteurs en fonction des besoins en eau (0,5 l/h ou 2 l/h) et raccordez-les au tuyau de distribution.

⚠ **Attention!** La pompe peut être endommagée si moins de dix goutteurs sont utilisés (2 l/h).

4 Raccordez le filtre à la conduite d'aspiration, placez-le dans le collecteur d'eau, puis raccordez la conduite à l'entrée **IN**. Raccordez les tuyaux de distribution aux goutteurs via la sortie **OUT**.

5 Réglez la fréquence et la durée d'arrosage à l'aide du bouton rotatif. Après confirmation (**LED 2x** ●), le premier processus d'arrosage débute. L'heure de début est conservée lorsque le programme est modifié. L'heure de démarrage est réinitialisée en mettant le bouton rotatif sur la position «**OFF**».

FACULTATIF

🕒 **Retardement du début de l'arrosage**: utilisez le ☑ -bouton pour sélectionner cette option immédiatement après la sélection du programme.

🔒 **Verrouillage de sécurité enfant**: peut être activé à l'aide du ☑ -bouton.

🌿 **Raccordement de la sonde d'humidité du sol**: pour l'article GARDENA 1867

🚰 **Fonction Water Now**: le bouton rotatif peut être utilisé pour sélectionner l'arrosage immédiat.

⚠ **Après confirmation, revenez au programme précédemment sélectionné ou sélectionnez-en un nouveau!**

bg МОНТАЖ

1 Поставете AquaBloom L **навън** на слънце и го оставете да се зареди за мин. 8 часа, докато е изключен (**OFF**), преди да го използвате за първи път.

- Поставете върху резервоар за дъждовна вода/повдигната легла.
- Монтирайте на повдигната лека или стена.
- Отрежете разпределителните тръби под **прав ъгъл** и монтирайте **здраво** конектори.

2 Разположете главите за капилоно напояване съгласно изискванията на напояване (0,5 l/h или 2 l/h) и ги свържете към разпределителната тръба.

⚠ **Предупреждение!** Помпата може да се повреди, ако се използва по-малко от десет глави за капилоно напояване (2 l/h).

4 Рaccordize филтъра към сагукелитната тръба, поставяте го в резервоара за вода и го свържете към вода в **IN**. Свържете разпределителните тръби към главите за капилоно напояване чрез извода **OUT**.

5 Задайте честотата и продължителността на напояване чрез въртенето се бутон. След потвърждение (**светодиод 2x** ●) започва първият процес на напояване. Началното час се запазва при промяна на програмата. Началният час се нулира чрез заврътане на въртящия се бутон в положение **ИЗКЛ.**

ПО ЖЕЛАНИЕ

🕒 **Забавяне на началния час на попиането** – използвайте ☑ -бутона –, за да изберете тази опция веднага след избора на програмата.

🔒 **Заклучване против достъп на деца** – може да се активира чрез ☑ -бутона.–

🌿 **Връзка на датчика за влажност на почвата** – за артикул GARDENA 1867

🚰 **Напояване сега** – въртящият се бутон може да се използва за избор на незабавно напояване.

⚠ **След потвърждение се върнете към избраната по-рано програма или изберете нова!**

cs INSTALACE

1 Umístěte zavlažovač AquaBloom L **VEN** na slunce a před prvním použitím ho nechte nabíjet alespoň 8 hodin ve vypnutém (OFF) stavu.

- Umístěte jej na čerpadlo do sudu / vyvýšený záhon.
- Upevněte jej na vyvýšený záhon nebo zeď.
- Odfiňte rozvodné potrubí **rovně** a řádně **nasadte** konektory.

2 Rozmístěte kapáče podle požadavků na zavlažování (0,5 l/h nebo 2 l/h) a připojte je k rozvodnému potrubí.

⚠ **Varování!** Při použití méně než deseti kapáčů (2 l/h) může dojít k poškození čerpadla.

4 Nasadte filtr na sací potrubí, umístěte jej do nádrže na vodu a připojte jej k přívodu **(IN)**. Připojte rozvodná potrubí ke kapáčům pomocí výstupu **(OUT)**.

5 Pomocí otočného knoflíku nastavte frekvenci a délku zavlažování. Po potvrzení (**kontrolka LED 2x bílně** ●) se spustí první proces zavlažování. Čas začátku zůstane zachován při změně programu. Čas začátku resetujete otočením knoflíku do polohy **OFF**.

VOLITELNÉ

🕒 **Zpoždění začátku zavlažování** – pomocí tlačítka ☑ vyberete tuto možnost ihned po výběru programu.

🔒 **Dětský záмок** – lze aktivovat tlačítkem ☑ -knappem.

🌿 **Připojení čidla půdní vlhkosti** – pro výrobek GARDENA 1867

🚰 **Spustit zavlažování nyní** – otočným knoflíkem lze spustit okamžitě zavlažování.

⚠ **Po potvrzení se vraťte k drive vybranému programu nebo vyberte nový.**

da INSTALLATION

1 Placer AquaBloom L **udenfor** i solen, og lad den oplade i min. 8 timer, når den er slukket (**OFF**), for du bruger den første gang.

- Anbring den på en regnvandstank/et højt bed.
- Monter den på et højt bed eller en væg.
- Skær vandingsrørene **lige** over, og monter strikne **forsvarligt**.

2 Placer drypdrypningshovederne efter behov (0,5 l/h eller 2 l/h), og tilslut dem til vandingsrøret.

⚠ **Advarsel!** Der kan opstå skader på pumpen, hvis der anvendes mindre end 10 drypdrypningshoveder (2 l/h).

4 Monter filteret på sugeslangen, placer den i vandbeholderen, og tilslut den til **INDTILBUD**. Tilslut vandingsrørene til drypdrypningshovederne ved hjælp af udgangen **OUT**.

5 Indstil vandingsfrekvensen og varigheden ved hjælp af drejeknappen. Efter bekræftelse (**lysdioder 2x** ●) begynder den første vandingsproces. Starttidspunktet bevares, når programet ændres. Starttidspunktet nulstilles ved at dreje drejeknappen til **OFF**.

VALGFRIT

🕒 **Forsinkelse af start på vandning** – brug ☑ -knappen for at vælge denne indstilling umiddelbart efter programvalg.

🔒 **Bærnesikringslås** – kan aktiveres ved hjælp af ☑ -knappen.

🌿 **Tilslutning af fugtighedsensor** – til GARDENA artikel 1867

🚰 **Vand nu** – drejeknappen kan bruges til at vælge øjeblikkelig vandning.

⚠ **Efter bekræftelse skal du vende tilbage til det tidligere valgte program eller vælge et nyt.**

el ΕΓΚΑΤΑΣΤΑΣΗ

1 Τοποθετήστε το AquaBloom L **έξω** στον ήλιο και αφήστε το να φορτιστεί για τουλάχιστον 8 ώρες, ενώ είναι απενεργοποιημένο (**OFF**), πριν το χρησιμοποιήσετε για πρώτη φορά.

- Τοποθετήστε το σε δεξμερνή βρόχινο υερσί/ ανυψωμένο παρτέρι.
- Μοντάρε το πα επί ηςβείδ βελίερ ήρ ενός.
- Κόψτε τους ούλινες δοναυίτες **ευθείως** και τοποθετήστε **καλά** τους συνδέσμους.

2 Τοποθετήστε τους σπυράκιες όπως απαιτείται για τις απαιτήσεις νερού (0,5 l/h ή 2 l/h) και συνδέστε τους στον ούλινε δοναυίτες.

⚠ **Προειδοποίηση!** Μπορεί να προκληθεί ζημιά στην αντλία, εάν χρησιμοποιήσουν λιγότερο από δέκα σπυράκιες (2 l/h).

4 Τοποθετήστε το φίλτρο στη γραμμή αναρρόφησης, τοποθετήστε τη στη δεξμερνή νερού και συνδέστε τη στην είσοδο **(IN)**. Συνδέστε τους ούλινες δοναυίτες στο πρόγραμμα ή την είσοδο **OUT**.

5 Ρυθμίστε τη συχνότητα και τη διάρκεια άρδευσης με το περιστροφικό κουμπί. Μετά την επιβεβαίωση (**η λυχνία LED ● αναβοβλίζει 2 φορές**), ξεκινάει η πρώτη διαδικασία άρδευσης. Η ώρα άρδευσης διατηρείται όταν αλλάξει το πρόγραμμα. Η αναρρόφηση της ύδατος άρδευσης γίνεται περιστρέφοντας το περιστροφικό κουμπί στη θέση **OFF**.

ΠΡΟΑΙΡΕΤΙΚΟΣ ΕΞΟΠΛΙΣΜΟΣ

🕒 **Καθυστερήση έναρξης ποτίσματος** – χρησιμοποιήστε το κουμπί ☑ για να επιλέξετε αυτήν τη λειτουργία αμέσως μετά την επιλογή προγράμματος.

🔒 **Μπολοκ α prueba de niños** – se puede activar mediante el botón ☑.

🌿 **Conexión del sensor de humedad del suelo**: para el artículo 1867 de GARDENA.

🚰 **Riego inmediato**: el mando giratorio se puede utilizar para seleccionar un riego inmediato.

⚠ **Tras la confirmación, vuelva al programa seleccionado anteriormente o seleccione uno nuevo.**

ΠΡΟΑΙΡΕΤΙΚΟΣ ΕΞΟΠΛΙΣΜΟΣ

🕒 **Καθυστερήση έναρξης ποτίσματος** – χρησιμοποιήστε το κουμπί ☑ για να επιλέξετε αυτήν τη λειτουργία αμέσως μετά την επιλογή προγράμματος.

🔒 **Μπολοκ α prueba de niños** – se puede activar mediante el botón ☑.

🌿 **Conexión del sensor de humedad del suelo**: para el artículo 1867 de GARDENA.

🚰 **Riego inmediato**: el mando giratorio se puede utilizar para seleccionar un riego inmediato.

⚠ **Tras la confirmación, vuelva al programa seleccionado anteriormente o seleccione uno nuevo.**

ru УСТАНОВКА

1 Перед первым использованием разместите AquaBloom L **на улице** в солнечном месте и оставьте заряжаться не менее чем на 8 часов в **выключенном (OFF)** состоянии.

2 Установите на емкость для дождевой воды или высокую клумбу.

3 Разместите на высокой клумбе или на стене.

4 Отрежьте распределительные трубки **прямыми** срезами и надежно закрепите **коннекторы**.

5 Расположите капельницы в зависимости от требуемого расхода воды (0,5 л/ч или 2 л/ч) и подсоедините их к распределительной трубке.

⚠ **Предупреждение!** Если используется менее десяти капельниц (при расходе 2 л/ч), возможно повреждение насоса.

4 Установите фильтр на всасывающую линию, поместите его в емкость с водой и подсоедините к апуному отверстию **IN**. Подсоедините распределительные трубки к капельницам с помощью выгнутого отверстия **OUT**.

5 Установите частоту и длительность полива с помощью поворотного регулятора. После подтверждения (**светодиод 2x ●**) запускается первый полив. Время запуска сохраняется при изменении программы. Чтобы сбросить время запуска, переведите поворотный регулятор в положение „**OFF**“.

⚠ **После подтверждения вернитесь к выбранной ранее программе или выберите новую!**

🕒 **Опция** – используйте эту опцию сразу после выбора программы.

🔒 **Защерка времени запуска полива** – с помощью кнопки ☑ выберите эту опцию сразу после выбора программы.

🌿 **Влокнатор для обеспечения безопасности детей** – включается с помощью кнопки ☑.

🌿 **Соединение датчика влажности почвы** – для GARDENA арт. 1867

🚰 **Полить сейчас** – с помощью поворотного регулятора можно выбрать немедленный полив.

⚠ **После подтверждения вернитесь к выбранной ранее программе или выберите новую!**

⚠ **После подтверждения вернитесь к выбранной ранее программе или выберите новую!**

⚠ **После подтверждения вернитесь к выбранной ранее программе или выберите новую!**

es INSTALACIÓN

1 Antes de utilizarlo por primera vez, coloque el AquaBloom L **APAGADO** en el exterior (**OFF**), al sol, y deje que se cargue durante 8h como mínimo.

- Sitúelo sobre un depósito de aguas pluviales o un parterre elevado.
- Montaje en un parterre elevado o una pared.
- Asegúrese de que los cortes que realice en los tubos de distribución estén **rectos** y monte los conectores **firmemente**.

2 Coloque los goteros según las necesidades de agua (0,5 l/h o 2 l/h) y conéctelos al tubo de derivación.

⚠ **Advertencia!** La bomba puede resultar dañada si se conectan menos de diez goteros (2 l/h).

4 Coloque el filtro en la línea de aspiración, introduzca ese extremo de dicha línea en el depósito. Un agua y conecte el otro extremo a la entrada **IN**. Conecte los tubos de distribución con los goteros mediante la salida **OUT**.

5 Ajuste la frecuencia y la duración del riego con el mando giratorio. Tras la confirmación, (**LED 2x** ●) se inicia el primer proceso de riego. La hora de inicio se mantiene si se cambia el programa. Para cambiar la hora de inicio, sitúe el mando giratorio en la posición „**OFF**“ (**Apagado**).

⚠ **Tras la confirmación, vuelva al programa seleccionado anteriormente o seleccione uno nuevo.**

🕒 **Ritardo di inizio irrigazione**: utilizzare il pulsante ☑ per selezionare questa opzione immediatamente dopo la selezione del programma.

🔒 **Blocco a prova di bambino**: può essere attivato tramite il pulsante ☑.

🌿 **Collegamento del sensore di umidità del suolo** – per GARDENA articolo 1867

🚰 **Water Now**: la manopola può essere utilizzata per selezionare l'irrigazione immediata.

⚠ **Dopo la conferma, tornare al programma selezionato in precedenza o selezionare uno nuovo.**

⚠ **Dopo la conferma, tornare al programma selezionato in precedenza o selezionare uno nuovo.**

⚠ **Dopo la conferma, tornare al programma selezionato in precedenza o selezionare uno nuovo.**

⚠ **Dopo la conferma, tornare al programma selezionato in precedenza o selezionare uno nuovo.**

⚠ **Dopo la conferma, tornare al programma selezionato in precedenza o selezionare uno nuovo.**

⚠ **Dopo la conferma, tornare al programma selezionato in precedenza o selezionare uno nuovo.**

⚠ **Dopo la conferma, tornare al programma selezionato in precedenza o selezionare uno nuovo.**

⚠ **Dopo la conferma, tornare al programma selezionato in precedenza o selezionare uno nuovo.**

⚠ **Dopo la conferma, tornare al programma selezionato in precedenza o selezionare uno nuovo.**

⚠ **Dopo la conferma, tornare al programma selezionato in precedenza o selezionare uno nuovo.**

⚠ **Dopo la conferma, tornare al programma selezionato in precedenza o selezionare uno nuovo.**

⚠ **Dopo la conferma, tornare al programma selezionato in precedenza o selezionare uno nuovo.**

⚠ **Dopo la conferma, tornare al programma selezionato in precedenza o selezionare uno nuovo.**

⚠ **Dopo la conferma, tornare al programma selezionato in precedenza o selezionare uno nuovo.**

⚠ **Dopo la conferma, tornare al programma selezionato in precedenza o selezionare uno nuovo.**

⚠ **Dopo la conferma, tornare al programma selezionato in precedenza o selezionare uno nuovo.**

⚠ **Dopo la conferma, tornare al programma selezionato in precedenza o selezionare uno nuovo.**

⚠ **Dopo la conferma, tornare al programma selezionato in precedenza o selezionare uno nuovo.**

⚠ **Dopo la conferma, tornare al programma selezionato in precedenza o selezionare uno nuovo.**

⚠ **Dopo la conferma, tornare al programma selezionato in precedenza o selezionare uno nuovo.**

⚠ **Dopo la conferma, tornare al programma selezionato in precedenza o selezionare uno nuovo.**

⚠ **Dopo la conferma, tornare al programma selezionato in precedenza o selezionare uno nuovo.**

⚠ **Dopo la conferma, tornare al programma selezionato in precedenza o selezionare uno nuovo.**

⚠ **Dopo la conferma, tornare al programma selezionato in precedenza o selezionare uno nuovo.**

⚠ **Dopo la conferma, tornare al programma selezionato in precedenza o selezionare uno nuovo.**

⚠ **Dopo la conferma, tornare al programma selezionato in precedenza o selezionare uno nuovo.**

⚠ **Dopo la conferma, tornare al programma selezionato in precedenza o selezionare uno nuovo.**

it INSTALLAZIONE

1 Posizionare AquaBloom L **all'esterno** al sole e lasciarlo in carica per almeno 8 ore mentre l'apparecchio è spento (**OFF**) prima di utilizzarlo per la prima volta.

- Posare su una cisterna/un'aiuola rialzata.
- Montare su un'aiuola rialzata o a parete.
- Tagliare i tubi di distribuzione **dritti** e montare **saldamente** i connettori.

2 Posizionare i gocciolatori in base alla richiesta d'acqua (0,5 l/h o 2 l/h) e collegarli al tubo di derivazione.

⚠ **Avvertenza!** Se si utilizzano meno di dieci gocciolatori (2 l/h), si possono verificare danni alla pompa.

4 Inserire il filtro nel circuito di aspirazione, posizionarlo nel serbatoio dell'acqua e collegarlo all'ingresso **IN**. Collegare i tubi di derivazione ai gocciolatori, utilizzando l'uscita **OUT**.

5 Impostare la frequenza e la durata dell'irrigazione utilizzando la manopola. Dopo la conferma, (**LED 2x** ●) ha inizio il primo processo di irrigazione. L'ora di inizio viene mantenuta quando il programma viene modificato. L'ora di inizio si resetta ruotando la manopola su **OFF**.

⚠ **Dopo la conferma, tornare al programma selezionato in precedenza o selezionare uno nuovo.**

🕒 **Ritardo di inizio irrigazione**: utilizzare il pulsante ☑ per selezionare questa opzione immediatamente dopo la selezione del programma.

🔒 **Blocco a prova di bambino**: può essere attivato tramite il pulsante ☑.

🌿 **Collegamento del sensore di umidità del suolo** – per GARDENA articolo 1867

🚰 **Water Now**: la manopola può essere utilizzata per selezionare l'irrigazione immediata.

⚠ **Dopo la conferma, tornare al programma selezionato in precedenza o selezionare uno nuovo.**

⚠ **Dopo la conferma, tornare al programma selezionato in precedenza o selezionare uno nuovo.**

⚠ **Dopo la conferma, tornare al programma selezionato in precedenza o selezionare uno nuovo.**

⚠ **Dopo la conferma, tornare al programma selezionato in precedenza o selezionare uno nuovo.**

⚠ **Dopo la conferma, tornare al programma selezionato in precedenza o selezionare uno nuovo.**

⚠ **Dopo la conferma, tornare al programma selezionato in precedenza o selezionare uno nuovo.**