

I	MANUALE DI USO E MANUTENZIONE
F	MANUEL D'UTILISATION ET D'ENTRETIEN
GB	OPERATOR'S INSTRUCTION BOOK
D	BEDIENUNGSANLEITUNG
E	MANUAL DE INSTRUCCIONES
NL	GEBRUIKSAANWIJZING
P	MANUAL DE INSTRUÇÕES
GR	ΕΓΧΕΙΡΙΔΙΟ ΧΡΗΣΗΣ ΚΑΙ ΣΥΝΤΗΡΗΣΗΣ

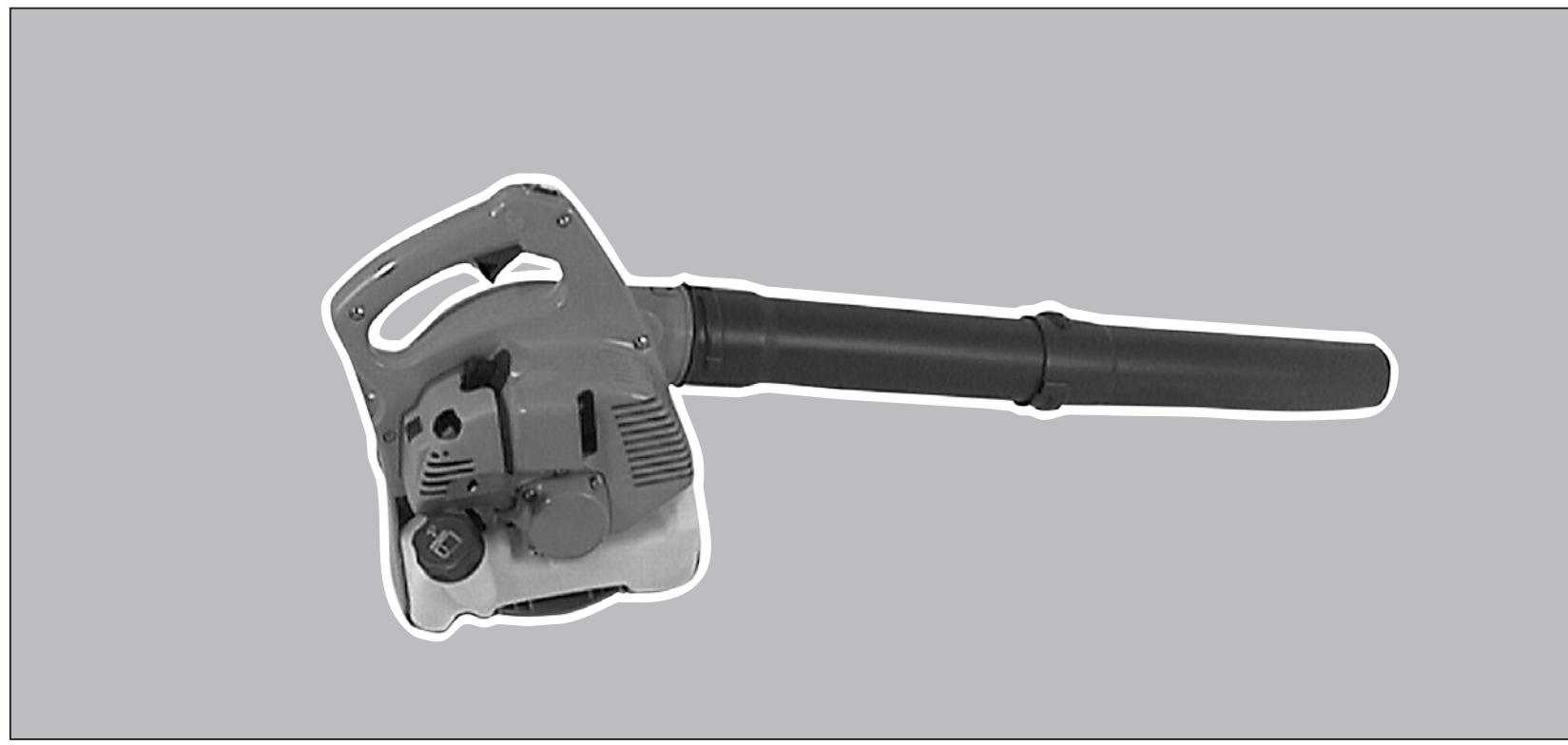

SA 2026 (25.4 cm³)

I	INTRODUZIONE
	<p>Per un corretto impiego del soffiatore e per evitare incidenti, non iniziare il lavoro senza aver letto questo manuale con la massima attenzione. Su questo manuale sono indicate le spiegazioni di funzionamento dei vari componenti e le istruzioni per i necessari controlli e per la manutenzione.</p> <p>N.B. Le descrizioni e le illustrazioni contenute nel presente manuale si intendono non rigorosamente impegnative. La Ditta si riserva il diritto di apportare eventuali modifiche senza impegnarsi ad aggiornare di volta in volta questo manuale.</p>

F	INTRODUCTION
	<p>Pour un emploi correct de le soffleur et pour éviter les accidents, ne commencez pas le travail sans avoir d'abord lu attentivement le manuel. Vous trouverez les descriptions du fonctionnement des divers composants et les instructions pour les contrôles nécessaires et pour l'entretien.</p> <p>N.B. Les descriptions et les illustrations contenues dans ce manuel n'engagent pas rigoureusement le constructeur. La société se réserve le droit d'apporter d'éventuelles modifications sans devoir mettre à jour à chaque fois le manuel.</p>

GB	INTRODUCTION
	<p>To correctly use the blower and prevent accidents, do not start work without having first carefully read this manual. You will find explanations concerning the operation of the various parts plus instructions for necessary checks and relative maintenance.</p> <p>Note: Illustrations and specifications in this manual may vary according to Country requirements and are subject to change without notice by the manufacturer.</p>

D	EINLEITUNG
	<p>Lesen Sie diese Broschüre vor Arbeitsbeginn aufmerksam durch, um mit die Blasgerät richtig umgehen zu können und Unfälle zu vermeiden. In dieser Bedienungsanleitung finden Sie die Erklärung der Funktionsweise der verschiedenen Bauteile und Hinweise zu den anfallenden Kontroll- und Wartungsarbeiten.</p> <p>Anm.: Die in dieser Broschüre enthaltenen Beschreibungen und Abbildungen sind unverbindlich. Der Hersteller behält sich das Recht vor, eventuelle Veränderungen vorzunehmen, ohne jeweils vorher eine Anpassung der vorliegenden Bedienungsanleitung vorzunehmen.</p>

E	INTRODUCCION
	<p>Para una correcta utilización del soplador y para evitar accidentes, no empiece a trabajar sin haber leído atentamente este manual. Ud. encontrará las explicaciones de funcionamiento de los diferentes componentes y las instrucciones para el control y mantenimiento de la motobomba.</p> <p>P.D. Las descripciones contenidas en el presente manual no se consideran rigurosamente obligatorias. La empresa se reserva el derecho de aportar eventuales modificaciones sin obligarse a poner al día este manual.</p>

NL	INLEIDING
	<p>Om de blower op de juiste manier te kunnen gebruiken en ongelukken te voorkomen eerst deze gebruiksaanwijzing aandachtig doorlezen alvorens ermee te gaan werken. In deze gebruiksaanwijzing zijn de uitleg van de werking van de verschillende onderdelen en de instructies voor de noodzakelijke controles en het onderhoud opgenomen.</p> <p>N.B.: De beschrijvingen en de figuren in deze gebruiksaanwijzing zijn niet bindend. De fabrikant reserveert zich het recht eventuele veranderingen aan te brengen zonder zich te verplichten iedere keer deze gebruiksaanwijzing bij te werken.</p>

P	INTRODUÇÃO
	<p>Para um emprego correto de soprador e para evitar acidentes, não iniciar o trabalho sem ter lido este manual com a máxima atenção. Neste manual encontram-se as descrições de funcionamento dos diversos componentes e as instruções para o necessário controle e para a manutenção.</p> <p>N.B. As descrições e as ilustrações contidas neste manual não se consideram rigorosamente obrigatórias. A Empresa reserva-se o direito de realizar modificações sem ter que atualizar cada vez este manual.</p>

GR	ΕΙΣΑΓΩΓΗ
	<p>Για μια πιο σωστή χρήση του φυσητήρα, και για να αποφευχθούν ατυχήματα, μην εργαστείτε χωρίς πρώτα να διαβάσετε πολύ προσεκτικά το παρόν εγχειρίδιο. Στο παρόν εγχειρίδιο περιλαμβάνονται οι εξηγήσεις λειτουργίας των διάφορων εξαρτημάτων και οι οδηγίες για τους απαραίτητους ελέγχους και την συντήρηση.</p> <p>ΣΗΜΕΙΩΣΗ: Οι περιγραφές και οι εικόνες που περιλαμβάνονται στο παρόν εγχειρίδιο δεν είναι δεσμευτικές. Η Εταιρία διατηρεί το δικαίωμα να κάνει αλλαγές στο εγχειρίδιο χωρίς προηγούμενη ενημέρωση.</p>

Italiano	Français
<p>NORME DI SICUREZZA</p> <p>ATTENZIONE – Il soffiatore, se ben utilizzato, è uno strumento di lavoro rapido, comodo ed efficace; se usato in modo non corretto o senza le dovute precauzioni potrebbe diventare un attrezzo pericoloso. Perché il vostro lavoro sia sempre piacevole e sicuro, rispettate scrupolosamente le norme di sicurezza riportate qui di seguito e nel corso del manuale.</p> <ol style="list-style-type: none"> Il soffiatore deve essere usato solo da persone adulte, in buone condizioni fisiche e a conoscenza delle norme d'uso. Non usare il soffiatore in condizioni di affaticamento fisico. Indossare sempre guanti, occhiali protettivi e cuffia. Non indossare scarpe, bracciali o altro che possa essere preso dalla girante. Non permettere ad altre persone o animali di sostare entro il raggio d'azione del soffiatore durante l'avviamento e l'uso. Osservare le prescrizioni antinfortunistiche emanate dalle rispettive associazioni di categoria. Lavorare sempre in posizione stabile e sicura. Riempire il serbatoio lontano da fonti di calore e a motore fermo. Non fumare durante il rifornimento. Non togliere il tappo del serbatoio con il motore in moto. Se durante il rifornimento il carburante fuoriesce, spostare il soffiatore di almeno 3 metri, prima di fare l'avviamento. Non dirigere il getto d'aria verso persone o animali. Non aspirare oggetti voluminosi che potrebbero bloccare o danneggiare la girante. Usare il soffiatore solo in luoghi ben ventilati. Non utilizzare in atmosfera esplosiva, in ambienti chiusi o in prossimità di sostanze infiammabili. Controllare giornalmente il soffiatore per assicurarsi che ogni dispositivo di sicurezza e non, sia funzionante. Raccogliere i capelli lunghi (per es. con una reticella per capelli). Non lavorare con un soffiatore danneggiato, mal riparato, mal montato o modificato arbitrariamente. Non togliere o danneggiare o rendere inefficace alcun dispositivo di sicurezza. Conservare con cura il seguente manuale e consultarlo prima di ogni utilizzo. Seguire sempre le nostre istruzioni per le operazioni di manutenzione. Non effettuare mai da soli operazioni o riparazioni che non siano di normale manutenzione. Rivolgersi soltanto ad officine specializzate ed autorizzate. Non utilizzare il soffiatore prima di essere istruiti in modo specifico sull'uso. È proibito applicare alla presa di forza del soffiatore una girante che non sia quella fornita dal costruttore. Non è consentito l'uso di altri gruppi di applicazione perché aumentano il pericolo d'infortunio. In caso di necessità della messa fuori servizio del soffiatore non abbandonarlo nell'ambiente, ma consegnarlo al Rivenditore che provvederà alla corretta collocazione. Consegnare o prestare il soffiatore soltanto a persone esperte e a conoscenza del funzionamento e del corretto utilizzo della macchina. Consegnate anche il manuale con le istruzioni d'uso, da leggere prima di iniziare il lavoro. Si raccomanda di non avviare mai la macchina senza la girante. Ciò può causare danni importanti alle parti del motore e l'immediato decadimento della garanzia. Non utilizzare il soffiatore in vicinanza di apparecchiature elettriche, Non ostruire o chiudere la presa d'ingresso dell'aria della girante. Non avvicinare le mani alla girante o fare manutenzione quando il motore è in moto. Non usare carburante (miscela) per operazioni di pulizia Staccare il cappuccio della candela ogni volta che si effettuano operazioni di manutenzione, pulizia o riparazione. Utilizzare i guanti per la pulizia del coltello e della girante. Non urtare o forzare le pale della girante; non lavorare con la girante danneggiata. Non montare la girante su altri motori o trasmissioni di potenza. Conservare il soffiatore in luogo asciutto, sollevato dal suolo e con il serbatoio vuoto. Trasportare il soffiatore a motore spento. 	<p>MESURES DE SÉCURITÉ</p> <p>ATTENTION – bien utilisé, le souffleur (machine soufflante) est un outil de travail rapide, pratique et efficace. Toutefois, s'il n'est pas utilisé de manière correcte ou sans avoir pris les mesures de précaution nécessaires, il exposerait inévitablement l'utilisateur à un certain nombre de risques et pourrait entraîner des accidents. Pour rendre votre travail agréable et sans risques, nous vous invitons à respecter scrupuleusement les mesures de sécurité libellées ci-après et reprises dans le manuel.</p> <ol style="list-style-type: none"> Le souffleur ne peut être utilisé que par des personnes majeures en bonne condition physique et bien informées de son mode d'emploi. On évitera d'utiliser le souffleur dans des conditions de fatigue physique. Le port de gants, de lunettes de protection et d'un casque s'impose. On évitera par contre de porter des écharpes, bracelets ou autres objets pouvant être entraînés par le mobile. On évitera également que des personnes non autorisées ou des animaux se trouvent dans le rayon d'action du souffleur, tant lors du démarrage qu'au cours de l'utilisation. Toutes les dispositions relatives à la prévention des accidents et émises par les différentes catégories et secteurs professionnels devront, par ailleurs, être respectées. On travaillera toujours en position stable et sûre. Remplir le réservoir à distance de toute source de chaleur et uniquement lorsque le moteur est arrêté. Ne pas fumer pendant le réapprovisionnement. Ne pas retirer le bouchon du réservoir lorsque le moteur tourne. Si du carburant a été répandu pendant le remplissage du réservoir, on veillera à déplacer l'appareil d'au moins 3 mètres avant de le redémarrer. Ne pas diriger le jet d'air sur des personnes ou des animaux. Ne pas aspirer d'objets volumineux pouvant entraver ou bloquer le fonctionnement de mobile. Utiliser le souffleur uniquement dans des lieux bien aérés. Ne pas l'utiliser dans une atmosphère explosive, dans des endroits clos ou à proximité de matières inflammables. Contrôler quotidiennement le souffleur pour s'assurer que tous les dispositifs de sécurité se trouvent en parfait état de fonctionnement. Maintenir les cheveux longs par exemple dans un fillet. Ne pas utiliser un souffleur endommagé, mal réparé mal monté ou modifié de manière arbitraire. Ne pas enlever, endommager ou rendre inefficace l'un des dispositifs de sécurité Conservé soigneusement le présent manuel et le consulter avant toute utilisation. Suivre nos instructions pour les opérations de maintenance. Ne pas effectuer de son propre chef des opérations ou des réparations qui ne relèvent pas de l'entretien ordinaire. S'adresser à cet effet à des agents spécialisés et agréés. Ne pas utiliser le souffleur avant de s'être informé des modalités spécifiques d'utilisation Il est interdit d'appliquer sur la prise de force du souffleur de mobile non fournies par le constructeur. L'utilisation d'autres modules d'application n'est pas permise en raison des risques d'accident qui pourraient s'ensuivre. Ne pas abandonner le souffleur dans l'environnement en cas de mise hors service mais le remettre au revendeur qui veillera à son évacuation. Ne confier ou prêter le souffleur qu'à des personnes qualifiées et au courant du fonctionnement correct de l'appareil. Remettre par la même occasion le manuel contenant le mode d'emploi à lire avant de commencer les travaux. On veillera à ne jamais démarrer l'appareil sans le dispositif mobile. Ceci pourrait entraîner des dommages importants aux composants du moteur et l'exclusion immédiate de la garantie. Ne pas utiliser le souffleur à proximité d'appareils électriques. Ne pas entraver ou obstruer la prise d'air du dispositif mobile. Ne pas approcher les mains de mobile ou effectuer des opérations d'entretien quand le moteur est en fonctionnement. Ne pas utiliser de carburant (mélange) pour des opérations de nettoyage. Retirer le capuchon de la bougie à chaque opération d'entretien, de nettoyage ou de réparation. Utiliser des gants pour le nettoyage du couteau et de mobile. Ne pas bloquer ou forcer les pales de la turbine, ni travailler avec une mobile endommagée. Ne pas monter le dispositif mobile sur d'autres moteurs ou transmissions motrices. Entreposer le souffleur dans un lieu sec, surélevé et avec le réservoir vide. Transporter le souffleur avec le moteur éteint.

SAFETY PRECAUTIONS

WARNING – The blower, when used correctly, is a useful and effective tool; if used incorrectly or without the necessary precautions, it can be dangerous. To ensure your safety and comfort, always observe the safety instructions given here below and throughout this handbook.

- The blower must only be used by adults in good physical condition who are familiar with the operating instructions.
- Do not use the blower when tired.
- Always wear gloves, safety glasses and hearing protectors. Do not wear scarves, bracelets or any other items that could get caught up in the impeller.
- Do not allow other persons or animals near when starting or using the blower.
- Always observe the safety prescriptions issued by the various industry associations.
- Always work from a safe, stable position.
- Fill the tank away from heat sources and with the engine stopped. Do not smoke when refuelling. Do not remove the fuel tank cap when the engine is running. If fuel is spilled when filling the tank, move the blower at least 3 metres away before starting the engine.
- Do not direct the air jet towards people or animals.
- Do not aspirate large objects that could obstruct or damage the impeller.
- Only use the blower in well-ventilated areas. Do not use in explosive atmospheres, in enclosed areas or near inflammable substances.
- Check the blower daily to ensure that all safety and other devices are working properly.
- Long hair should be worn securely tied up (e.g. in a hair net).
- Do not use a blower that has been damaged, badly repaired, improperly assembled or modified. Do not attempt to remove or bypass any of the safety devices.
- Retain this manual and consult it before using the blower.
- Always follow the care and maintenance instructions.
- Do not attempt to carry out any servicing or repairs other than normal maintenance yourself. Contact your authorised service centre.
- Do not operate the blower unless you have received specific instruction on its use.
- It is prohibited to fit an impeller other than that supplied by the manufacturer. The use of other accessories could increase the risk of injury and is prohibited.
- When disposing of an old blower at the end of its useful life, think of the environment. Take your old unit to your dealer who will be able to dispose of it in a proper manner.
- Only experienced persons who are familiar with the operation and safe use of this machine should use the blower. If you lend the blower to someone, also give them the instruction manual and ensure that they read it before using the machine.
- 21. Never start the blower without the impeller fitted.** This could cause serious damage to the engine and would lead to the immediate invalidation of the warranty.
- Do not use the blower near electrical equipment.
- Do not obstruct the air intake of the impeller.
- Keep your hands away from the impeller when the engine is running.
- Do not use fuel (2-stroke mixture) to clean the blower.
- Always remove the spark plug cap before all cleaning, maintenance or repair operations. Wear gloves when cleaning the shredder blade and the impeller.
- Do not hit or force the blades of the impeller; do not use a blower with a damaged impeller.
- Do not fit the impeller to other engines or transmissions.
- Store the blower in a dry place, off the ground and with the fuel tank empty.
- Only transport the blower with the engine switched off.

SICHERHEITSVORKERUNGEN

ACHTUNG – Bei richtigem Einsatz ist der Blasgerät ein äußerst schnelles, praktisches und leistungsfähiges Gerät, bei unsachgemäßem oder unvorsichtigem Gebrauch kann es jedoch eine Gefahr darstellen. Damit Sie stets bequem und sicher arbeiten können, sollten Sie unbedingt die nachstehenden und in dieser Anleitung enthaltenen Sicherheitsvorschriften beachten.

- Der Blasgerät darf nur von Erwachsenen verwendet werden, die sich in guter körperlicher Kondition befinden und die Gebrauchsanleitungen kennen.
- Arbeiten Sie nicht mit Blasgerät, wenn Sie Anzeichen von Müdigkeit verspüren.
- Tragen Sie immer Handschuhe, Schutzbrille und Gehörschutz. Vermeiden Sie Schals, Armbänder oder andere Kleidungsstücke, die sich im Läufer verfangen könnten.
- Halten Sie andere Personen oder Tiere beim Anwerfen und Gebrauch des Blasgeräts in einem ausreichenden Sicherheitsabstand.
- Befolgen Sie die Unfallschutzvorschriften des zuständigen Berufsverbands.
- Arbeiten Sie stets in stabiler und sicherer Stellung.
- Tanken Sie fern von Wärmequellen und bei stehendem Motor. Beim Auftanken ist das Rauchen verboten. Drehen Sie den Tankverschluss niemals bei laufendem Motor ab. Sollten Sie beim Tanken Kraftstoff verschütten, starten Sie den Blasgerät in einer Mindestentfernung von 3 Metern zur Auslaufstelle.
- Richten Sie den Luftstrahl niemals gegen Personen oder Tiere.
- Saugen Sie keine sperrigen Gegenstände auf, die das Gebläse blockieren oder beschädigen könnten.
- Verwenden Sie den Blasgerät nur in ausreichend belüfteter Umgebung. Sein Einsatz in Ex-Bereichen, geschlossenen Räumen bzw. in der Nähe von entzündlichen Stoffen ist verboten.
- Überprüfen Sie den Blasgerät täglich auf die einwandfreie Funktion der Sicherheits- und anderen Vorrichtungen.
- Binden Sie langes Haar zusammen (zum Beispiel mit einem Netz).
- Arbeiten Sie niemals mit einem beschädigten, behelfsweise reparierten, falsch montierten oder eigenmächtig umgerüsteten Blasgerät. Sie dürfen die Sicherheitsvorrichtungen auf keinen Fall abnehmen, beschädigen bzw. unwirksam machen.
- Bewahren Sie diese Anleitung sorgfältig auf und lesen Sie sie vor jedem Gebrauch noch einmal durch.
- Beachten Sie stets unsere Wartungsvorschriften.
- Führen Sie eigenständig nur die normalen Wartungsarbeiten durch und wenden Sie sich in all den anderen Fällen an eine autorisierte Fachwerkstatt.
- Verwenden Sie den Blasgerät erst, wenn Sie mit seinem Gebrauch vertraut sind.
- Rüsten Sie den Abtrieb des Blasgeräts nur mit dem Originalgebläse des Herstellers aus. Die Verbindung weiterer Baugruppen ist wegen der größeren Unfallgefahr verboten.
- Stillgelegte Blasgerät sollten Sie unbedingt durch Ihren Fachhändler umweltgerecht entsorgen lassen.
- Geben bzw. borgen Sie den Blasgerät nur in seiner Funktion und Gebrauch erfahrenen Personen. Händigen Sie in diesem Fall ebenso die Gebrauchsanleitungen aus.
- 21. Sie dürfen den Blasgerät niemals ohne Gebläse starten.** Dies kann schwerwiegende Motorschäden verursachen und hat den sofortigen Verfall der Garantie zur Folge.
- Arbeiten Sie mit dem Blasgerät niemals in der Nähe von elektrischen Geräten.
- Verstopfen bzw. schließen Sie keinesfalls die Lüftungsöffnung des Gebläses.
- Greifen Sie mit den Händen nicht in den Läufer und führen Sie keine Wartung bei laufendem Motor aus.
- Verwenden Sie zur Reinigung niemals Kraftstoffgemisch.
- Ziehen Sie bei Wartung, Reinigung oder Reparatur stets die Kerzenhaube ab. Bei der Reinigung von Schnittmesser und Gebläse sollten Sie stets Handschuhe überziehen.
- Verbiegen Sie auf keinen Fall die Gebläseschaufeln; arbeiten Sie niemals mit einem beschädigten Gebläse.
- Bauen Sie das Gebläse nicht auf andere Motoren oder Antriebe.
- Lagern Sie den Blasgerät trocken, vom Boden angehoben und mit leerem Tank.
- Tragen Sie den Blasgerät nur bei abgestelltem Motor.

NORMAS DE SEGURIDAD

ATENCIÓN - El soplador, si se utiliza correctamente, es un instrumento de trabajo rápido, cómodo y eficaz; pero si se lo emplea de modo incorrecto o sin las debidas precauciones puede resultar peligroso. Para que su trabajo resulte siempre agradable y seguro, respete estrictamente las normas de seguridad que se indican a continuación y en el curso del manual.

- El soplador debe ser utilizado exclusivamente por personas adultas, en buenas condiciones físicas y que conozcan las normas de uso.
- No usar el soplador en condiciones de fatiga física.
- Colocarse siempre guantes, gafas de seguridad y auriculares. No llevar puestos bufandas, pulseras ni otros elementos que puedan ser atrapados por el rotor.
- Comprobar que no haya animales ni otras personas en el radio de acción del soplador durante la puesta en marcha y el uso.
- Respetar las medidas de prevención de accidentes dictadas por los organismos competentes.
- Trabajar siempre en una posición estable y segura.
- Llenar el depósito lejos de fuentes de calor y con el motor parado. No fumar durante el llenado. No quitar el tapón del depósito con el motor en marcha. Si, durante la carga, se derramara combustible, alejar el soplador por lo menos 3 metros antes de ponerlo en marcha.
- No dirigir el chorro de aire hacia personas o animales.
- No aspirar objetos demasiado voluminosos porque podrían bloquear o dañar el rotor.
- Emplear el soplador sólo en sitios bien ventilados. No utilizarlo en atmósfera explosiva, recintos cerrados o cerca de sustancias inflamables.
- Controlar el soplador todos los días para cerciorarse de que todos sus dispositivos funcionen correctamente, incluidos los de seguridad.
- Recogerse el cabello largo; por ejemplo, con una redecilla de peluquería.
- No trabajar con un soplador dañado, mal reparado, mal montado o modificado arbitrariamente. No quitar, dañar ni inutilizar ningún dispositivo de seguridad.
- Conservar cuidadosamente este manual y consultarlo antes de cada uso.
- Seguir siempre las instrucciones del fabricante para las operaciones de mantenimiento.
- No realizar nunca por cuenta propia operaciones que no sean de mantenimiento normal. En caso de necesidad, acudir exclusivamente a un taller especializado y autorizado.
- No utilizar el soplador sin haber recibido la debida instrucción al respecto.
- Se prohíbe aplicar a la toma de fuerza del soplador un rotor distinto del que se entrega de fábrica. No se permite el uso de otros grupos de aplicación porque aumentan el peligro de accidentes.
- Cuando el soplador se retire del uso, no abandonarlo en el medio ambiente sino entregarlo al propio vendedor, quien le dará el destino correspondiente.
- Ceder o prestar el soplador exclusivamente a personas expertas y que conozcan el funcionamiento y el uso correcto de este dispositivo. Junto con el soplador, entregar también el manual con las instrucciones de uso y advertir de la necesidad de leerlo antes de comenzar el trabajo.
- Se recomienda **no poner nunca la máquina en marcha sin el rotor.** El uso del soplador sin el rotor puede causar daños importantes en las partes del motor e implica la anulación inmediata de la garantía.
- No utilizar el soplador en proximidad de equipos eléctricos.
- No obstruir ni cerrar la entrada de aire del rotor.
- No acercarse nunca las manos al rotor ni efectuar operaciones de mantenimiento cuando el motor esté en marcha.
- No usar combustible (mezcla) para las operaciones de limpieza.
- Sacar el capuchón de la bujía antes de realizar cualquier operación de mantenimiento, limpieza o reparación. Colocarse guantes para limpiar la cuchilla y el rotor.
- No golpear ni forzar las palas del rotor, ni utilizar la máquina si el rotor está estropeado.
- No montar el rotor en otros motores o transmisiones de potencia.
- Guardar el soplador con el depósito vacío, en un lugar seco y elevado del suelo.
- No transportar el soplador con el motor encendido.

Nederlands	Português	Ελληνικά
<p style="text-align: center;">VEILIGHEIDSVOORSCHRIFTEN</p>	<p style="text-align: center;">NORMAS DE SEGURANÇA</p>	<p style="text-align: center;">ΚΑΝΟΝΕΣ ΑΣΦΑΛΕΙΑΣ</p>
<p>LET OP – Als de blower goed gebruikt wordt is het een snel, handig en doelmatig werkinstrument; als het niet goed of zonder de nodige voorzorgsmaatregelen gebruikt wordt, zou het een gevaarlijk werktuig kunnen worden. Neem daarom altijd de hieronder en verderop in de handleiding vermelde veiligheidsvoorschriften in acht, om plezierig en veilig te kunnen werken.</p> <ol style="list-style-type: none"> De blower mag uitsluitend worden gebruikt door volwassenen die in goede lichamelijke conditie zijn en de gebruiksaanwijzingen kennen. Gebruik de blower niet als u vermoed bent. Draag altijd handschoenen, een veiligheidsbril en oorkappen. Draag geen sjaals, armbanden of andere zaken die vast kunnen komen te zitten in de rotor. Sta het andere personen of dieren niet toe zich op te houden binnen de actieradius van de blower tijdens het starten of het gebruik. Neem de voorschriften voor ongevallenpreventie in acht die zijn uitgevaardigd door de respectieve autoriteiten. Werk altijd in een stabiele en veilige positie. Vul de tank uit de buurt van warmtebronnen en bij stilstaande motor. Rook niet tijdens het vullen van de tank. Haal de dop niet van de tank terwijl de motor draait. Als er brandstof gemorst wordt bij het tanken, verplaatst de blower dan minstens 3 meter alvorens hem te starten. Richt de luchtstraal niet op mensen of dieren. Zuig geen omvangrijke voorwerpen op die de rotor zouden kunnen blokkeren of beschadigen. Gebruik de blower alleen in goed geventileerde ruimten. Gebruik hem niet in een explosiegevaarlijke omgeving, in afgesloten ruimten of in de buurt van brandbare stoffen. Controleer de blower dagelijks om na te gaan of alle (veiligheids)voorzieningen goed werken. Houd lang haar bijeen (b.v. met een haarnetje). Werk niet met een beschadigde, slecht gerepareerde, slecht gemonteerde of eigenmachtig gewijzigde blower. Verwijder geen veiligheidsvoorzieningen, beschadig hen niet en stel hen niet buiten werking. Bewaar deze handleiding zorgvuldig en raadpleeg hem voor elk gebruik. Volg onze instructies voor het onderhoud altijd op. Voer nooit zelf handelingen of reparaties uit die niet tot het normale onderhoud behoren. Wendt u uitsluitend tot gespecialiseerde, erkende werkplaatsen. Gebruik de blower niet voordat u op de hoogte bent van de specifieke manier waarop hij moet worden gebruikt. Het is verboden een andere rotor op de stroomaansluiting van de blower aan te brengen dan die door de fabrikant geleverd is. Het is niet toegestaan andere toepassingsgroepen te gebruiken, want deze verhogen de kans op ongevallen. Als de blower afgedankt wordt, mag hij niet in het milieu worden achtergelaten, maar moet hij worden teruggebracht bij de dealer, die voor de juiste verwerking zal zorgdragen. Geef of leen de blower uitsluitend aan ervaren personen die op de hoogte zijn van de werking en het juiste gebruik van het apparaat. Geef ook de handleiding met de gebruiksaanwijzingen, die moet worden gelezen alvorens het werk te beginnen. Het wordt geadviseerd de machine nooit te starten zonder de rotor. Dit zou aanzienlijke schade kunnen veroorzaken aan de onderdelen van demotor, en zou de garantie onmiddellijk doen vervallen. Gebruik de blower niet in de buurt van elektrische apparatuur. Verstop of sluit de luchtinlaat van de rotor niet af. Kom niet met uw handen in de buurt van de rotor en verricht geen onderhoud terwijl de motor draait. Gebruik geen brandstof (mengsels) voor het schoonmaken Maak de dop van de bougie telkens los wanneer u onderhoud, reinigingen of reparaties wilt gaan plegen. Gebruik handschoenen voor het schoonmaken van het mes en van de rotor. Stoot niet tegen de schoepen van de rotor en forceer hen niet; werk nooit met een beschadigde rotor. Monteer de rotor niet op andere motoren of vermogenstransmissies. Bewaar de blower op een droge plaats, opgetild van de grond en met lege tank. Vervoer de blower met afgezette motor. 	<p>ATENÇÃO – O soprador, se for bem utilizado, é um instrumento de trabalho rápido, cómodo e eficaz. Se for, no entanto, utilizado de forma incorrecta ou sem as devidas precauções poderá tornar-se um aparelho perigoso. Para que o seu trabalho se processe sempre de forma agradável e segura, respeite escrupulosamente as seguintes normas de segurança, bem como as que se apresentam ao longo de todo o manual.</p> <ol style="list-style-type: none"> O soprador deve ser utilizado apenas por pessoas adultas que estejam em boas condições físicas e que conheçam as normas de utilização. Não utilize o soprador em caso de fadiga física. Coloque sempre luvas, óculos e tampões de protecção auricular. Não use lenços, pulseiras ou quaisquer outros adornos que possam ficar presos no impulsor. Não permita a permanência de outras pessoas ou animais no raio de acção do soprador durante o arranque e a utilização do mesmo. Respeite as prescrições de segurança transmitidas pelas respectivas associações da categoria. Trabalhe sempre em posição estável e segura. Encha o reservatório longe de fontes de calor e com o motor parado. Não fume durante o abastecimento. Não retire o tampão do reservatório com o motor em funcionamento. Se houver fugas de carburante durante o abastecimento, afaste o soprador pelo menos 3 metros, antes de o ligar. Não dirija o jacto de ar para pessoas ou animais. Não aspire objectos volumosos, passíveis de bloquear ou danificar o impulsor. Utilize o soprador apenas em locais bem ventilados. Não o utilize em atmosferas explosivas, em ambientes fechados ou perto de substâncias inflamáveis. Verifique diariamente o soprador, certificando-se de que todos os dispositivos de segurança (e não só) se encontram em funcionamento. Amarrar os cabelos compridos (por ex., com uma rede para o cabelo). Não trabalhe com um soprador danificado, mal reparado, mal instalado ou alterado arbitrariamente. Não retire, danifique nem inutilize nenhum dispositivo de segurança. Conserve cuidadosamente o presente manual e consulte-o antes de qualquer utilização. Siga sempre as nossas instruções relativas às operações de manutenção. Nunca efectue sozinho operações ou reparações que não se enquadrem nos procedimentos normais de manutenção. Contacte apenas oficinas especializadas e autorizadas. Não utilize o soprador antes de tomar totalmente conhecimento do modo específico de utilização do aparelho. É proibido aplicar à tomada de força do soprador um impulsor que não seja o fornecido pelo fabricante. Não é consentido o uso de outros grupos, pois aumentam o risco de acidentes pessoais. Se precisar de se desfazer do soprador, não o abandone no meio ambiente. Entregue-o ao Revendedor, que procederá à correcta eliminação do aparelho. Entregue ou empreste o soprador apenas a pessoas com experiência e conhecimentos do funcionamento e da correcta utilização do mesmo. Forneça também o manual com as instruções de utilização, o qual deve ser lido antes de se iniciar o trabalho. Recomendamos que nunca se ligue a máquina sem o impulsor. Isto pode causar danos significativos nos componentes do motor e implicar a imediata anulação da garantia. Não utilize o soprador perto de aparelhos eléctricos. Não obstrua nem feche a tomada de entrada do ar do impulsor. Não aproxime as mãos do impulsor nem proceda às operações de manutenção quando o motor estiver em funcionamento. Não utilize carburante (mistura) nas operações de limpeza Retire o tampão da vela de ignição sempre que efectuar operações de manutenção, limpeza ou reparação. Utilize as luvas para a limpeza da lâmina e do impulsor. Não bata nem force as pás do impulsor; não trabalhe com o impulsor danificado. Não monte o impulsor em outros motores ou transmissões de potência. Conserve o soprador num local seco, afastado do solo e com o reservatório vazio. Transporte o soprador com o motor desligado. 	<p>ΠΡΟΣΟΧΗ - Ο φυσητήρας, εάν χρησιμοποιηθεί σωστά, είναι ένα γρήγορο, άντοχο και αποτελεσματικό όργανο εργασίας. Εάν δεν χρησιμοποιηθεί σωστά ή χωρίς τα κατάλληλα μέτρα ασφαλείας, μπορεί να μετατραπεί σε επικίνδυνο εργαλείο. Για να είναι πάντα ευχάριστη και ασφαλής η εργασία σας, τηρείτε αυστηρά τους κανόνες ασφαλείας που ακολουθούν ή αναγράφονται στο εγχειρίδιο.</p> <ol style="list-style-type: none"> Ο φυσητήρας πρέπει να χρησιμοποιείται μόνον από ενήλικες, με καλή φυσική κατάσταση και εν γνώσει των κανόνων χρήσης. Μην χρησιμοποιείτε το φυσητήρα σε συνθήκες φυσικής κόπωσης. Χρησιμοποιείτε πάντοτε γάντια, προστατευτικά γυαλιά και προστατευτικά της ακοής. Μην χρησιμοποιείτε κασκόλ, καδένες ή οτιδήποτε άλλο μπορεί να μπλέξει στη φτερωτή. Μην επιτρέπετε σε τρίτους ή ζώα να βρίσκονται μέσα στην ακτίνα δράσης του φυσητήρα κατά την εκκίνηση ή τη χρήση. Τηρείτε τους κανόνες πρόληψης των ατυχημάτων που εκδίδουν οι αρμόδιες οργανώσεις. Εργάζεστε πάντα σε σταθερή και ασφαλή θέση. Γεμίστε το ρεζερβουάρ μακριά από πηγές θερμότητας και με τον κινητήρα σε στάση. Μην καπνίζετε κατά τη διάρκεια του ανεφοδιασμού. Μην βγάξετε την τάπα του ρεζερβουάρ με τον κινητήρα σε λειτουργία. Αν κατά τη διάρκεια του ανεφοδιασμού τρέξει καύσιμο, μετακινήστε το φυσητήρα τουλάχιστον κατά 3 μέτρα πριν τον θέσετε σε λειτουργία. Μην κατευθύνετε τη ροή του αέρα σε ανθρώπους ή ζώα. Μην ρουφάτε ογκώδη αντικείμενα που μπορούν να μπλοκάρουν ή να προκαλέσουν βλάβες στη φτερωτή. Χρησιμοποιείτε το φυσητήρα μόνο σε καλά αεριζόμενους χώρους. Μην τον χρησιμοποιείτε σε εκρηκτική ατμόσφαιρα, σε κλειστός χώρο ή κοντά σε εύφλεκτα υλικά. Ελέγχετε καθημερινά το φυσητήρα για να βεβαιωθείτε ότι τα συστήματα ασφαλείας και όλα τα άλλα εξαρτήματα λειτουργούν κανονικά. Μαζέψτε τα μακριά μαλλιά (π.χ. με δίχτυ για τα μαλλιά). Μην εργάζεστε με το φυσητήρα σε κακή κατάσταση, πρόχειρα επισκευασμένο, μονταρισμένο ή τροποποιημένο. Μην αφαιρείτε, μην καταστρέφετε ή τροποποιείτε κανένα σύστημα ασφαλείας. Φυλάξτε το παρόν εγχειρίδιο για να το συμβουλευέστε πριν από κάθε χρήση. Ακολουθείτε πάντα τις οδηγίες μας για τη συντήρηση. Μην εκτελείτε ποτέ μόνον ενέργειες ή επισκευές εκτός της τακτικής συντήρησης. Απειυθυνθείτε μόνο σε εξειδικευμένα και εξουσιοδοτημένα συνεργεία. Μην χρησιμοποιείτε το φυσητήρα πριν ενημερωθείτε για τη χρήση του. Απαγορεύεται η τοποθέτηση στην είσοδο ισχύος του φυσητήρα, φτερωτής διαφορετικής από αυτήν που διαθέτει ο κατασκευαστής. Δεν επιτρέπεται η χρήση άλλων συστημάτων γιατί αυξάνουν τον κίνδυνο ατυχήματος. Σε περίπτωση που ο φυσητήρας πρέπει να τεθεί εκτός λειτουργίας, μην τον εγκαταλείπετε στο περιβάλλον, αλλά παραδώστε τον στην Αντιπροσωπεία που θα φροντίσει για τη διάθεσή του. Παραδώστε ή δανείστε το φυσητήρα μόνο σε έμπειρα άτομα που γνωρίζουν τη λειτουργία και τη σωστή χρήση του μηχανήματος. Παραδώστε και το εγχειρίδιο με τις οδηγίες χρήσης, για να το διαβάσουν πριν την έναρξη των εργασιών. Συνιστάται να μη βάζετε ποτέ εμπρός το μηχανήμα χωρίς τη φτερωτή. Αυτό μπορεί να προκαλέσει σοβαρές βλάβες σε εξαρτήματα του κινητήρα και την άμεση έκπτωση της εγγύησης. Μην χρησιμοποιείτε το φυσητήρα κοντά σε ηλεκτρικές συσκευές. Μη φράζετε ή κλείνετε την είσοδο αέρα της φτερωτής. Μην πλησιάζετε ποτέ τα χέρια στη φτερωτή και μην κάνετε συντήρηση με τον κινητήρα σε λειτουργία. Μην χρησιμοποιείτε καύσιμο (μίγμα) για καθαρισμό Αποσυνδέστε το καλώδιο από το μπουζί πριν από κάθε επέμβαση συντήρησης, καθαρισμού ή επισκευής. Χρησιμοποιείτε τα γάντια για τον καθαρισμό του μαχαριού και της φτερωτής. Αποφύγετε τη χρήση μακρών και πιέσιων στα πτερύγια της φτερωτής. μην εργάζεστε αν η φτερωτή παρουσιάζει βλάβη. Μην τοποθετείτε τη φτερωτή σε άλλους κινητήρες ή μεταδόσεις ισχύος. Φυλάτε το φυσητήρα σε στεγνό χώρο, σε απόσταση από το έδαφος και με το ρεζερβουάρ άδειο. Μεταφέρετε το φυσητήρα με τον κινητήρα σβηστό.

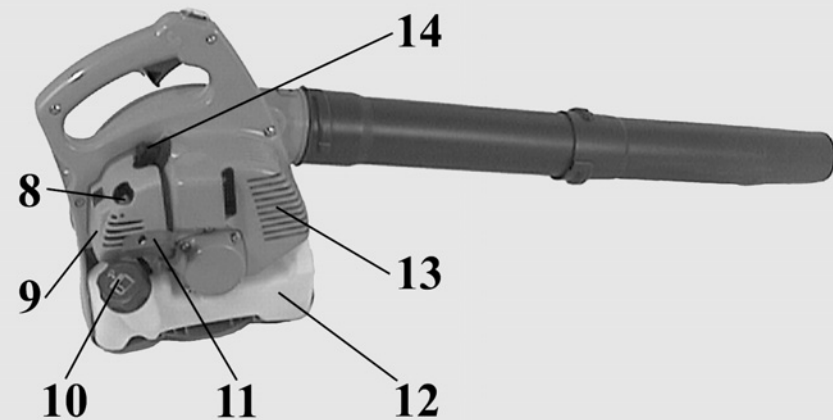
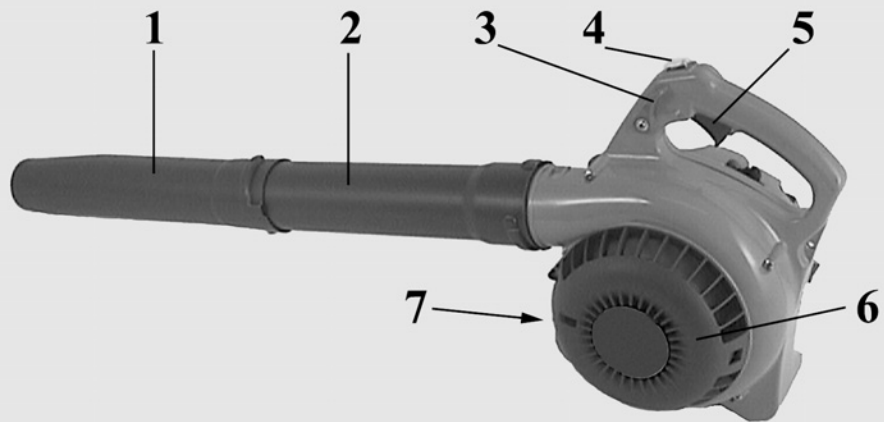

I COMPONENTI DEL SOFFIATORE

- | | |
|-------------------------------|---------------------------------|
| 1 - Ugello | 8 - Leva lift-starter |
| 2 - Tubo soffiatore | 9 - Coperchio filtro aria |
| 3 - Fermo acceleratore | 10 - Tappo serbatoio carburante |
| 4 - Interruttore di massa | 11 - Impugnatura avviamento |
| 5 - Leva acceleratore | 12 - Serbatoio carburante |
| 6 - Griglia di protezione | 13 - Marmitta |
| 7 - Interruttore di sicurezza | 14 - Candela |

F COMPOSANTS DU SOUFFLEUR

- | | |
|------------------------------|--|
| 1 - Buse | 8 - Levier lift-starter |
| 2 - Tube du souffleur | 9 - Couvercle du filtre à air |
| 3 - Arrêt accélérateur | 10 - Bouchon du réservoir de carburant |
| 4 - Interrupteur de masse | 11 - Poignée de démarrage |
| 5 - Levier accélérateur | 12 - Réservoir carburant |
| 6 - Grille de protection | 13 - Pot d'échappement |
| 7 - Interrupteur de sécurité | 14 - Bougie |

GB BLOWER COMPONENTS

- | | |
|-----------------------|------------------------|
| 1 - Nozzle | 8 - Lift-starter lever |
| 2 - Blower tube | 9 - Air cleaner cover |
| 3 - Throttle stop | 10 - Fuel tank cap |
| 4 - Stop/start switch | 11 - Starting handle |
| 5 - Throttle trigger | 12 - Fuel tank |
| 6 - Safety guard | 13 - Muffler |
| 7 - Safety switch | 14 - Spark plug |

D BAUTEILE DES BLASGERÄTS

- | | |
|-------------------------|-----------------------|
| 1 - Düse | 8 - Lift-Starterhebel |
| 2 - Blasrohr | 9 - Luftfilterdeckel |
| 3 - Gasregler | 10 - Tankverschluss |
| 4 - Masseschalter | 11 - Startgriff |
| 5 - Gashebel | 12 - Kraftstofftank |
| 6 - Schutzgitter | 13 - Auspuff |
| 7 - Sicherheitsschalter | 14 - Zündkerze |

E COMPONENTES DEL SOPLADOR

- | | |
|------------------------------|--|
| 1 - Boquilla | 8 - Arrancador automático (lift-starter) |
| 2 - Tubo soplador | 9 - Tapa del filtro de aire |
| 3 - Tope del acelerador | 10 - Tapón del depósito de combustible |
| 4 - Interruptor de masa | 11 - Empuñadura para el arranque |
| 5 - Palanca de acelerador | 12 - Depósito de combustible |
| 6 - Rejilla de protección | 13 - Silenciador |
| 7 - Interruptor de seguridad | 14 - Bujía |

NL ONDERDELEN VAN DE BLOWER

- | | |
|----------------------------|-------------------------|
| 1 - Mondstuk | 8 - Lift-starter hendel |
| 2 - Blowerbuis | 9 - Deksel luchtfilter |
| 3 - Stopper van versneller | 10 - Dop brandstoftank |
| 4 - Aan/Uitschakelaar | 11 - Startgreep |
| 5 - Versnellingshendel | 12 - Brandstoftank |
| 6 - Beschermerooster | 13 - Uitlaat |
| 7 - Veiligheidsschakelaar | 14 - Bougie |

P COMPONENTES DO SOPRADOR

- | | |
|------------------------------|---|
| 1 - Bico | 8 - Alavanca lift-starter |
| 2 - Tubo do soprador | 9 - Tampa do filtro de ar |
| 3 - Paragem do acelerador | 10 - Tampão do reservatório do carburante |
| 4 - Interruptor de massa | 11 - Pega de arranque |
| 5 - Botão do acelerador | 12 - Depósito de combustível |
| 6 - Grelha de protecção | 13 - Escape |
| 7 - Interruptor de segurança | 14 - Vela |

GR ΕΞΑΡΤΗΜΑΤΑ ΤΟΥ ΦΥΣΗΤΗΡΑ

- | | |
|-------------------------|--------------------------|
| 1 - Στόμιο | 8 - Λεβιές lift-starter |
| 2 - Σωλήνας φυσητήρα | 9 - Καπάκι φίλτρου αέρα |
| 3 - Χειρόγκαζο | 10 - Τάπα ρεζερβουάρ |
| 4 - Διακόπτης γείωσης | 11 - Χειρολαβή εκκίνησης |
| 5 - Λεβιές γκαζιού | 12 - Ρεζερβουάρ |
| 6 - Γρίλια προστασίας | 13 - Εξάτμιση |
| 7 - Διακόπτης ασφαλείας | 14 - Μπουζί |

I SPIEGAZIONE SIMBOLI E AVVERTENZE DI SICUREZZA

F EXPLICATION DES SYMBOLES ET REGLES DE SECURITE

GB EXPLANATION OF SYMBOLS AND SAFETY WARNINGS

D ERLÄUTERUNG DER SYMBOLE-UND SICHERHEITSHINWEISE

E EXPLICACION SIMBOLOS Y ADVERTENCIAS DE SEGURIDAD

NL UITLEG VAN DE VEILIGHEIDSSYMBOLEN

P EXPLICAÇÃO DE SIMBOLOS E ADVERTÊNCIAS DE SEGURANÇA

GR ΕΡΜΗΝΕΙΑ ΣΥΜΒΟΛΩΝ ΚΑΙ ΚΑΝΟΝΕΣ ΑΣΦΑΛΕΙΑΣ



- Leggere il libretto uso e manutenzione prima di utilizzare questa macchina.
- Lire le manuel avant d'utiliser cette machine.
- Read operator's instruction book before operating this machine.
- Betriebsanleitung vor der Inbetriebnahme lesen.
- Antes de utilizar esta máquina, leer el manual de instrucciones.
- Lees de gebruikshandleiding alvorens u met de machine gaat werken.
- Antes de utilizar a máquina, leia o manual de instruções.
- Διαβάστε το εγχειρίδιο χρήσης και συντηρήσης πριν χρησιμοποιήσετε αυτό το μηχάνημα.



- Indossare casco, occhiali e cuffie di protezione.
- Vêtir casque, visière et protège-oreilles..
- Wear head, eye and ear protection.
- Immer Helm, Schutzbrille und Geräuschschutz tragen.
- Llevar casco, gafas y auriculares de protección.
- Draag oog-, oor-en hoofdbescherming.
- Usar capacete, botas, macacão e protetor auricular.
- Φοράτε προστατευτικό κράνος, γυαλιά και οτοασπίδες.



- **ATTENZIONE!** Pericolo amputazione dita!
- **ATTENTION!** risque d'amputation des doigts!
- **WARNING!** Danger of finger amputation.
- **ACHTUNG!** Gefahr der Fingeramputation.
- **¡ATENCIÓN!** - Peligro de amputación de los dedos.
- **LET OP!** Gevaar voor amputatie van de vingers.
- **ATENÇÃO!** Perigo de amputação dos dedos.
- **ΠΡΟΣΟΧΗ!** Κίνδυνος ακρωτηριασμού των δαχτύλων.

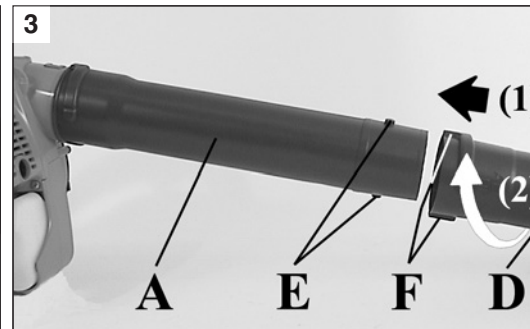
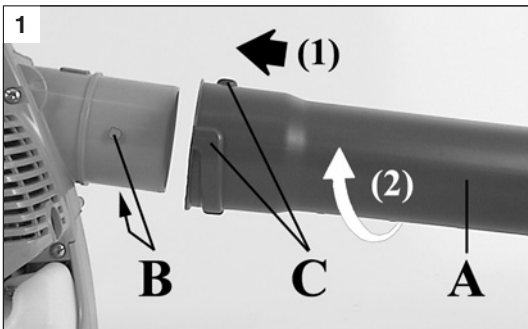

Italiano	Français	English	Deutsch
<p align="center">ASSEMBLAGGIO</p>	<p align="center">ASSEMBLAGE</p>	<p align="center">ASSEMBLY</p>	<p align="center">MONTAGE</p>
<p>La macchina viene fornita predisposta per l'utilizzo nella versione soffiatore.</p> <p>È disponibile il kit KA 26 per l'utilizzo come aspiratore / trituratore, che viene fornito a parte come opzionale (vedi capitolo pag.16-18).</p> <p>Montaggio dei tubi</p> <ol style="list-style-type: none"> Innestare il tubo soffiatore (A, Fig.1), imboccando i due perni (B) del bocchettone della chiocciola, sulle due scanalature (C) del tubo. Ruotare nella direzione della freccia (2). Il tubo montato risulterà come in Fig. 2. Innestare l'ugello (D, Fig.3) sul tubo (A), imboccando i due perni (E) del tubo soffiatore, sulle due scanalature (F) dell'ugello. Ruotare nella direzione della freccia (2). L'ugello montato risulterà come in Fig. 4. Prestare attenzione al montaggio dell'ugello (D, Fig.5), verificando che a montaggio effettuato la scritta sul tubo ALTO – UP sia rivolta verso l'alto. Questo perché la conicità terminale dell'ugello sia rivolta verso la sinistra della macchina; viene così assicurato il buon bilanciamento del soffiatore durante il funzionamento. 	<p>ASSEMBLAGE</p> <p>L'appareil est livré en pré réglage souffleur.</p> <p>Le kit KA 26 pour l'utilisation comme aspirateur / triturateur, peut être fourni séparément comme accessoire en option (voir chapitre pages 16-18).</p> <p>Montage des tubes</p> <ol style="list-style-type: none"> Emboîter le tuyau du souffleur (A, Fig.1), en introduisant les deux ergots (B) de l'embouchure de la turbine dans les deux cannelures (C) du tube. Tourner dans le sens de la flèche (2). Le tube sera alors monté comme le montre la Fig. 2. Emboîter la buse (D, Fig.3) sur le tube (A), en introduisant les deux ergots (E) du tube souffleur sur les deux cannelures (F) de la buse. Tourner dans le sens de la flèche (2). Le tube sera alors monté comme le montre la Fig. 4. Lors du montage de la buse (D, Fig.5), vérifiez que lorsque celui-ci est terminé, la mention ALTO – UP sur le tube soit vers le haut afin que l'embout conique de la buse soit bien tourné vers la gauche de l'appareil pour assurer son bon équilibre durant le fonctionnement. 	<p>The machine is supplied ready for use in the blower version.</p> <p>The kit KA 26, supplied separately as an optional accessory, allows the machine to be used as a vacuum / shredder (see page 16-18).</p> <p>Tube assembly</p> <ol style="list-style-type: none"> Fit the blower tube (A, Fig.1), so that the two pins (B) on the spigot of the impeller housing engage the two slots (C) in the blower tube. Rotate the blower tube in the direction of the arrow (2). When fitted, tube should appear as shown in Fig. 2. Fit the nozzle (D, Fig.3) on to the tube (A), so that the two pins (E) on the blower tube engage the two slots (F) in the nozzle. Rotate the nozzle in the direction of the arrow (2). When fitted nozzle should appear as shown in Fig. 4. After fitting the nozzle (D, Fig.5), make sure that the marking ALTO – UP is facing upwards. This ensures that the tapered end of the nozzle is oriented towards the left, so that the blower is better balanced during use. 	<p>Das Gerät wird in der Ausführung als Bläsergerät geliefert.</p> <p>Sie können den Bausatz KA 26 zur Umrüstung in Laubsauger / Laubhäcksler als Sonderzubehör bestellen (siehe Kapitel auf Seiten 16-18).</p> <p>Rohrmontage</p> <ol style="list-style-type: none"> Stecken Sie die 2 Stifte (B) des Gehäusestutzens in die 2 Rillen (C) des Blasrohrs (A, Abb.1) ein und drehen Sie dann in Pfeilrichtung (2). Das eingesteckte Rohr ist in Abb. 2 dargestellt. Führen Sie die 2 Stifte (E) des Blasrohrs (A) in die 2 Rillen (F) der Düse (D, Abb.3) ein und drehen Sie dann in Pfeilrichtung (2). Die montierte Düse ist in Abb. 4 dargestellt. Achten Sie beim Einbau der Düse (D, Abb.5) darauf, dass nach der Montage die Rohraufschrift ALTO – UP nach oben zeigt. Auf diese Weise ist das Kegelige der Düse nach links gerichtet, womit die Balance des Bläsergeräts beim Gebrauch sichergestellt wird.

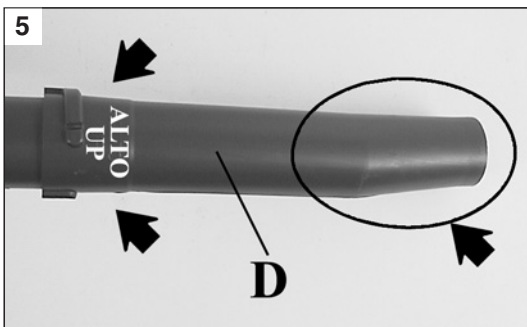

Español	Nederlands	Português	Ελληνικά
<p align="center">MONTAJE</p>	<p align="center">MONTAGE</p>	<p align="center">MONTAGEM</p>	<p align="center">ΕΥΝΑΡΜΟΛΟΓΗΣΗ</p>
<p>La máquina se entrega preparada para su uso como soplador. Esta disponible el kit opcional KA 26 para el empleo como aspirador/triturador (ver el capítulo, pág. 17-19).</p> <p>Montaje de los tubos</p> <ol style="list-style-type: none"> 1. Conecte el tubo soplador (A, Fig. 1), insertando los dos pernos (B) de la boca del caracol en las dos ranuras (C) del tubo. Gire en el sentido de la flecha (2). El tubo montado quedará como en la Fig. 2. 2. Inserte la boquilla (D, Fig. 3) en el tubo (A), encajando los dos pernos (E) del tubo soplador en las dos ranuras (F) de la boquilla. Gire en el sentido de la flecha (2). La boquilla montada quedará como en la Fig. 4. 3. Preste atención al montaje de la boquilla (D, Fig. 5): las palabras ALTO – UP escritas en el tubo deben mirar hacia arriba. De esta manera el terminal cónico de la boquilla quedará hacia la izquierdo de la máquina, asegurando el equilibrio del soplador durante el funcionamiento. 	<p>Het apparaat is bij levering al voorbereid voor gebruik als blower. De kit KA 26 is leverbaar voor gebruik van het apparaat als zuiger/afvalvernietiger, deze wordt apart geleverd als optie (zie hoofdstuk pag.17-19).</p> <p>Montage van de slangen</p> <ol style="list-style-type: none"> 1. Steek de blowerbuis (A, Fig.1), door de twee pennen (B) van de opening van het slakkenhuis in de twee groeven (C) van de buis te steken. Draai hem in de richting van de pijl (2). Nadat de buis gemonteerd is, ziet hij eruit zoals op Fig. 2. 2. Steek het mondstuk (D, Fig.3) op de buis (A), door de twee pennen (E) van de blowerbuis op de twee groeven (F) van het mondstuk te steken. Draai hem in de richting van de pijl (2). Nadat het mondstuk gemonteerd is, ziet hij eruit zoals op Fig. 4. 3. Let op de montage van het mondstuk (D, Fig.5), en ga na of de tekst op de buis ALTO - UP naar boven gericht is nadat het mondstuk gemonteerd is. Dit omdat het taps toelopende uiteinde van het mondstuk naar de linkerkant van het apparaat gericht moet zijn; zodoende wordt een goede uitbalancering van de blower tijdens de werking gewaarborgd. 	<p>A máquina é fornecida para uma utilização enquanto soprador. O kit KA 26, fornecido à parte como opcional (ver capítulo, páginas 17-19), encontra-se disponível para uma utilização enquanto aspirador / triturador.</p> <p>Montagem dos tubos</p> <ol style="list-style-type: none"> 1. Introduza o tubo do soprador (A, Fig. 1), encaixando os dois pernos (B) do bico da espiral nas duas estrias (C) do tubo. Rode no sentido da seta (2). O tubo montado ficará como na Fig. 2. 2. Introduza o bico (D, Fig. 3) no tubo (A), encaixando os dois pernos (E) do tubo soprador nas duas estrias (F) do bico. Rode no sentido da seta (2). O bico montado ficará como na Fig. 4. 3. Preste atenção à montagem do bico (D, Fig. 5). Certifique-se de que, após a montagem, as palavras ALTO – UP escritas no tubo se encontram voltadas para cima - isto para que a concidade terminal do bico esteja virada para a esquerda da máquina. Fica assim assegurado o perfeito equilíbrio do soprador durante o funcionamento. 	<p>Το μηχάνημα διατίθεται έτοιμο για χρήση σε έκδοση φυσητήρα. Διατίθεται το κιτ KA 26 για τη χρήση ως απορροφητήρα / αλεστικής μηχανής, που διατίθεται προαιρετικά (βλέπε κεφάλαιο σελ.17-19).</p> <p>Συναρμολόγηση σωλήνων</p> <ol style="list-style-type: none"> 1. Συνδέστε το σωλήνα φυσητήρα (A, Εικ.1), προσαρμόζοντας τους δύο πείρους (B) του στομίου του κοχλίου, στις δύο εγκοπές (C) του σωλήνα. Γυρίστε προς την κατεύθυνση του βέλους (2). Ο σωλήνας τοποθετημένος έχει τη θέση της Εικ. 2. 2. Συνδέστε το στόμιο (D, Εικ.3) στο σωλήνα (A), προσαρμόζοντας τους δύο πείρους (E) του σωλήνα φυσητήρα, στις δύο εγκοπές (F) του στομίου. Γυρίστε προς την κατεύθυνση του βέλους (2). Το στόμιο τοποθετημένο έχει τη θέση της Εικ. 4. 3. Τοποθετώντας το στόμιο (D, Εικ.5), βεβαιωθείτε ότι η ένδειξη στο σωλήνα ALTO - UP βρίσκεται προς τα πάνω. Με τον τρόπο αυτό η κωνικότητα στο άκρο του στομίου βρίσκεται προς τα αριστερά του μηχανήματος, ώστε να εξασφαλίζεται η σωστή ισορροπία του φυσητήρα κατά τη λειτουργία.

BENZINA - ESSENCE - GAS. BENZIN - GASOLINA BENZINE - BENZNH				OLIO - HUILE - OIL - ÖL ACEITE - OLIE - OLEO - ААА			
	5 l	200 cm ³	100 cm ³	50 cm ³			
	10 l	400 cm ³	200 cm ³	100 cm ³			
	25 l	1000 cm ³	500 cm ³	250 cm ³			
US				IMPERIAL			
GAS (Gal)	OIL (Fl.OZ)			GAS (Gal)	OIL (Fl.OZ)		
	4%-25:1	2%-50:1	1%-100:1		4%-25:1	2%-50:1	1%-100:1
1	5.12	2.56	1.28	1	6.4	3.2	1.6
2	10.24	5.12	2.56	2	12.8	6.4	3.2
5	25.6	12.8	6.4	5	32	16	8

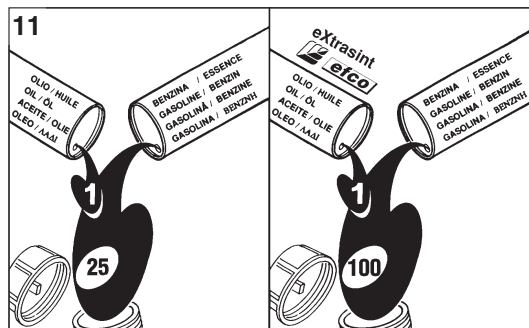
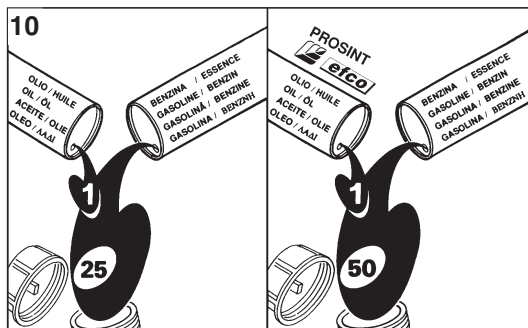

Italiano

AVVIAMENTO

Français

MISE EN ROUTE

English

STARTING

Deutsch

ANLASSEN

MISCELA CARBURANTE (Fig. 9-10-11)

Usare carburante (miscela olio/benzina) al 4% (25:1). Con olio **PROSINT** Efco usare miscela al 2% (50:1). Con olio **eXtrasint** Efco usare miscela al 1% (100:1).



ATTENZIONE! – I motori 2 tempi sono dotati di potenza specifica elevata, consigliamo quindi l'uso di benzine senza piombo di marca conosciuta, con un numero di ottani non inferiore ai 90. Tenere la benzina, l'olio e la miscela in contenitori omologati. Nella preparazione della miscela usare solo **olio specifico per motori 2 tempi**. Agitare la tanica della miscela prima di procedere al rifornimento. Eseguire il rifornimento carburante (Fig. 12) sempre a motore spento e lontano da fiamme. Prima di svitare il tappo del serbatoio posizionare il soffiatore su di una superficie piana e solida in modo che non possa rovesciarsi. Aprire con cautela il tappo per scaricare lentamente l'eccesso di pressione e per evitare che il carburante schizzi fuori. Preparare solo la miscela necessaria all'uso; non lasciarla nel serbatoio o tanica per molto tempo. Si consiglia l'utilizzo di additivo **ADDITIX 2000** della Emak cod. **001000972**, per conservare la miscela per un periodo di un anno.

AVVIAMENTO MOTORE

Assicurarsi che la leva acceleratore (B, Fig.13) funzioni correttamente e che il fermo acceleratore (C) sia posizionato al minimo. Caricare il carburatore premendo il bulbo varie volte (D, Fig.14). Portare l'interruttore (A, Fig.13) in posizione START. Portare la leva starter (E, Fig.15-16B) in posizione "CLOSE". Appoggiare il soffiatore sul terreno in posizione stabile. Tenendo fermo il soffiatore (Fig.17), tirare energicamente la funicella d'avviamento alcune volte fino ad ottenere l'avviamento. **Aspettare 10 secondi** e quindi azionare la leva acceleratore (B, Fig.13) per sbloccare il dispositivo di starter automatico. La leva starter (E, Fig.15-16A) deve ritornare nella posizione originale "OPEN".



ATTENZIONE! – Quando il motore è già caldo, non usare lo starter automatico (E, Fig.15) per l'avviamento.

MÉLANGE CARBURANT (Fig. 9-10-11)

Utiliser un mélange deux-temps (huile/essence) dans les proportions 4% (25:1). Avec l'huile **PROSINT** Efco utiliser un mélange de 2% (50:1). Avec l'huile **eXtrasint** Efco utiliser un mélange de 1% (100:1).



ATTENTION! – Les moteurs deux-temps ont une puissance spécifique élevée. Nous préconisons, dès lors, d'utiliser de l'essence sans plomb de marque connue, avec un taux d'octane non inférieur à 90. L'essence, l'huile et le mélange devront être conservés dans des récipients homologués. N'utiliser pour le mélange que de l'huile spécifiquement appropriée pour les moteurs deux-temps. Agiter le bidon contenant le mélange avant de le verser dans le réservoir. N'effectuer le réapprovisionnement en carburant (Fig. 12) qu'avec le moteur éteint et à distance sûre de tout foyer ou flamme. Avant de dévisser le bouchon du réservoir, placer le souffleur sur une surface plane et stable pour qu'il ne puisse pas se renverser. Ouvrir avec précaution le bouchon afin de laisser échapper lentement l'excès de pression et d'éviter les giclées de carburant. Ne pas préparer plus de mélange que la quantité requise pour l'utilisation; ne pas laisser le mélange dans le réservoir ou dans le bidon pendant trop de temps. Il est recommandé d'utiliser un additif tel que l' **ADDITIX 2000** de la marque Emak code **001000972**, lorsqu'on veut garder le mélange pendant une période d'un an.

DÉMARRAGE MOTEUR

S'assurer que le levier de l'accélérateur (B, Fig.13) fonctionne correctement et que l'arrêt de l'accélérateur (C) se trouve positionnée sur le minimum. Charger le carburateur en pressant plusieurs fois la boule (D, Fig.14). Mettre l'interrupteur (A, Fig. 13) en position START. Mettre le levier du starter (E, Fig.15-16B) en position "CLOSE". Appuyer le souffleur sur le terrain en position stable. En tenant fermement le souffleur (Fig.17), tirer énergiquement le cordon de lancement et ce de façon répétée jusqu'à ce qu'il démarre. **Attendre 10 secondes** et actionner ensuite le levier de l'accélérateur (B, Fig.13) pour débloquer le dispositif du starter automatique. Le levier du starter (E, Fig.15-16A) doit alors retourner dans sa position initiale "OPEN".



ATTENTION! – Ne pas utiliser le starter automatique lorsque le moteur est encore chaud (E, Fig.15) pour le démarrage.

FUEL MIXTURE (Fig. 9-10-11)

Use a 4% (25:1) petrol/oil mixture. With Efco **PROSINT** oil, use a 2% (50:1) mixture. With Efco **eXtrasint** oil, use a 1% (100:1) mixture.



WARNING! – The 2-stroke engines have high power ratings, we therefore recommend the use of **lead-free petrol of known brand, with an octane rating no lower than 90**. Store petrol, oil and the mixture in approved containers. To prepare the mixture, use only **specific oil for 2-stroke engines**. Stir the mixture well before refuelling. Always refuel (Fig. 12) with the engine switched off and away from naked flames. Before unscrewing the fuel tank cap, position the blower on a solid, flat surface so that it cannot fall over. Open the cap carefully to allow any excess pressure to escape slowly without the fuel spraying out. Prepare only the quantity of mixture required for immediate use; do not leave fuel in the tank or a container for a long time. We recommend the use of the additive Emak **ADDITIX 2000** code **001000972** if the mixture is to be stored for up to a year.

STARTING THE ENGINE

Check that the throttle trigger (B, Fig.13) functions correctly and the throttle stop (C) is set to the minimum position. Prime the carburettor by pressing the priming bulb a few times (D, Fig.14). Position the switch (A, Fig.13) on START. Turn the starter lever (E, Fig.15-16B) to the "CLOSE" position. Rest the blower on the ground in a stable position. While holding the blower firmly (Fig.17), pull the starting cord hard a few times until the engine starts. **Wait 10 seconds** and then press the throttle trigger (B, Fig.13) to release the automatic starter. The starter lever (E, Fig.15-16A) should return to its original "OPEN" position.



WARNING! – When starting the blower with the engine already hot, do not use the automatic starter (E, Fig.15).

KRAFTSTOFFGEMISCH (Abb. 9-10-11)

Verwenden Sie ein 4%iges (25:1) Kraftstoffgemisch (Öl/Benzin). Mit Öl **PROSINT** Efco verwenden Sie ein 2%iges (50:1) Gemisch. Mit Öl **eXtrasint** Efco verwenden Sie ein 1%iges (100:1) Gemisch.



ACHTUNG! – 2-Takt-Motoren haben eine hohe spezifische Leistung, so dass Sie **bleifreies Benzin bekannter Marken mit einer Oktanzahl von mindestens 90** verwenden sollten. Bewahren Sie das Benzin, Öl und Gemisch in genormten Behältern auf. Verwenden Sie zur Aufbereitung des Gemischs ausschließlich **Öl für 2-Takt-Motoren**. Schütteln Sie den Gemischkanister vor dem Auftanken. Tanken Sie stets bei abgestelltem Motor und von Flammen entfernt (Abb. 12). Damit beim Aufdrehen des Tankverschlusses kein Kraftstoffgemisch verschüttet wird, stellen Sie den Blasiergerät auf eine ebene und standfeste Fläche ab. Öffnen Sie den Verschluss äußerst vorsichtig, um den Tankdruck langsam antweichen zu lassen und ausspritzenden Kraftstoff zu vermeiden. Mischen Sie jeweils nur die erforderliche Kraftstoffmenge an. Das fertige Kraftstoffgemisch darf nur kurze Zeit im Tank bzw. Kanister bleiben. Mit Beigabe des Zusatzstoffs **ADDITIX 2000** von Emak Bestellnummer **001000972** können Sie das Gemisch für den Zeitraum eines Jahres aufbewahren.

ANLASSEN DES MOTORS

Überprüfen Sie den einwandfreien Betrieb des Gashebels (B, Abb.13) und schieben Sie den Gasregler (C) in Leerlaufstellung. Füllen Sie den Vergaser durch mehrmaliges Drücken der Kugel (D, Abb.14). Stellen Sie den Schalter (A, Abb.13) auf START und den Starterhebel (E, Abb.15-16B) auf "CLOSE". Stellen Sie den Blasiergerät standfest auf den Boden ab. Halten Sie den Blasiergerät fest (Abb.17) und ziehen Sie einige Male kräftig das Startseil bis zum Anlassen des Motors durch. **Warten Sie 10 Sekunden**, bevor Sie mit Betätigung des Gashebels (B, Abb.13) den automatischen Starter entsperren. Der Starterhebel (E, Abb.15-16A) muss in die Ausgangsposition "OPEN" zurückspringen.



ACHTUNG! – Zum Anlassen eines betriebswarmen Motors dürfen Sie den automatischen Starter (E, Abb.15) nicht betätigen.

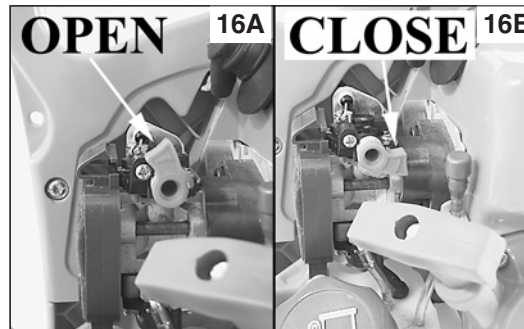
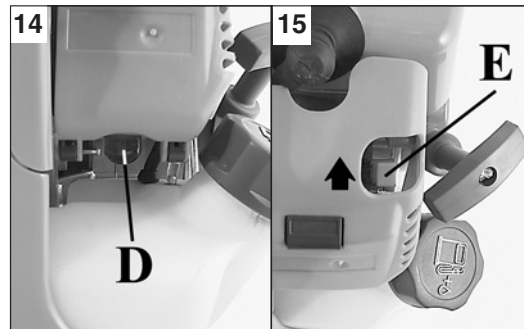
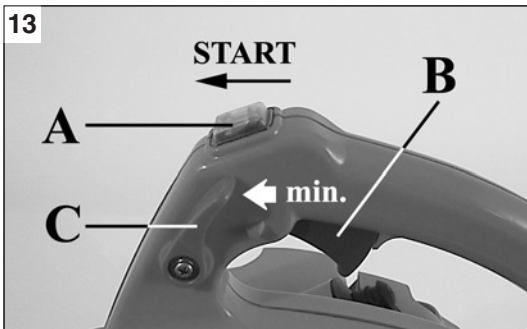

Español	Nederlands	Português	Ελληνικά
<p align="center">PUESTA EN MARCHA</p>	<p align="center">STARTEN</p>	<p align="center">PARA DAR PARTIDA</p>	<p align="center">ΕΚΚΙΝΗΣΗ</p>
<p>MEZCLA COMBUSTIBLE (Fig. 9-10-11) Use combustible (mezcla aceite/gasolina) al 4% (25:1). Con aceite PROSINT Efcó utilice mezcla al 2% (50:1). Con aceite eXtrasint Efcó utilice mezcla al 1% (100:1).</p> <p>¡ATENCIÓN! Los motores de dos tiempos tienen una potencia específica elevada, por lo cual se aconseja el uso de gasolina sin plomo de marca conocida, con un número de octanos no inferior a 90. Conserve la gasolina, el aceite y la mezcla en recipientes homologados. En la preparación de la mezcla, utilice sólo aceite específico para motores de dos tiempos. Agite el bidón de la mezcla antes de verterla. Cargue siempre el combustible (Fig. 12) con el motor apagado y lejos de cualquier llama. Antes de desenroscar el tapón del depósito, apoye el soplador en una superficie llana y firme de modo que no se tumbe. Abra con cuidado el tapón para aliviar lentamente el exceso de presión y evitar que el combustible salpique. Prepare sólo la mezcla necesaria para el uso; no la deje en el depósito o en el bidón durante mucho tiempo. Se aconseja utilizar aditivo ADDITIX 2000 de Emak, cód. 001000972, para conservar la mezcla durante un año.</p> <p>ARRANQUE DEL MOTOR Asegúrese de que el acelerador (B, Fig. 13) funcione correctamente y el tope (C) esté situado en el mínimo. Cargue el carburador presionando varias veces el bulbo (D, Fig. 14). Ponga el interruptor (A, Fig. 13) en la posición de START. Sitúe el arrancador automático (E, Fig. 15-16B) en la posición de CLOSE. Apoye el soplador en el suelo, en una posición estable. Sujete firmemente el soplador (Fig. 17) y tire con fuerza de la cuerda las veces necesarias para que el motor arranque. Espere 10 segundos y accione el acelerador (B, Fig. 13) para desbloquear el arrancador automático (E, Fig. 15-16A), el cual debe volver a su posición original de OPEN.</p> <p>¡ATENCIÓN! - Cuando el motor ya está caliente, no utilice el arrancador automático (E, Fig. 15) para la puesta en marcha.</p>	<p>BRANDSTOFMENGSEL (Fig. 9-10-11) Gebruik brandstof (mengsel olie/benzine) van 4% (25:1). Gebruik met olie PROSINT Efcó een mengsel van 2% (50:1). Gebruik met de olie eXtrasint Efcó een mengsel van 1% (100:1).</p> <p>LET OP! – De tweetaktmotoren hebben een hoog specifiek vermogen, wij adviseren derhalve het gebruik van loodvrije benzine van een bekend merk, met een octaangehalte van minstens 90. Bewaar de benzine, de olie en het mengsel in goedgekeurde containers. Gebruik bij de bereiding van het mengsel uitsluitend olie die specifiek bedoeld is voor tweetaktmotoren. Schud de jerrycan met het mengsel alvorens de tank te vullen. Vul de brandstoftank (Fig. 12) altijd met uitgeschakelde motor en uit de buurt van vlammen. Leg de blower op een vlakke, stevige ondergrond alvorens de dop van de tank los te schroeven, zodat het apparaat niet kan omvallen. Maak de dop voorzichtig open om de hoge druk langzaam af te voeren en om te vermijden dat de brandstof naar buiten spat. Bereid alleen de hoeveelheid mengsel voor die nodig is voor het gebruik; laat het niet lange tijd in de tank of de jerrycan zitten. Het wordt geadviseerd de toevoeging ADDITIX 2000 van Emak art. nr. 001000972 te gebruiken, om het mengsel een jaar lang te kunnen bewaren.</p> <p>STARTEN VAN DE MOTOR Controleer of de versnellingshendel (B, Fig.13) goed functioneert en of de stopper van de versnelling (C) op het minimum staat. Belast de carburateur door verschillende keren op de bol te drukken (D, Fig.14). Zet de schakelaar (A, Fig.13) op de stand START. Zet de starthendel (E, Fig. 15-16B) in de stand “CLOSE”. Leg de blower in stabiele positie op de grond. Trek enkele keren krachtig aan de startkabel terwijl u de blower tegenhoudt (Fig.17), totdat de blower start. Wacht 10 seconden en bedien vervolgens de versnellingshendel (B, Fig.13) om de automatische starter te deblokkeren. De starthendel (E, Fig.15-16A) moet in de oorspronkelijke positie “OPEN” terugkeren.</p> <p>LET OP! – als de motor al warm is, hoeft de automatische starter (E, Fig.15) niet te worden gebruikt om te starten.</p>	<p>MISTURA CARBURANTE (Fig. 9-10-11) Utilize carburante (mistura óleo/benzina) a 4% (25:1). Com óleo PROSINT Efcó utilize mistura a 2% (50:1). Com óleo eXtrasint Efcó utilize mistura a 1% (100:1).</p> <p>ATENÇÃO! – Os motores de 2 velocidades são dotados de uma potência específica elevada. Aconselhamos, por isso, a utilização de gasolinas sem chumbo de marca conhecida, com um número de octanas não inferior a 90. Mantenha a gasolina, o óleo e a mistura em recipientes homologados. Na preparação da mistura, utilize apenas óleo específico para motores de 2 tempos. Agite o recipiente da mistura antes de proceder ao abastecimento. Execute o abastecimento de carburante (Fig. 12) sempre com o motor desligado e longe de quaisquer chamas. Antes de abrir o tampão do reservatório, coloque o soprador numa superfície plana e sólida, de modo a evitar quaisquer derrames. Abra o tampão com cautela para libertar lentamente o excesso de pressão e evitar que o carburante transborde. Prepare apenas a mistura necessária à utilização; não a deixe no reservatório ou no reservatório por muito tempo. Aconselha-se a utilização do aditivo ADDITIX 2000 da Emak cód. 001000972, para conservar a mistura por um período de um ano.</p> <p>ARRANQUE DO MOTOR Certifique-se de que a alavanca do acelerador (B, Fig. 13) funciona correctamente e de que a paragem do acelerador (C) está posicionada no mínimo. Carregue o carburador pressionando o bolbo várias vezes (D, Fig. 14). Coloque o interruptor (A, Fig. 13) na posição START. Coloque o starter (E, Fig. 15-16B) na posição “CLOSE”. Coloque o soprador no chão, numa posição estável. Mantendo o soprador firme (Fig. 17), puxe energicamente o cabo de arranque algumas vezes até fazer arranque o aparelho. Espere 10 segundos e accione depois o botão do acelerador (B, Fig. 13) para desbloquear o dispositivo do arranque automático. O starter (E, Fig. 15-16A) deve regressar à posição original “OPEN”.</p> <p>ATENÇÃO! – Quando o motor já estiver quente, não utilize o arrancador automático (E, Fig. 15) para o arranque.</p>	<p>ΜΙΓΜΑ ΚΑΥΣΙΜΟΥ (Εικ. 9-10-11) Χρησιμοποιήστε καύσιμο (μίγμα λαδιού/βενζίνης) με αναλογία 4% (25:1). Με λάδι PROSINT Efcó χρησιμοποιήστε μίγμα με αναλογία 2% (50:1). Με λάδι eXtrasint Efcó χρησιμοποιήστε μίγμα με αναλογία 1% (100:1).</p> <p>ΠΡΟΣΟΧΗ! - Οι δίχρονοι κινητήρες έχουν υψηλή απόδοση ισχύος και γι' αυτό συνιστάται η χρήση αμόλυβδης βενζίνης γνωστής μάρκας, με ελάχιστο αριθμό οκτανίων 90. Διατηρείτε τη βενζίνη, το λάδι και το μίγμα σε εγκεκριμένα δοχεία. Για την προετοιμασία του μίγματος χρησιμοποιείτε μόνο λάδι κατάλληλο για δίχρονους κινητήρες. Ανακινήστε το δοχείο του μίγματος πριν τον ανεφοδιασμό. Ο ανεφοδιασμός καυσίμου (Εικ. 12) πρέπει να γίνεται πάντα με τον κινητήρα σβηστό και μακριά από φλόγες. Πριν ξεβιδώσετε την τάπα του ρεζερβουάρ, τοποθετήστε το φυσητήρα σε επίπεδη και σταθερή επιφάνεια έτσι ώστε να μην μπορεί να ανατραπεί. Ανοίξτε προσεκτικά την τάπα για να εκτονωθεί αργά η πίεση και για να αποφυγείτε πιτσιλιάρια καυσίμου. Προετοιμάστε μόνο το αναγκαίο μίγμα για τη χρήση. Μην αφήνετε το μίγμα στο ρεζερβουάρ ή σε δοχείο για μεγάλο χρονικό διάστημα. Συνιστάται η χρήση προσθετικού ADDITIX 2000 της Emak κωδ. 001000972, για να διατηρείται το μίγμα για περίοδο ενός έτους.</p> <p>ΕΚΚΙΝΗΣΗ ΚΙΝΗΤΗΡΑ Βεβαιωθείτε ότι ο λεβιές γκαζιού (B, Εικ.13) λειτουργεί κανονικά και ότι το χειρογκαζό (C) βρίσκεται στο ρελατί. Αντλήστε το καύσιμο πιέζοντας επανειλημμένα την αντλία (D, Εικ.14). Μετακινήστε το διακόπτη (A, Εικ.13) στη θέση START. Μετακινήστε το λεβιέ του starter (E, Εικ.15-16B) στη θέση “CLOSE”. Στηρίξτε το φυσητήρα στο έδαφος σε σταθερή θέση. Κρατώντας ακίνητο το φυσητήρα (Εικ.17), τραβήξτε με δύναμη το σχοινάκι εκκίνησης έως ότου πάρε εμπρός ο κινητήρας. Περιμένετε 10 δευτερόλεπτα και στη συνέχεια μετακινήστε το λεβιέ του γκαζιού (B, Εικ.13) για να απελευθερωθεί το σύστημα του αυτόματου starter. Ο λεβιές starter (E, Εικ.15-16A) πρέπει να επιστρέψει στην αρχική θέση “OPEN”.</p> <p>ΠΡΟΣΟΧΗ! - Όταν ο κινητήρας είναι ζεστός, μη χρησιμοποιείτε το αυτόματο starter (E, Εικ.15) για την εκκίνηση.</p>

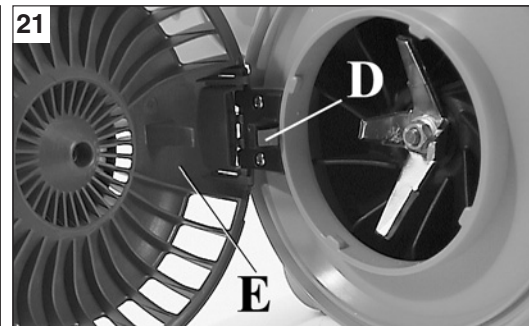
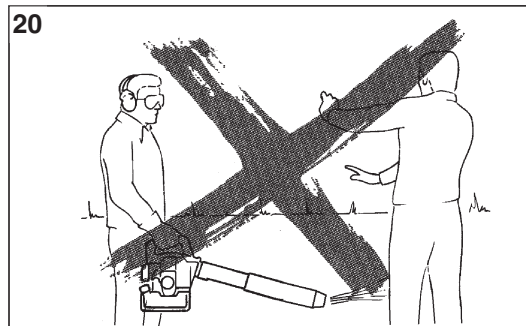
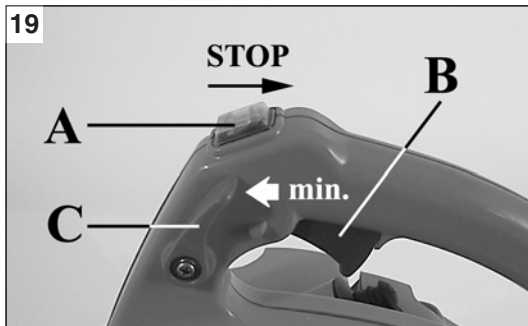
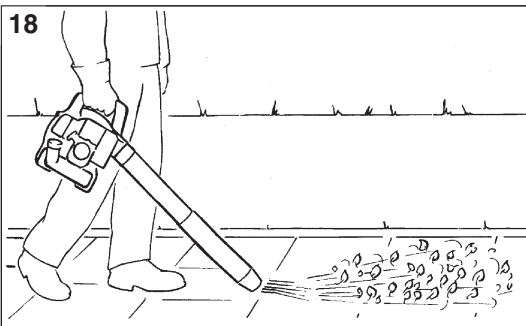

Italiano	Français	English	Deutsch
----------	----------	---------	---------

UTILIZZO - ARRESTO MOTORE	UTILISATION - ARRÊT MOTEUR	USE - STOPPING THE ENGINE	GEBRAUCH - MOTOR ABSTELLEN
---------------------------	----------------------------	---------------------------	----------------------------

UTILIZZO

Il soffiatore è concepito per l'uso con una sola mano (Fig.18) e può essere impugnato dall'utente sia con la mano destra che con quella sinistra. Il soffiatore è particolarmente adatto sia nei lavori su terreno accidentato (per es. superfici erbose), sia nella soffiatura di superfici piane coperte di segatura, foglie, sfridi di erba e simili. Il fermo acceleratore (C, Fig.19) consente di impostare differenti regimi del motore e di conseguenza differenti flussi di aria in uscita. Prima di spegnere l'apparecchiatura, spostare il fermo in posizione di minimo.

ATTENZIONE – Controllare l'ambiente circostante: **non soffiare mai in direzione di altre persone o animali (Fig.20)**. Il soffiatore potrebbe far schizzare in alto piccoli oggetti ad elevata velocità.

ATTENZIONE – Verificare sempre che sia funzionante l'interruttore di sicurezza (D, Fig.21) arresto motore, aprendo la griglia di protezione (E).

RODAGGIO MOTORE

Durante le prime 10 ore di lavoro non utilizzare il soffiatore ad alto regime di giri per lungo tempo.

ARRESTO MOTORE

Portare la leva acceleratore (B, Fig.19) ed il fermo acceleratore (C) al minimo. Spegnerne il motore, riportando l'interruttore di massa (A) nella posizione di STOP.

ATTENZIONE – Nel trasporto su automezzi: assicurare l'apparecchio contro il ribaltamento, il danneggiamento e lo spargimento di carburante.

CARBURATORE

Prima di effettuare la regolazione del minimo, pulire il filtro dell'aria (F, Fig.22) e riscaldare il motore. La vite del minimo T (Fig.23) è regolata per ottenere un regime di funzionamento del motore tra i 2600 e i 2800 giri/minuto.

UTILISATION

Le souffleur est conçu pour n'être utilisé que d'une seule main (Fig.18), gauche ou droite, au choix de l'utilisateur. Le souffleur est particulièrement adapté pour effectuer des travaux sur terrain accidenté (par ex. surfaces herbeuses), soit pour souffler sur des surfaces planes couvertes de sciure, feuilles, résidus d'herbes et déchets similaires. La arrêt de l'accélérateur (C, Fig.19) permet de sélectionner différents régimes moteur et de moduler ainsi les flux d'air à la sortie. L'arrêt devra être positionnée sur le minimum avant d'arrêter le moteur.

ATTENTION – Contrôler la direction du jet sur l'entourage immédiat et **ne jamais diriger le jet sur des personnes ou des animaux (Fig.20)**. Le souffleur pourrait propulser de petits objets vers le haut à une vitesse élevée.

ATTENTION – Vérifier dans tous les cas le bon fonctionnement de l'interrupteur de sécurité (D, Fig.21) commandant l'arrêt du moteur, en ouvrant la grille de protection (E).

RODAGE MOTEUR

Pendant les dix premières heures de fonctionnement, ne pas utiliser le souffleur pendant longtemps à haut régime

ARRÊT MOTEUR

Mettre le levier de l'accélérateur (B, Fig.19) et l'arrêt de l'accélérateur (C) en position minimum. Eteindre le moteur, en remettant l'interrupteur de masse (A) en position STOP.

ATTENTION – Pendant tout transport sur véhicule, on prendra soin de bien arrimer ou caler l'appareil afin qu'il ne se renverse pas, ne subisse aucun dommage et ne répande le carburant.

CARBURATEUR

Avant de régler le ralenti, nettoyer le filtre à air (F, Fig.22) et réchauffer le moteur. La vis du régime minimal T (Fig.23) est réglée pour que le moteur fonctionne en régime ordinaire à une vitesse située entre 2600 et 2800 tours/minute.

USE

The blower is designed to be used with one hand only (Fig.18), and can be held in either the left or right hand. The blower is equally suitable for use on uneven ground (e.g. grassy areas) and flat areas covered in sawdust, leaves, grass cuttings and similar material. The throttle stop (C, Fig.19) is used to set different engine speeds and consequently to adjust the air jet. Before switching off the engine, move the throttle stop to the minimum position.

WARNING – Constantly check the area in which you are working: **never direct the air jet towards people or animals (Fig.20)**. The blower can propel small objects at very high speed.

WARNING – Always check that the safety switch (D, Fig.21) stops the engine when the safety guard is opened (E).

RUNNING IN

During the first 10 hours of use, avoid running the engine at high speeds for prolonged periods.

STOPPING THE ENGINE

Move the throttle trigger (B, Fig.19) and the throttle stop (C) to the minimum positions. Switch off the engine by moving the stop/start switch (A) to the STOP position.

WARNING – When transporting the blower on a vehicle, secure the blower to prevent it overturning and consequent damage or fuel spillage.

CARBURETTOR

Before adjusting the idle speed, clean the air filter (F, Fig.22) and run the engine until warm. The idle speed adjuster screw T (Fig.23) is set to obtain an idle speed between 2600 and 2800 rpm.

GEBRAUCH

Der Blaserät ist zum einhändigen Gebrauch (Abb.18) vorgesehen und kann beliebig mit der rechten bzw. linken Hand bedient werden. Der Blaserät eignet sich besonders für den Einsatz auf mühsamen Böden (zum Beispiel Grasflächen) sowie für das Blasen ebener und mit Sägemehl, Laub, Grasschnitt usw. bedeckter Flächen. Mit dem Gasregler (C, Abb.19) können Sie verschiedene Drehzahlstufen des Motors und folglich unterschiedlich starke Luftströme einstellen. Schieben Sie den Gasregler in Leerlaufstellung, bevor Sie das Gerät abstellen.

ACHTUNG – Überprüfen Sie das Arbeitsumfeld: **richten Sie den Luftstrahl niemals gegen andere Personen oder Tiere (Abb.20)**. Der Blaserät könnte kleinere Gegenstände mit hoher Geschwindigkeit ausstoßen.

ACHTUNG – Vergewissern Sie sich, dass der Sicherheitsschalter (D, Abb.21) bei Öffnen des Schutzgitters (E) unmittelbar den Motor stoppt.

EINLAUFEN DES MOTORS

Betreiben Sie den Blaserät während der ersten 10 Stunden niemals längere Zeit bei hoher Drehzahl.

MOTOR ABSTELLEN

Bringen Sie Gashebel (B, Abb.19) und Gasregler (C) in Leerlaufstellung. Stellen Sie den Motor ab, indem Sie den Masseschalter (A) auf STOP setzen.

ACHTUNG – Beim Transport mit Fahrzeugen: sichern Sie das Gerät gegen Kippen, Schäden und Kraftstoffauslauf.

VERGASER

Bevor Sie den Leerlauf einstellen, reinigen Sie den Luftfilter (F, Abb.22) und lassen Sie den Motor warm laufen. Die Leerlaufschraube T (Abb.23) ist auf eine Betriebsdrehzahl des Motors zwischen 2600 und 2800 U_pm eingestellt.



Español	Nederlands	Português	Ελληνικά
<p>UTILIZACIÓN – PARADA DEL MOTOR</p>	<p>GEbruik - STOPPEN VAN DE MOTOR</p>	<p>UTILIZAÇÃO - PARAGEM DO MOTOR</p>	<p>ΧΡΗΣΗ - ΣΤΑΣΗ ΜΟΤΕΡ</p>
<p>UTILIZACIÓN El soplador se maneja con una sola mano (Fig. 18), que puede ser la derecha o la izquierda. Es particularmente idóneo para los trabajos en terrenos desiguales (por ejemplo, con pasto) y para soplar en suelos llanos cubiertos de siega, hojas, césped cortado o similares. El tope del acelerador (C, Fig. 19) permite ajustar el régimen del motor para obtener distintas intensidades del chorro de aire. Antes de apagar el equipo, ponga el tope en la posición de mínimo.</p> <p>ATENCIÓN - Controle la zona circundante: no sople nunca en dirección de otras personas o de animales (Fig. 20). El soplador podría levantar pequeños objetos a elevada velocidad.</p> <p>ATENCIÓN - Verifique siempre el funcionamiento del interruptor de seguridad (D, Fig. 21) que detiene el motor, abriendo la rejilla de protección (E).</p> <p>RODAJE DEL MOTOR Durante las diez primeras horas de trabajo, no ponga el soplador a un régimen alto durante mucho tiempo.</p> <p>PARADA DEL MOTOR Ponga el acelerador (B, Fig. 19) y el tope (C) en el mínimo. Apague el motor, colocando el interruptor de masa (A) en la posición de STOP.</p> <p>ATENCIÓN - Durante el transporte en vehículos, asegure bien el equipo para que no se tumbe ni se dañe, y para evitar que se derrame combustible.</p> <p>CARBURADOR Antes de regular el mínimo, limpie el filtro de aire (F, Fig. 22) y caliente el motor. El tornillo del mínimo T (Fig. 23) está ajustado para obtener un régimen de funcionamiento del motor entre 2600 y 2800 rev/min.</p>	<p>GEbruik De blower is ontwikkeld voor gebruik met één hand (Fig.18) en kan door de gebruiker zowel met de rechter- als met de linkerhand worden vastgepakt. De blower is bijzonder geschikt voor werkzaamheden op oneffen terrein (b.v. op gras), alsook voor het blazen op vlakke ondergronden die bedekt zijn met zaagsel, bladeren, gemaaid gras en dergelijke. Met de stopper van de versneller (C, Fig.19) kunnen verschillende motortoerentallen worden ingesteld, en dus verschillende uitgaande luchtstromen. Zet de aanslag op de minimum stand, alvorens het apparaat uit te zetten.</p> <p>LET OP – Controleer de omgeving: blaas nooit in de richting van andere personen of dieren (Fig.20). De blower zou kleine voorwerpen met hoge snelheid omhoog kunnen laten springen.</p> <p>LET OP – Controleer altijd of de veiligheidschakelaar (D, Fig.21) voor stopzetting van de motor goed functioneert, door het beschermrooster (E) te openen.</p> <p>INLOPEN VAN DE MOTOR Tijdens de eerste 10 bedrijfsuren mag de blower niet gedurende lange tijd op een hoog toerental worden gebruikt.</p> <p>STOPPEN VAN DE MOTOR Zet de versnellingshendel (B, Fig.19) en de stopper van de versneller (C) op het minimum. Zet de motor af door de aardingsschakelaar (A) terug te zetten in de stand STOP.</p> <p>LET OP – Bij vervoer in auto's: zet het apparaat vast zodat het niet kan kantelen, beschadigd kan raken of brandstof kan verliezen.</p> <p>CARBURATEUR Alvorens het minimum in te stellen, moet het luchtfilter (F, Fig.22) worden schoongemaakt en moet de motor warmlopen. De schroef van het minimum T (Fig.23) is afgesteld voor een bedrijfstoerental van de motor tussen 2600 en 2800 toeren/minuut.</p>	<p>UTILIZAÇÃO O soprador foi concebido para ser utilizado com uma só mão (Fig. 18), podendo ser manuseado quer com a mão direita, quer com a esquerda. O soprador está particularmente adaptado para os trabalhos em terreno acidentado (por ex. superfícies relvadas) ou em superfícies planas cobertas de serrim, folhas, aparas de relva e afins. A paragem do acelerador (C, Fig. 19) permite definir vários regimes do motor e, por consequência, diferentes fluxos de saída do ar. Antes de desligar o aparelho, coloque-a no mínimo.</p> <p>ATENÇÃO – Verifique o espaço circundante: nunca direcione o jacto de ar à pessoas ou animais (Fig. 20). O soprador poderá arremessar pequenos objectos a alta velocidade.</p> <p>ATENÇÃO – Verifique sempre se o interruptor de segurança de paragem do motor está a funcionar (D, Fig. 21), abrindo, para isso, a grelha de protecção (E).</p> <p>RODAGEM DO MOTOR Durante as primeiras 10 horas de trabalho, não utilize o soprador num regime de rotações demasiado elevado por um longo período de tempo.</p> <p>PARAGEM DO MOTOR Coloque a alavanca do acelerador (B, Fig. 19) e a paragem do acelerador (C) no mínimo. Desligue o motor, reposicionando o interruptor de massa (A) na posição STOP.</p> <p>ATENÇÃO – No transporte em veículos: proteja o aparelho por forma a evitar o basculamento, os danos e o derrame de carburante.</p> <p>CARBURADOR Antes de efectuar o ajuste do mínimo, limpe o filtro do ar (F, Fig. 22) e aqueça o motor. O parafuso do mínimo (T) (Fig. 23) é ajustado para se obter um regime de funcionamento do motor entre as 2600 e as 2800 rotações/minuto.</p>	<p>ΧΡΗΣΗ Ο φυσητήρας έχει σχεδιαστεί για χρήση με ένα μόνο χέρι (Εικ.18) και μπορεί να χρησιμοποιηθεί τόσο με το δεξί όσο και με το αριστερό χέρι. Ο φυσητήρας είναι ιδιαίτερα κατάλληλος για εργασίες σε ανώμαλο έδαφος (π.χ. επιφάνειες με χόρτα), αλλά και για επίπεδες επιφάνειες που καλύπτονται από πριονίδι, φύλλα, υπολείμματα χόρτων κ.λ.π. Το χειρόγκαζο (C, Εικ.19) επιτρέπει την επιλογή του αριθμού στροφών και κατά συνέπεια της ροής του αέρα στην έξοδο. Πριν σβήσετε το μηχάνημα, μετακινήστε το χειρόγκαζο στη θέση του ρελαντί.</p> <p>ΠΡΟΣΟΧΗ - Ελέγχετε το γύρω περιβάλλον: μην κατευθύνετε ποτέ τον αέρα σε ανθρώπους ή ζώα (Εικ.20). Ο φυσητήρας μπορεί να εκσφενδονίσει μικρά αντικείμενα με μεγάλη ταχύτητα.</p> <p>ΠΡΟΣΟΧΗ - Ελέγχετε πάντα τη λειτουργία του διακόπτη ασφαλείας (D, Εικ.21) για την ακινητοποίηση του κινητήρα, ανοίγοντας τη γρίλια προστασίας (E).</p> <p>PONTARIΣΜΑ ΚΙΝΗΤΗΡΑ Στις πρώτες 10 ώρες λειτουργίας μη χρησιμοποιείτε το φυσητήρα με υψηλό αριθμό στροφών για μεγάλο χρονικό διάστημα.</p> <p>ΣΤΑΣΗ ΜΟΤΕΡ Μετακινήστε το λεβιέ γκαζιού (B, Εικ.19) και το χειρόγκαζο (C) στο ρελαντί. Σβήστε τον κινητήρα, επαναφέροντας το διακόπτη γείωσης (A) στη θέση STOP.</p> <p>ΠΡΟΣΟΧΗ - Για τη μεταφορά σε αυτοκίνητο: ασφαλίστε το μηχάνημα από ανατροπή, βλάβη και διαρροή καυσίμου.</p> <p>ΚΑΡΜΠΙΡΑΤΕΡ Πριν τη ρύθμιση του ρελαντί, καθαρίστε το φίλτρο αέρα (F, Εικ. 22) και αφήστε τον κινητήρα να ζεσταθεί. Η βίδα του ρελαντί T (Εικ.23) είναι ρυθμισμένη ώστε ο κινητήρας να λειτουργεί ανάμεσα στις 2600 και 2800 στροφές/λεπτό.</p>

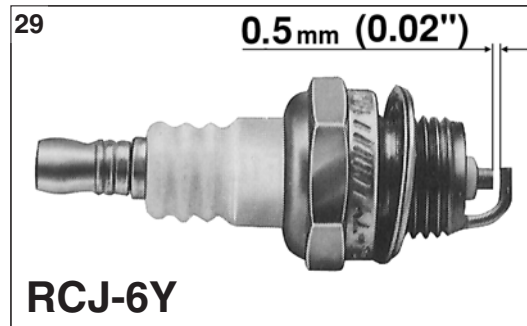
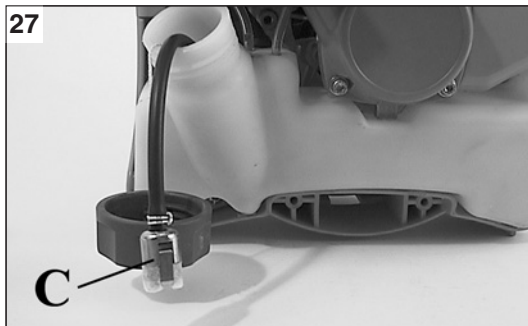
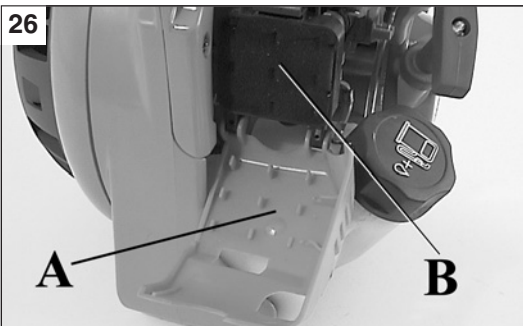

Italiano
MANUTENZIONE

Français
ENTRETIEN

English
MAINTENANCE

Deutsch
INSTANDHAL

⚠ ATTENZIONE! – Durante le operazioni di manutenzione indossare sempre i guanti protettivi. Non effettuare le manutenzioni con motore caldo.

FILTRO ARIA – Ogni 8-10 ore di lavoro, aprire il coperchio (A, Fig. 26) e togliere il filtro (B). Il filtro (B) va pulito scuotendolo bene e con un pennello morbido.

FILTRO CARBURANTE – Verificare periodicamente le condizioni del filtro carburante (C). In caso di sporcizia eccessiva, sostituirlo (Fig. 27).

MOTORE – Pulire periodicamente le alette del cilindro con pennello o aria compressa (Fig. 28). L'accumulo di impurità sul cilindro può provocare surriscaldamenti dannosi per il funzionamento del motore.

CANDELA – Periodicamente si raccomanda la pulizia della candela e il controllo della distanza degli elettrodi (Fig. 29). Utilizzare candela Champion RCJ-6Y o di altra marca di grado termico equivalente.

INTERRUTTORE DI SICUREZZA – Verificare con il motore in moto che, aprendo la griglia di protezione (E, Fig.30), l'interruttore di sicurezza (D) arresti immediatamente il motore. In caso contrario rivolgersi immediatamente ad un'officina autorizzata.

⚠ ATTENZIONE! – Tutte le operazioni di manutenzione non riportate sul presente manuale devono essere effettuate da un'officina autorizzata. Per garantire un costante e regolare funzionamento del soffiatore, ricordate che le eventuali sostituzioni delle parti di ricambio dovranno essere effettuate esclusivamente con **RICAMBI ORIGINALI**.

⚠ ATTENTION! – Durant les opérations d'entretien et de maintenance, porter toujours des gants de protection. Ne pas effectuer les entretiens avec un moteur chaud.

FILTRE À AIR – Toutes les 8-10 heures de travail, ouvrir le couvercle (A, Fig. 26) et retirer le filtre (B). Le filtre (B) se nettoie en le secourant énergiquement et à l'aide d'un pinceau souple.

FILTRE À CARBURANT – Vérifier périodiquement le bon état du filtre à carburant (C). Le remplacer en cas d'encrassement excessif (Fig. 27).

MOTEUR – Nettoyer régulièrement les ailettes du cylindre avec un pinceau ou à l'air comprimé (Fig. 28), l'accumulation d'impuretés sur le cylindre pouvant entraîner la surchauffe du moteur.

BOUGIE – Il est recommandé de nettoyer périodiquement les bougies et de contrôler l'écartement des électrodes (Fig. 29). Utiliser une bougie Champion RCJ-6Y ou une bougie d'une autre marque possédant les mêmes caractéristiques thermiques.

INTERRUPTEUR DE SÉCURITÉ – En vérifier le fonctionnement avec le moteur en mouvement, en ouvrant la grille de protection (E, Fig.30). Au cas où l'interrupteur de sécurité (D) n'arrêterait pas immédiatement le moteur, s'adresser immédiatement à un agent agréé.

⚠ ATTENTION! – Les opérations de maintenance et d'entretien non reprises dans le présent manuel devront être effectuées par un agent agréé. Pour garantir le fonctionnement régulier du souffleur, on veillera à ce que les remplacements éventuels de pièces détachées soient effectués exclusivement avec des **PIÈCES DE RECHANGE D'ORIGINE**.

⚠ WARNING! – Always wear protective gloves during maintenance operations. Do not carry out maintenance with the engine hot.

AIR CLEANER – Every 8-10 operating hours, open the cover (A, Fig. 26) and remove the filter (B). The filter (B) is to be cleaned by shaking it vigorously and using a soft brush.

FUEL FILTER – Periodically check the condition of the fuel filter (C). If excessively dirty, the filter should be renewed (Fig. 27).

ENGINE – Periodically clean the cylinder fins using a brush or compressed air (Fig. 28). If dirt is allowed to build up on the cylinder it could cause overheating and impair engine performance.

SPARK PLUG – Periodically clean the spark plug and check the electrode gap (Fig. 29). Use a Champion RCJ-6Y spark plug or equivalent.

SAFETY SWITCH – With the engine running, check that the safety switch (D) immediately stops the engine when the safety guard (E, Fig.30) is opened. If not, contact your authorised service centre immediately.

⚠ WARNING! – Any maintenance operations not specifically dealt with in this manual must be carried out by an authorised service centre. To ensure that your blower continues to function correctly, use only **ORIGINAL REPLACEMENT PARTS**.

⚠ ACHTUNG! – Tragen Sie bei den Wartungsarbeiten stets Schutzhandschuhe. Führen Sie keine Wartung bei warmem Motor aus.

LUFTFILTER – Öffnen Sie alle 8-10 Betriebsstunden den Deckel (A, Abb. 26) und nehmen Sie den Filter (B) heraus. Schütteln Sie den Filter (B) kräftig und reinigen Sie ihn mit einem weichen Pinsel.

KRAFTSTOFFFILTER – Überprüfen Sie regelmäßig den Zustand des Kraftstofffilters (C). Ersetzen Sie übermäßig verschmutzte Filter (Abb. 27).

MOTOR – Reinigen Sie regelmäßig die Kühlrippen des Zylinders mit einem Pinsel bzw. Druckluft (Abb. 28). Schmutzablagerungen am Zylinder führen zum Heißlaufen des Motors und verursachen Betriebsstörungen.

ZÜNDKERZE – Reinigen Sie regelmäßig die Zündkerze und überprüfen Sie den Elektrodenabstand (Abb. 29). Verwenden Sie Zündkerzen Champion RCJ-6Y bzw. anderen Fabrikats mit gleichwertigem Wärmegrad.

SICHERHEITSSCHALTER – Vergewissern Sie sich, dass der Sicherheitsschalter (D) beim Öffnen des Schutzgitters (E, Abb.30) den laufenden Motor unmittelbar stoppt. Wenden Sie sich im gegenteiligen Fall sofort an Ihre Fachwerkstatt.

⚠ ACHTUNG! – Alle in dieser Anleitung beschriebenen Wartungsarbeiten dürfen nur in einer autorisierten Fachwerkstatt durchgeführt werden. Damit Sie langfristig den einwandfreien Betrieb Ihres Blasgeräts nutzen können, verwenden Sie zum Austausch defekter Teile ausschließlich **ORIGINALER-SATZTEILE**.

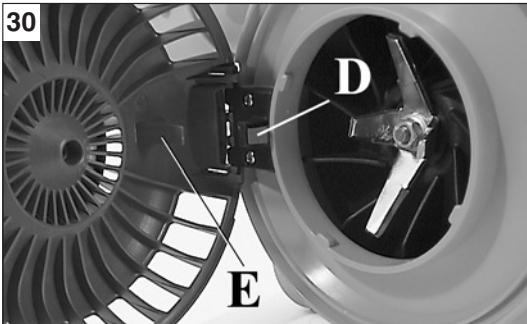

Español	Nederlands	Português	Ελληνικά
<p align="center">MANTENIMIENTO</p>	<p align="center">ONDERHOUD</p>	<p align="center">MANUTENÇÃO</p>	<p align="center">ΣΥΝΤΗΡΗΣΗ</p>
<p>⚠ ¡ATENCIÓN! - Durante las operaciones de mantenimiento, utilice siempre guantes de protección. No efectúe trabajos de mantenimiento con el motor caliente.</p> <p>FILTRO DE AIRE - Cada 8-10 horas de trabajo, abra la tapa (A, Fig. 26) y saque el filtro (B). Para limpiar el filtro, sacúdalo bien y pásele un cepillo suave.</p> <p>FILTRO DE COMBUSTIBLE - Controle periódicamente las condiciones del filtro de combustible (C). Cuando esté demasiado sucio, cámbielo (Fig. 27).</p> <p>MOTOR - Limpie regularmente las aletas del cilindro con un cepillo o con aire comprimido (Fig. 28). La acumulación de suciedad en el cilindro puede provocar recalentamientos perjudiciales para el funcionamiento del motor.</p> <p>BUJÍA - A intervalos oportunos, limpie la bujía y controle la distancia de los electrodos (Fig. 29). Utilice una bujía Champion RCJ-6Y o de otra marca con grado térmico equivalente.</p> <p>INTERRUPTOR DE SEGURIDAD - Con el motor en marcha, abra la rejilla de protección (E, Fig. 30) y compruebe que el interruptor de seguridad (D) detenga inmediatamente el motor. En caso contrario, acuda sin demora a un taller autorizado.</p> <p>⚠ ¡ATENCIÓN! - Todas las operaciones de mantenimiento no indicadas en este manual deben ser realizadas por un taller autorizado. Para garantizar un funcionamiento correcto y constante del soplador es preciso utilizar exclusivamente RECAMBIOS ORIGINALES.</p>	<p>⚠ LET OP! – Draag altijd veiligheidshandschoenen tijdens het plegen van onderhoud. Verricht nooit onderhoud bij warme motor.</p> <p>LUCHTFILTER – Open het deksel (A, Fig. 26) om de 8-10 bedrijfsuren, en verwijder het filter (B). Het filter (B) moet schoongemaakt worden door het goed te schudden en met een zachte kwast.</p> <p>BRANDSTOFFILTER – Controleer geregeld de conditie van het brandstoffilter (C). Vervang hem als hij erg vuil is (Fig. 27).</p> <p>MOTOR – Maak de ribben van de cilinder regelmatig schoon met een kwast of perslucht (Fig. 28). De ophoping van vuil op de cilinder kan oververhittingen tot gevolg hebben die schadelijk zijn voor de werking van de motor.</p> <p>BOUGIE – Het wordt geadviseerd de bougie regelmatig schoon te maken en de afstand van de elektroden te controleren (Fig. 29). Gebruik bougies Champion RCJ-6Y of van een ander merk met een gelijkwaardige thermische graad.</p> <p>VEILIGHEIDSSCHAKELAAR – Controleer met draaiende motor of de veiligheidsschakelaar (D) de motor onmiddellijk stopzet wanneer het beschermrooster (E, Fig. 30) geopend wordt. Is dat niet het geval, wendt u dan onmiddellijk tot een erkende werkplaats.</p> <p>⚠ LET OP! – Alle onderhoudswerkzaamheden die niet in deze handleiding worden beschreven, moeten door een erkende werkplaats worden verricht. Om een constante, reguliere werking van de blower te waarborgen, moeten er ORIGINELE VERVANGINGSONDERDELEN worden gebruikt wanneer er eventueel onderdelen moeten worden vervangen.</p>	<p>⚠ ATENÇÃO! – Durante as operações de manutenção, calce sempre as luvas de protecção. Não efectue as operações de manutenção com o motor quente.</p> <p>FILTRO DO AR – Após cada 8-10 horas de trabalho, abra a cobertura externa (A, Fig. 26) e retire o filtro (B). Limpe cuidadosamente o filtro (B) com um pincel macio.</p> <p>FILTRO DO CARBURANTE – Verifique regularmente as condições do filtro do carburante (C). Substitua-o, em caso de sujidade excessiva (Fig. 27).</p> <p>MOTOR – Limpe regularmente as aletas do cilindro com um pincel ou ar comprimido (Fig. 28). A acumulação de impurezas no cilindro pode provocar superaquecimentos, passíveis de prejudicar o funcionamento do motor.</p> <p>VELA – Recomenda-se a limpeza periódica da vela de ignição e o controlo da distância dos electrodos (Fig. 29). Utilize velas Champion RCJ-6Y ou de uma outra marca de grau térmico equivalente.</p> <p>INTERRUPTOR DE SEGURANÇA – Com o motor em funcionamento e abrindo a grelha de protecção (E, Fig. 30), certifique-se de que o interruptor de segurança (D) pára imediatamente o motor. Caso contrário, contacte imediatamente uma oficina autorizada.</p> <p>⚠ ATENÇÃO! – Todas as operações de manutenção não mencionadas no presente manual devem ser efectuadas por uma oficina autorizada. Para garantir um funcionamento constante e regular do soprador, lembre-se de que eventuais substituições de componentes deverão ser exclusivamente efectuadas com PEÇAS SOBRESSELENTES ORIGINAIS.</p>	<p>⚠ ΠΡΟΣΟΧΗ! - Κατά τη διάρκεια της συντήρησης πρέπει να χρησιμοποιείτε πάντα τα προστατευτικά γάντια. Μην κάνετε τη συντήρηση με τον κινητήρα ζεστό.</p> <p>ΦΙΛΤΡΟ ΑΕΡΑ - Κάθε 8-10 ώρες λειτουργίας, ανοίξτε το καπάκι (A, Εικ. 26) και ελέγξτε το φίλτρο (B). Το φίλτρο (B) πρέπει να καθαρίζεται ανακινώντας καλά και χρησιμοποιώντας μαλακό πινέλο.</p> <p>ΦΙΛΤΡΟ ΚΑΥΣΙΜΟΥ - Ελέγχετε περιοδικά την κατάσταση του φίλτρου καυσίμου (C). Σε περίπτωση υπερβολικής ρύπανσης, αντικαταστήστε το (Εικ. 27).</p> <p>ΚΙΝΗΤΗΡΑΣ - Καθαρίζετε περιοδικά τα πτερύγια του κινητήρα με πινέλο ή πεπιεσμένο αέρα (Εικ. 28). Η συσώρευση ρύπων στον κύλινδρο μπορεί να προκαλέσει επικίνδυνη υπερθέρμανση για τη λειτουργία του κινητήρα.</p> <p>ΜΠΟΥΖΙ - Συνιστάται να καθαρίζετε περιοδικά το μπουζί και να ελέγχετε την απόσταση των ηλεκτροδίων (Εικ. 29). χρησιμοποιείτε μπουζί Champion RCJ-6Y ή άλλης μάρκας με ισοδύναμο θερμικό βαθμό.</p> <p>ΔΙΑΚΟΠΤΗΣ ΑΣΦΑΛΕΙΑΣ - Με τον κινητήρα σε λειτουργία, βεβαιωθείτε ότι, ανοίγοντας τη γρίλια προστασίας (E, Εικ.30), ο διακόπτης ασφαλείας (D) ακινητοποιεί αμέσως τον κινητήρα. Σε αντίθετη περίπτωση απευθυνθείτε αμέσως στο εξουσιοδοτημένο σέρβις.</p> <p>⚠ ΠΡΟΣΟΧΗ! - Όλες οι επεμβάσεις συντήρησης που δεν αναφέρονται στο παρόν εγχειρίδιο, πρέπει να πραγματοποιούνται από εξουσιοδοτημένο σέρβις. Για να εξασφαλιστεί η σταθερή και ομαλή λειτουργία του φυσητήρα, για την αντικατάσταση εξαρτημάτων πρέπει να χρησιμοποιείτε πάντα ΓΝΗΣΙΑ ΑΝΤΑΛΛΑΚΤΙΚΑ.</p>

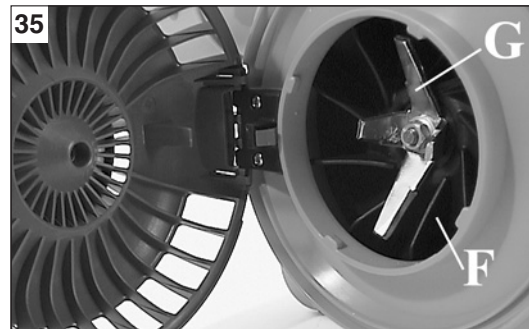
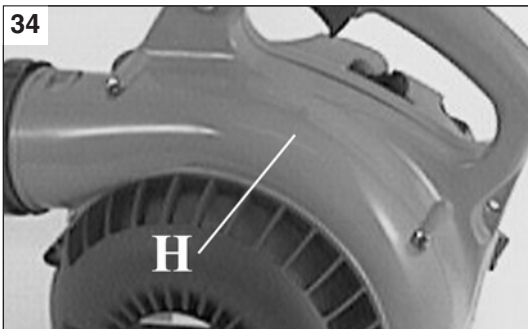

Italiano	Français	English	Deutsch
<p align="center">RIMESSAGGIO</p>	<p align="center">REMISSAGE</p>	<p align="center">STORAGE</p>	<p align="center">LÄNGERUNG</p>
<p>Quando la macchina deve rimanere ferma per lunghi periodi:</p> <ul style="list-style-type: none"> - Smontare il tubo soffiatore e l'ugello. - Vuotare e pulire il serbatoio carburante in un luogo ben ventilato. - Per vuotare il carburatore, avviare il motore e attenderne l'arresto (lasciando la miscela nel carburatore le membrane potrebbero danneggiarsi). - Pulire accuratamente l'apparecchiatura all'interno della chiocciola (H, Fig.34) da detriti e sporcizia, il coltello di triturazione (G, Fig.35), le alette della girante (F), le feritoie della griglia di protezione (Fig.36), il filtro aria (B, Fig.37), le alette del cilindro (Fig.38) e i tubi, soprattutto quando la si utilizza nella versione aspiratore. - Togliere la candela e versare un po' di olio nel cilindro (Fig.39). - Far ruotare l'albero motore alcune volte tramite la funicella d'avviamento (Fig.40) per distribuire l'olio nel cilindro. Rimontare la candela. - Conservare la macchina in ambiente secco, possibilmente non a diretto contatto con il suolo e lontano da fonti di calore. 	<p>Lorsque l'appareil doit être stocké pendant de longues périodes:</p> <ul style="list-style-type: none"> - Démonter le tube du souffleur et la buse. - Vidanger et nettoyer le réservoir de carburant dans un lieu bien aéré. - Pour vider le carburateur, démarrer le moteur et en attendre l'arrêt (le fait de laisser du mélange dans le carburateur pourrait endommager les membranes). - Nettoyer soigneusement les pièces à l'intérieur de la turbine (H, Fig.34) de tous débris et crasses, le couteau de trituration (G, Fig.35), les ailettes de la turbine (F), les fentes de la grille de protection (Fig.36), le filtre à air (B, Fig.37), les ailettes du cylindre (Fig.38) et les tubes, surtout lorsque l'appareil est utilisé pour l'aspiration. - Enlever la bougie et verser un peu d'huile dans le cylindre (Fig.39). - Faire tourner quelques fois l'arbre moteur à l'aide du cordon de lancement (Fig.40) pour que l'huile se répartisse bien dans le cylindre. Remonter la bougie. - Stocker l'engin dans un endroit sec, de préférence sans le mettre en contact direct avec le sol et loin de toute source de chaleur. 	<p>If the machine is to be stored for long periods:</p> <ul style="list-style-type: none"> - Remove the blower tube and nozzle. - Drain and clean the fuel tank in a well-ventilated area. - To drain the tank, start the engine and wait until the fuel is exhausted and the engine stops (leaving fuel mixture in the carburettor could damage the membranes). - Thoroughly clean the components inside the impeller housing (H, Fig.34) of all debris and dirt: the shredder blade (G, Fig.35), the impeller blades (F), the slots in the safety guard (Fig.36), the air cleaner (B, Fig.37), the cylinder fins (Fig.38) and the tubes, especially when the machine is used in the vacuum version. - Remove the spark plug and pour a little oil into the cylinder (Fig.39). - Turn the engine crankshaft using the starting cord (Fig.40) in order to distribute the oil inside the cylinder. Replace the spark plug. - Store the blower in a dry place, preferably not in direct contact with the ground and away from heat sources. 	<p>Bei längerem Stillstand des Geräts:</p> <ul style="list-style-type: none"> - Bauen Sie Blasrohr und Düse aus. - Entleeren und reinigen Sie den Kraftstofftank in gut belüfteter Umgebung - Zum Entleeren des Vergasers starten Sie den Motor und lassen ihn dann zum Stehen kommen (das Kraftstoffgemisch im Vergaser könnte die Membranen beschädigen). - Reinigen Sie die Innenseite des Gehäuses (H, Abb.34) von Rückständen und Schmutz, ebenso das Schnittmesser (G, Abb.35), die Gebläseschaufeln (F), die Schlitze des Schutzgitters (Abb.36), den Luftfilter (B, Abb.37), die Zylinderrippen (Abb.38) und die Rohre, besonders beim Einsatz als Laubsauger. - Bauen Sie die Zündkerze aus und schütten Sie etwas Öl in den Zylinder (Abb.39). - Drehen Sie die Motorwelle einige Male durch Ziehen des Startseils (Abb.40), um das Öl im Zylinder zu verteilen. Bauen Sie die Zündkerze wieder ein. - Lagern Sie das Gerät trocken, möglichst vom Boden angehoben und von Wärmequellen entfernt.

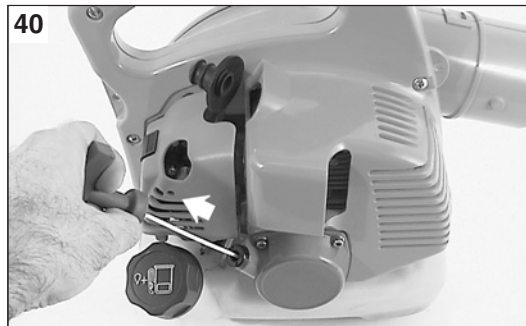
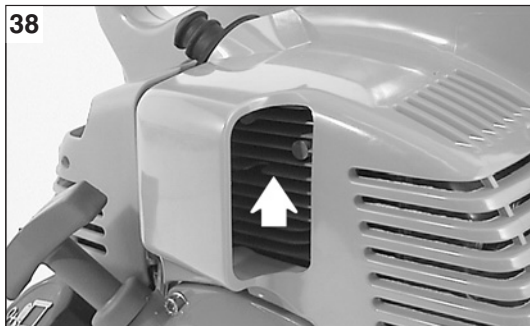

Español

ALMACENAJE

Si la máquina no se va a utilizar durante un tiempo prolongado:

- Desmonte el tubo soplador y la boquilla.
- Vacíe y limpie el depósito de combustible en un sitio bien ventilado.
- Para vaciar el carburador, ponga el motor en marcha y déjelo hasta que se pare. Si queda mezcla en el carburador, las membranas pueden dañarse.
- **Limpe esmeradamente el interior del caracol (H, Fig. 34)**, cuchilla trituradora (G, Fig. 35), aletas del rotor (F), ranuras de la rejilla de protección (Fig. 36), filtro de aire (B, Fig. 37), aletas del cilindro (Fig. 38) y tubos, sobre todo cuando el equipo se utiliza como aspirador.
- Quite la bujía y vierta un poco de aceite en el cilindro (Fig. 39).
- Haga girar el eje del motor algunas veces mediante la cuerda de arranque (Fig. 40) para distribuir el aceite en el cilindro. Monte otra vez la bujía.
- Guarde la máquina en un ambiente seco, si es posible elevada del suelo y lejos de fuentes de calor.

Nederlands

OPSLAG

Wanneer het apparaat lange tijd niet gebruikt zal worden:

- Demonteer de blowerbuis en het mondstuk.
- Ledig de brandstoftank en maak hem schoon in een goed geventileerde ruimte.
- Om de carburateur te ledigen moet de motor worden gestart en moet u wachten tot de motor stopt (als u het mengsel in de carburateur laat, zouden de membranen beschadigd kunnen worden).
- **Verwijder vuil en vreemde voorwerpen zorgvuldig uit de apparatuur in het slakkenhuis (H, Fig.34)**, maak het afvalvermietingsmes (G, Fig.35), de schoepen van de rotor (F), de sleuven van het beschermrooster (Fig.36), het luchtfilter (B, Fig.37), de ribben van de cilinder (Fig.38) en de buizen goed schoon, vooral wanneer het apparaat wordt gebruikt als zuigapparaat.
- Verwijder de bougie en giet wat olie in de cilinder (Fig.39).
- Laat de motoras een paar keer draaien met de startkabel (Fig.40) om de olie in de cilinder te verdelen. Monteer de bougie weer.
- Bewaar het apparaat op een droge plaats, zo mogelijk niet rechtstreeks in contact met de grond, en uit de buurt van warmtebronnen.

Português

ARMAZENAGEM

Quando tiver de deixar a máquina parada por longos períodos de tempo:

- Desmonte o tubo do soprador e o bico.
- Esvazie e limpe o reservatório do carburante num local bem ventilado.
- Para esvaziar o carburador, ligue o motor e aguarde que este pare (deixar a mistura no carburador poderá originar danos nas membranas).
- **Limpe cuidadosamente o aparelho no interior da espiral (H, Fig. 34) eliminando os detritos e a sujidade.** Limpe ainda a lâmina de trituração (G, Fig. 35), as aletas do impulsor (F), as ranhuras da grelha de protecção (Fig. 36), o filtro do ar (B, Fig. 37), as aletas do cilindro (Fig. 38) e os tubos, sobretudo quando a máquina é utilizada na versão aspirador.
- Retire a vela de ignição e verse um pouco de óleo no cilindro (Fig. 39).
- Faça rodar algumas vezes o eixo do motor através do cabo de arranque (Fig. 40) para distribuir o óleo no cilindro. Volte a colocar a vela de ignição.
- Conserve a máquina num local seco, de preferência não em contacto directo com o solo e longe de fontes de calor.

Ελληνικά

ΑΠΟΘΗΚΕΥΣΗ

Όταν ο φυσητήρας δεν πρόκειται να χρησιμοποιηθεί για μεγάλο χρονικό διάστημα:

- Βγάλτε το σωλήνα φυσητήρα και το στόμιο.
- Αδειάστε και καθαρίστε το ρεζερβουάρ σε καλά αεριζόμενο χώρο.
- Για να αδειάσετε το καρμπυρατέρ, βάλτε εμπρός τον κινητήρα και περιμένετε να σβήσει (αφήνοντας μίγμα στο καρμπυρατέρ μπορούν να υποστούν βλάβες οι μεμβράνες).
- **Καθαρίστε προσεκτικά το μηχάνημα στο εσωτερικό του κοχλία (H, Εικ.34) από υπολείμματα και ρύπους**, το μαχαίρι άλεσης (G, Εικ.35), τα πτερύγια της φτερωτής (F), τις σχισμές της γρίλιας προστασίας (Εικ.36), το φίλτρο αέρα (B, Εικ.37), τα πτερύγια του κυλίνδρου (Εικ.38) και τους σωλήνες, κυρίως όταν χρησιμοποιείται ως απορροφητήρας.
- Βγάλτε το μπουζί και βάλτε λίγο λάδι στον κύλινδρο (Εικ.39).
- Γυρίστε τον άξονα κινητήρα λίγες φορές με το σχοινάκι εκκίνησης (Εικ.40) για την κατανομή του λαδιού στον κύλινδρο. Τοποθετήστε πάλι το μπουζί.
- Φυλάξτε το μηχάνημα σε στεγνό χώρο, κατά προτίμηση χωρίς να έρχεται σε επαφή με το δάπεδο και μακριά από πηγές θερμότητας.

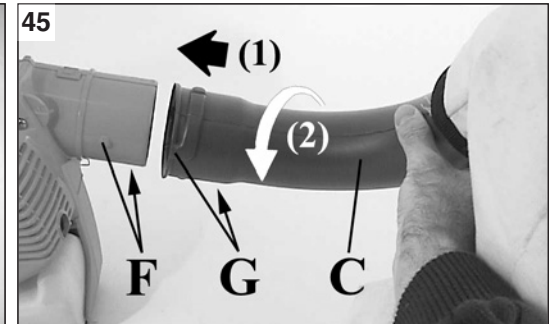
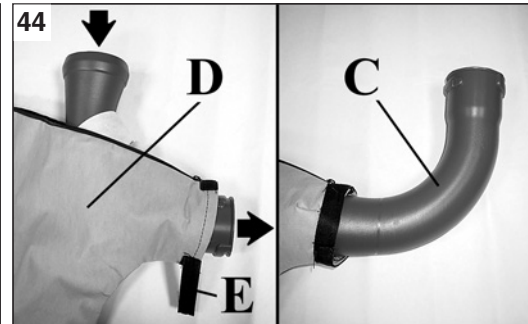
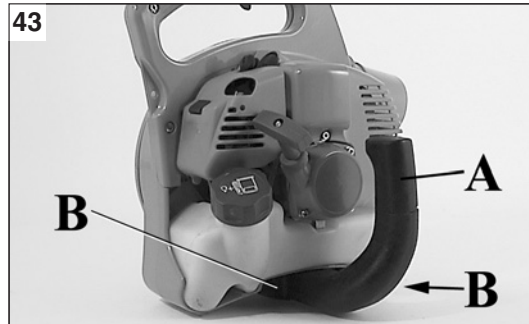
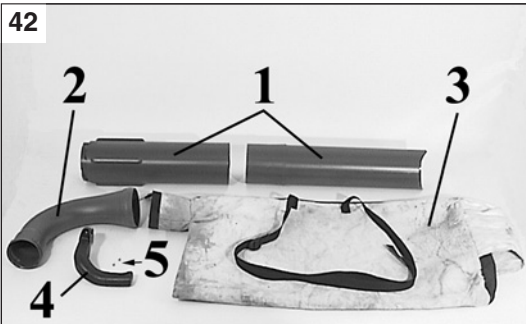

Italiano
ASSEMBLAGGIO DELLA MACCHINA NELLA VERSIONE ASPIRATORE / TRITURATORE

Français
ASSEMBLAGE DE L'APPAREIL EN VERSION ASPIRATEUR / TRITURATEUR

English
ASSEMBLY OF THE VACUUM / SHREDDER VERSION OF THE MACHINE

Deutsch
MONTAGE DES GERÄTS IN DER AUSFÜHRUNG LAUBSAUGER / LAUBHÄCKLER

Kit aspiratore / trituratore KA 26 opzionale (Fig.42):

1. Tubo aspiratore (in due pezzi)
2. Collettore
3. Sacco di raccolta
4. Maniglia
5. Viti per fissaggio maniglia

PREPARAZIONE

- Montare la maniglia (A, Fig.43) e fissarla con le apposite viti (B).
- Introdurre il collettore (C, Fig.44) nel sacco (D) fino a dove termina la parte conica del tubo e chiuderlo con il nastro Velcron (E).
- Innestare il collettore (C, Fig.45), imboccando i due perni (F) del bocchettone della chiocciola, sulle due scanalature (G) del tubo. Ruotare nella direzione della freccia (2) fino al bloccaggio. Il tubo montato risulterà come in Fig.46.
- Con la semplice pressione di un dito aprire la griglia di protezione (H, Fig.47). Innestare il tubo di aspirazione (L), imboccando i quattro perni (M) della chiocciola, sulle quattro scanalature di guida (N) del tubo. Ruotare nella direzione della freccia (2) fino al bloccaggio. Inserire a pressione la parte terminale del tubo aspirazione (P, Fig.48), assicurandosi che la parte smussata alla fine del tubo aspiratore sia rivolta verso il basso.

ATTENZIONE - Se il tubo aspiratore non è montato correttamente, l'interruttore di sicurezza (D, Fig.49) impedirà alla macchina di mettersi in moto. Nel caso in cui il motore non parta, verificare il corretto montaggio del tubo.

Kit aspirateur / triturateur KA 26 accessoire en option (Fig.42):

1. Tube aspirateur (en deux parties)
2. Tube collecteur
3. Sac collecteur
4. Poignée
5. Vis de fixation pour la poignée

PRÉPARATION

- Monter la poignée (A, Fig.43) et la fixer avec les vis appropriées (B).
- Introduire le tube collecteur (C, Fig.44) dans le sac (D) jusqu'au bout de la partie conique du tube et le fermer avec le ruban Velcron (E).
- Introduire le collecteur (C, Fig.45), en emboîtant les deux ergots (F) de la goulotte de la turbine, les deux cannelures (G) du tube. Tourner dans le sens de la flèche (2) jusqu'à l'encliquetage. Le tube sera alors monté comme le montre la Fig. 46.
- par simple pression du doigt, ouvrir la grille de protection (H, Fig.47). Introduire le tube d'aspiration (L), en emboîtant les quatre ergots (M) de la turbine dans les quatre cannelures-guides (N) du tube. Tourner dans le sens de la flèche (2) jusqu'à l'encliquetage. Pousser la partie terminale du tube d'aspiration (P, Fig.48), en s'assurant que la partie arrondie de l'embout du tube de l'aspirateur est tourné vers le bas.

ATTENTION - Si le tube de l'aspirateur n'est pas monté correctement, l'interrupteur de sécurité (D, Fig.49) empêchera la mise en route de l'appareil. Il conviendra dès lors de vérifier l'assemblage au cas où le moteur ne démarrerait pas.

Optional vacuum / shredder kit KA 26 (Fig.42):

1. Vacuum tube (in two pieces)
2. Bag intake tube
3. Bag
4. Handle
5. Handle fixing screws

PREPARATION

- Fit the handle (A, Fig.43) and secure with the screws provided (B).
- Insert the intake tube (C, Fig.44) into the bag (D) up to the end of the tapered part of the tube and secure with the Velcro strap (E).
- Fit the intake tube (C, Fig.45) to the impeller housing, so that the two pins (F) on the housing tube engage the two slots (G) in the intake tube. Rotate the tube in the direction of the arrow (2) to lock in place. When fitted, the intake tube appears as shown in Fig.46.
- Open the safety guard by simply pressing the catch (H, Fig.47) with a finger. Insert the vacuum tube (L), engaging the four pins (M) on the impeller housing with the four slots (N) in the vacuum tube. Rotate the tube in the direction of the arrow (2) to lock. Push fit the end section of the vacuum tube (P, Fig.48), ensuring that the chamfer on the edge of the tube is facing downwards.

WARNING - If the vacuum tube is not fitted correctly, the safety switch (D, Fig.49) will prevent starting. If the engine does not start, check that the tube is fitted correctly.

Sonderzubehör Bausatz Laubsauger / Laubhacksler KA 26 (Abb.42):

1. Saugrohr (2-teilig)
2. Sammelrohr
3. Fangsack
4. Griff
5. Fixierschraube für Griff

VORBEREITUNG

- Bringen Sie den Griff (A, Abb.43) an und befestigen Sie diesen mit den Schrauben (B)
- Führen Sie das Sammelrohr (C, Abb.44) bis zum Kegelige in den Fangsack (D) ein und verschließen Sie mit Klettband (E).
- Stecken Sie die 2 Stifte (F) des Gehäusestutzens in die 2 Rillen (G) des Sammelrohrs (C, Abb.45) ein und drehen Sie dann bis zum Anschlag in Pfeilrichtung (2). Das montierte Rohr ist in Abb.46 dargestellt.
- Öffnen Sie mit Fingerdruck das Schutzgitter (H, Abb.47). Führen Sie die 4 Stifte (M) des Gehäuses in die 4 Führungsrillen (N) des Rohrs ein und drehen Sie dann bis zum Anschlag in Pfeilrichtung (2). Rasten Sie das Endstück des Saugrohrs (P, Abb.48) ein und überprüfen Sie, ob das abgeschrägte Ende des Saugrohrs nach unten gerichtet ist.

ACHTUNG - Bei falsch montiertem Saugrohr verhindert der Sicherheitsschalter (D, Abb.49) das Anlassen des Geräts. Prüfen Sie daher die Rohrmontage, falls der Motor nicht starten sollte.

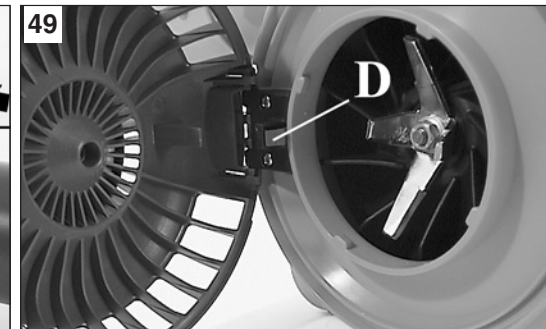
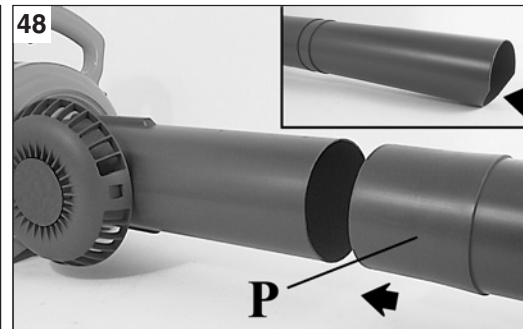
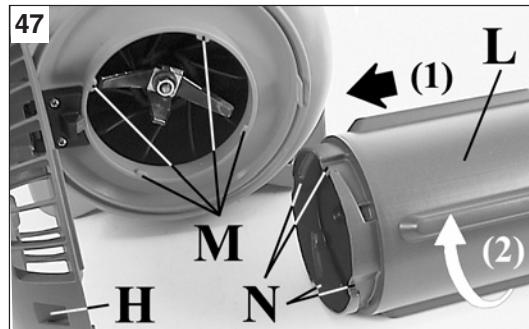

Español
ENSAMBLAJE DE LA MÁQUINA EN VERSIÓN ASPIRADOR / TRITURADOR

Nederlands
MONTAGE VAN HET APPARAAT IN DE UITVOERING ALS ZUIGER / AFVALVERNIEGIGER

Português
MONTAGEM DA MÁQUINA NA VERSÃO ASPIRADOR / TRITURADOR

Ελληνικά
ΣΥΝΑΡΜΟΛΟΓΗΣΗ ΤΟΥ ΜΗΧΑΝΗΜΑΤΟΣ ΓΙΑ ΛΕΙΤΟΥΡΓΙΑ ΑΠΟΡΡΟΦΗΤΗΡΑ / ΑΛΕΣΤΙΚΗΣ ΜΗΧΑΝΗΣ

Kit aspirador / triturador KA 26 opcional (Fig. 42):
 1. Tubo aspirador (en dos piezas)
 2. Colector
 3. Bolsa contenedora
 4. Manilla
 5. Tornillos de fijación de la manilla

PREPARACIÓN
 - Monte la manilla (A, Fig. 43) y fíjela con los tornillos (M) del caracol en las cuatro ranuras (G) del tubo. Gire en el sentido de la flecha (2) hasta que se bloquee. El tubo montado quedará como en la Fig. 46.
 - Con la simple presión de un dedo, abra la rejilla de protección (H, Fig. 47). Conecte el tubo de aspiración (L), insertando los cuatro pernos (M) del caracol en las cuatro ranuras de guía (N) del tubo. Gire en el sentido de la flecha (2) hasta que se bloquee. Introduzca a presión la parte terminal del tubo aspiración (P, Fig. 48), asegurándose de que el chafalán al final del tubo aspirador quede hacia abajo.

⚠ ATENCIÓN - Si el tubo aspirador no está montado correctamente, el interruptor de seguridad (D, Fig. 49) impide que la máquina se ponga en marcha. Si el motor no arranca, controle el montaje del tubo.

Optionele Kit zuiger / afvalvernietiger KA 26 (Fig.42):
 1. Zuigbuis (in twee stukken)
 2. Collector
 3. Opvangzak
 4. Handgreep
 5. Bevestigingsschroeven voor handgreep

VOORBEREIDING
 - Monteer de handgreep (A, Fig.43) en zet hem vast met de schroeven (B).
 - Steek de collector (C, Fig.44) in de zak (D) tot waar het conische gedeelte van de buis eindigt en sluit hem met het klittenband (E).
 - Breng de collector (C, Fig.45) aan, door de twee pennen (F) van de opening van het slakkenhuis in de twee groeven (G) van de buis te steken. Draai hem in de richting van de pijl (2) tot hij geblokkeerd is. Nadat de buis gemonteerd is, ziet hij eruit zoals op Fig.46.
 - Open het beschermrooster (H, Fig.47) door er eenvoudig met één vinger op te drukken. Breng de zuigbuis (L) aan, door de vier pennen (M) van het slakkenhuis in de vier geleidegroeven (N) van de buis te steken. Draai hem in de richting van de pijl (2) totdat hij geblokkeerd wordt. Druk het uiteinde van de zuigbuis (P, Fig.48) erin, en controleer of het afgeschuinde gedeelte aan het einde van de zuigbuis naar beneden gericht is.

⚠ LET OP – Als de zuigbuis niet correct gemonteerd is, zal de veiligheidsschakelaar (D, Fig.49) verhinderen dat het apparaat kan worden gestart. Als de motor niet start, controleer dan of de buis goed gemonteerd is.

Kit aspirador / triturador KA 26 opcional (Fig. 42):
 1. Tubo aspirador (em duas peças)
 2. Colector
 3. Saco de recolha
 4. Pega
 5. Parafusos de fixação da pega

PREPARAÇÃO
 - Monte a pega (A, Fig. 43) e fixe-a com os respectivos parafusos (B).
 - Introduza o colector (C, Fig. 44) no saco (D) até onde termina a parte cónica do tubo e feche-o com a fita Velcron (E).
 - Introduza o colector (C, Fig. 45), encaixando os dois pernos (F) do bico da espiral nas duas estrias (G) do tubo. Rode no sentido da seta (2) até ao bloqueio. O tubo montado ficará como ilustrado na Fig. 46.
 - Abra a grelha de protecção (H, Fig. 47), pressionando simplesmente com um dedo. Introduza o tubo de aspiração (L), encaixando os quatro pernos (M) da espiral nas quatro estrias de guia (N) do tubo. Rode no sentido da seta (2) até ao bloqueio. Exercendo pressão, introduza a extremidade do tubo de aspiração (P, Fig. 48), certificando-se de que a parte chanfrada no final do tubo de aspiração fica voltada para baixo.

⚠ ATENÇÃO - Se o tubo de aspiração não estiver montado correctamente, o interruptor de segurança (D, Fig. 49) impedirá que a máquina entre em funcionamento. Caso o motor não arranque, certifique-se de que o tubo está devidamente montado.

Kit απορροφητήρα / αλεστικής μηχανής KA 26 προαιρετικό (Εικ.42):
 1. Σωλήνας αναρρόφησης (σε δύο τεμάχια)
 2. Συλλέκτης
 3. Σάκος συλλογής
 4. Χειρολαβή
 5. Βίδες στερέωσης χειρολαβής

ΠΡΟΕΤΟΙΜΑΣΙΑ
 - Τοποθετήστε τη χειρολαβή (Α, Εικ.43) και στερεώστε την με τις ειδικές βίδες (Β).
 - Τοποθετήστε το συλλέκτη (C, Εικ.44) στο σάκο (D) ως το άκρο του κωνικού τμήματος του σωλήνα και κλείστε το με την ταινία Velcron (Ε).
 - Συνδέστε το συλλέκτη (C, Εικ.45), προσαρμόζοντας τους δύο πείρους (F) του στομίου του κοχλία, στις δύο εγκοπές (G) του σωλήνα. Γυρίστε προς την κατεύθυνση του βέλους (2) έως ότου ασφαλίσει. Ο τοποθετημένος σωλήνας έχει τη θέση της Εικ.46.
 - Πιέζοντας με ένα δάχτυλο, ανοίξτε τη γρίλια προστασίας (H, Εικ.47). Συνδέστε το σωλήνα αναρρόφησης (L), προσαρμόζοντας τους τέσσερις πείρους (M) του κοχλία, στις τέσσερις εγκοπές (N) του σωλήνα. Γυρίστε προς την κατεύθυνση του βέλους (2) έως ότου ασφαλίσει. Τοποθετήστε πιέζοντας το άκρο του σωλήνα αναρρόφησης (P, Εικ.48) και βεβαιωθείτε ότι το στρογγυλεμένο άκρο στο τέλος του σωλήνα αναρρόφησης βρίσκεται προς τα κάτω.

⚠ ΠΡΟΣΟΧΗ - Αν ο σωλήνας αναρρόφησης δεν τοποθετηθεί σωστά, ο διακόπτης ασφαλείας (D, Εικ.49) δεν επιτρέπει τη λειτουργία του μηχανήματος. Σε περίπτωση που ο κινητήρας δεν τίθεται σε λειτουργία, ελέγξτε τη σωστή τοποθέτηση του σωλήνα.

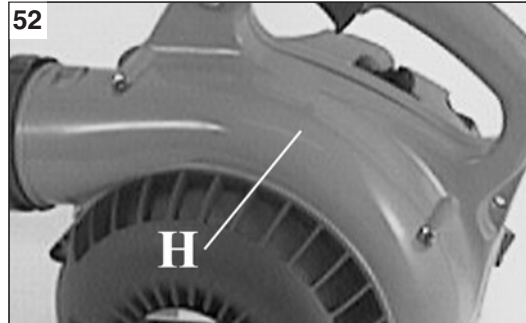
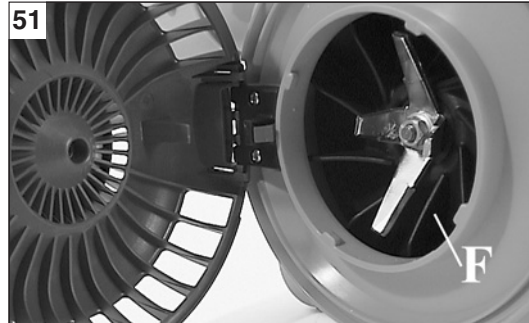
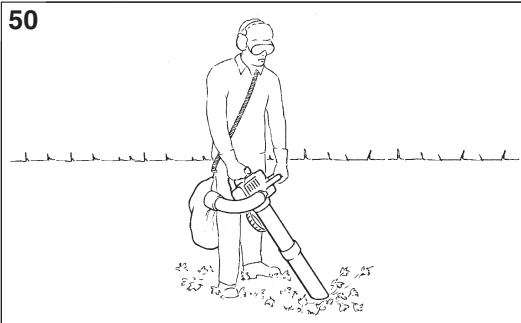

Italiano

UTILIZZO E MANUTENZIONE DELLA MACCHINA NELLA VERSIONE ASPIRATORE / TRITURATORE

UTILIZZO
L'aspiratore è concepito per l'uso con ambedue le mani e deve essere utilizzato dall'utente con la mano destra sull'impugnatura di comando e con quella sinistra sull'impugnatura del carter (Fig.50). Mettere la tracolla del sacco di raccolta sulla spalla sinistra e infilarsi il braccio destro. Nel funzionamento in aspirazione l'apparecchiatura deve essere usata solo con il sacco di raccolta montato. Il grande diametro del tubo di aspirazione consente di aspirare anche grossi pezzi (per es. foglie grandi, pezzi di cartone e di corteccia).
Attenzione a non aspirare oggetti voluminosi che potrebbero danneggiare le alette della girante (F, Fig.51) o bloccare la stessa.
Attenzione nell'aspirare fogliame bagnato, che potrebbe intasare la girante.
Attenzione a non ostruire il tubo aspiratore per evitare danni al motore dovuti alla eccessiva velocità.

ATTENZIONE – Non aspirare mai liquidi infiammabili e sostanze tossiche (per es. carburante) o materiali che ne sono impregnati. Possono essere causa di **ustioni mortali per fuoco od esplosione!**

MANUTENZIONE
CHIOCCIOLA – Pulire periodicamente l'interno della chiocciola (H, Fig.52) da sporcizia e detriti per non compromettere il rendimento della macchina.

GIRANTE – Verificare che le alette (F, Fig.51) siano pulite e non danneggiate per evitare diminuzione del flusso d'aria e aumento delle vibrazioni. In caso contrario rivolgersi immediatamente ad un'officina autorizzata.

SACCO DI RACCOLTA - Deve essere lavato periodicamente per permettere una buona aspirazione e riempimento.

Per le altre operazioni di manutenzione vedere capitolo pag. 12.

Français

UTILISATION ET MAINTENANCE DE L'APPAREIL DANS LA VERSION ASPIREUR / TRITURATEUR

L'aspirateur a été conçu pour être employé à deux mains, l'utilisateur tenant de la main droite la poignée de commande et de la main gauche la poignée du carter (Fig.50). Poser la bandoulière du sac collecteur sur l'épaule gauche et enfiler le bras droit. En version aspirateur, l'appareil ne doit être utilisé qu'avec le sac collecteur monté. Le grand diamètre du tube d'aspiration permet d'aspirer de grosses pièces (p. ex. grandes feuilles, morceaux de carton et d'écorce).
Attention: on veillera toutefois à ne pas aspirer des objets volumineux pouvant endommager les ailettes de la turbine (F, Fig.51) ou bloquer celle-ci.
Attention: ne pas aspirer des feuillages mouillés, qui pourraient engorger la turbine.
Attention: ne pas obstruer le tube d'aspiration afin d'éviter tout dommage au moteur à la suite d'une montée en régime.

ATTENTION – Ne jamais aspirer de liquides inflammables ni de substances toxiques (p. ex. du carburant) ou des matériaux non imprégnés ceux-ci pouvant être la cause de **brûlures fatales par le feu ou à la suite d'explosions!**

MAINTENANCE
TURBINE – Nettoyer périodiquement l'intérieur du module abritant la turbine (H, Fig.52) de tous débris ou crasses afin de ne pas gêner le bon rendement de l'appareil.

MOBILE – Vérifier si les ailettes (F, Fig.51) sont propres et non endommagées afin d'éviter la perte de flux d'air et l'accroissement des vibrations. Dans le cas contraire s'adresser immédiatement à un agent agréé..

SAC COLLECTEUR - Doit être lavé périodiquement afin de permettre une bonne aspiration et remplissage.

Voir la rubrique page 12 pour les autres opérations de maintenance.

English

USE AND MAINTENANCE OF THE VACUUM / SHREDDER VERSION

The vacuum is designed to be held in both hands, with the right hand on the control grip and the left hand on the grip on the housing (Fig.50). Sling the collection bag over the left shoulder and insert the right arm. The collection bag must always be fitted when the machine is used as a vacuum. The large diameter of the vacuum tube allows large pieces to be sucked up (e.g. large leaves, pieces of card and bark).
Take care not to vacuum large objects that could obstruct or damage the impeller blades (F, Fig.51).
Take care when vacuuming **wet leaves**, as these could clog the impeller.
Take care not to block the vacuum tube as this could result in over-revving and damage the engine.

WARNING – Do not use the vacuum for inflammable liquids or toxic substances (e.g. fuel) or even materials that are impregnated with such substances. This could cause **fatal burns or explosion!**

MAINTENANCE
IMPELLER HOUSING – Periodically clean the inside of the impeller housing (H, Fig.52) to remove dirt and debris that could otherwise impair the performance of the machine.

IMPELLER – Check that the blades (F, Fig.51) are clean and undamaged to prevent reduced air flow and increased vibration. If the impeller blades are damaged, contact your **authorised service centre** immediately.

COLLECTION BAG - Must be washed periodically to maintain good suction and filling.

For other maintenance operations see page 12.

Deutsch

GEBRAUCH UND WARTUNG DES GERÄTS IN DER AUSFÜHRUNG LAUBSAUGER / LAUBHÄCKSLER

Der Laubsauger ist zum zweihändigen Gebrauch vorgesehen, wobei die rechte Hand den Steuergriff und die linke Hand den Gehäusegriff halten soll (Abb.50). Legen Sie den Tragegurt des Fangsacks auf die linke Schulter und führen Sie den rechten Arm durch. Beim Einsatz als Laubsauger ist der Betrieb nur mit montiertem Fangsack gestattet. Durch den erheblichen Durchmesser des Saugrohrs können Sie selbst großvolumige Gegenstände aufsaugen (z. B. große Blätter, Pappstücke und Rindentelle).
Achtung auf etwaige Beschädigung bzw. Blockierung des Gebläses (F, Abb.51) beim Saugen großvolumiger Gegenstände.
Achtung auf Verstopfung des Gebläses beim Saugen **nassen** Laubs.
Achtung auf Motorschäden durch übermäßige Drehzahl durch Verstopfung des Saugrohrs.





ACHTUNG – Saugen Sie auf keinen Fall entzündliche Flüssigkeiten und Gefahrstoffe (z.B. Kraftstoff) bzw. damit getränkte Materialien. Dies kann **tödliche Verletzungen durch Brand oder Explosion verursachen!**

WARTUNG
GEHÄUSE – Reinigen Sie regelmäßig die Innenseite des Gehäuses (H, Abb.52) von Rückständen und Schmutz, um die Leistung des Geräts nicht zu beeinträchtigen.

GEBLÄSE – Achten Sie für einen gleichmäßigen Luftstrom und geringe Vibrationen stets auf saubere und nicht verborgene Rippen (F, Abb.51). Wenden Sie sich im gegenteiligen Fall sofort an eine **autorisierte Fachwerkstatt**.

FANGSACK – Waschen Sie regelmäßig den Fangsack, um eine gute Saugleistung zu gewährleisten.

In Bezug auf die anderen Wartungseingriffe siehe Kapitel Seite 12.

Español	Nederlands	Português	Ελληνικά
UTILIZACIÓN Y MANTENIMIENTO DE LA MÁQUINA EN VERSIÓN ASPIRADOR / TRITURADOR	GEbruik EN ONDERHOUD VAN HET APPARAAT IN DE UITVOERING ZUIGER / AFVALVERNIEtIGER	UTILIZAÇÃO E MANUTENÇÃO DA MÁQUINA NA VERSÃO ASPIRADOR / TRITURADOR	ΧΡΗΣΗ ΚΑΙ ΣΥΝΤΗΡΗΣΗ ΤΟΥ ΜΗΧΑΝΗΜΑΤΟΣ ΓΙΑ ΛΕΙΤΟΥΡΓΙΑ ΑΠΟΡΡΟΦΗΤΗΡΑ / ΑΛΕΣΤΙΚΗΣ ΜΗΧΑΝΗΣ
<p>El aspirador se utiliza con ambas manos; con la derecha se agarra la empuñadura de mando y con la izquierda, la empuñadura del cárter (Fig. 50). Cuélguese la correa de la bolsa del hombro izquierdo e introduzca en ella el brazo derecho. Durante el funcionamiento en aspiración, el equipo debe utilizarse siempre con la bolsa contenedora montada.</p> <p>El gran diámetro del tubo permite aspirar incluso objetos de tamaño considerable (hojas grandes, trozos de cartón o de corteza).</p> <p>Atención: no aspire objetos voluminosos que puedan dañar las aletas del rotor (F, Fig. 51) o bloquear este dispositivo.</p> <p>Atención: las hojas mojadas pueden atascar el rotor.</p> <p>Atención: no deje que se obstruya el tubo aspirador, ya que el motor podría dañarse a causa de la excesiva velocidad.</p> <p> ATENCIÓN - No aspire nunca líquidos inflamables o sustancias tóxicas (por ejemplo, combustible) y tampoco materiales impregnados en ellos. ¡Pueden causar quemaduras mortales por fuego o explosión!</p> <p>MANTENIMIENTO</p> <p>CARACOL - Limpie periódicamente el interior del caracol (H, Fig. 52); la suciedad y los residuos pueden comprometer el rendimiento de la máquina.</p> <p>ROTOR - Compruebe que las aletas (F, Fig. 51) estén limpias y sanas, de lo contrario disminuirá el flujo de aire y aumentarán las vibraciones. En caso de necesidad, acuda de inmediato a un taller autorizado.</p> <p>BOLSA CONTENEDORA - Lávela periódicamente para asegurar una buena aspiración y un llenado correcto.</p> <p>Para las demás operaciones de mantenimiento, vea el capítulo pág. 13.</p>	<p>De zuiger is ontworpen voor gebruik met twee handen en de gebruiker moet zijn rechterhand op de bedieningshandgreep houden en de linkerhand op de handgreep van de kap (Fig.50).</p> <p>Doe de riem van de opvangzak over uw linker schouder en steek uw rechterarm erdoor. Als het apparaat als zuiger wordt gebruikt, mag hij alleen worden gebruikt met de opvangzak gemonteerd.</p> <p>De grote diameter van de zuigbuis maakt het mogelijk ook grote voorwerpen op te zuigen (bijvoorbeeld: grote bladeren, stukken karton en schors).</p> <p>Let erop dat er geen grote voorwerpen worden opgezogen die de schoepen van de rotor (F, Fig. 51) kunnen beschadigen of kunnen blokkeren.</p> <p>Let op bij het opzuigen van natte bladeren, die de rotor zou kunnen blokkeren.</p> <p>Let erop dat de zuigbuis niet verstopt raakt om schade aan de motor door te hoge snelheid te vermijden.</p> <p> LET OP – Zuig nooit brandbare vloeistoffen en giftige stoffen op (b.v. brandstof) of materialen die hiermee doordrenkt zijn. Zij kunnen levensgevaarlijke brandwonden door vuur of explosies veroorzaken!</p> <p>ONDERHOUD</p> <p>SLAKKENHUIS – Verwijder regelmatig het vuil en vreemde voorwerpen uit het binnenste van het slakkenhuis (H, Fig.52) om het rendement van het apparaat niet aan te tasten.</p> <p>ROTOR – Controleer of de schoepen (F, Fig.51) schoon en onbeschadigd zijn, om te voorkomen dat de luchtstroom vermindert en de trillingen toenemen. Is dat niet het geval, wendt u dan onmiddellijk tot een erkende werkplaats.</p> <p>OPVANGZAK – Deze moet regelmatig worden gewassen, om goed te kunnen zuigen en de zak te kunnen vullen.</p> <p>Zie pag. 13 voor de andere onderhoudswerkzaamheden.</p>	<p>O aspirador foi concebido para ser utilizado com ambas as mãos. O utilizador deverá manuseá-lo com a mão direita sobre a pega de comando e com a mão esquerda sobre a pega do cárter (Fig. 50).</p> <p>Coloque a alça do saco de recolha à tiracolo (sobre o ombro esquerdo e enfiando o braço direito). Na modalidade de aspiração, o aparelho deve ser utilizado só com o saco de recolha montado.</p> <p>O grande diâmetro do tubo de aspiração também permite aspirar peças grandes (por ex. folhas grandes, pedaços de cartão e cascas).</p> <p>Atenção para não aspirar objectos volumosos, passíveis de danificar as aletas do impulsor (F, Fig. 51) ou de o bloquear.</p> <p>Atenção para não aspirar folhas molhadas, passíveis de entupir o impulsor.</p> <p>Atenção para não obstruir o tubo aspirador com vista a evitar danos no motor devidos a uma velocidade excessiva.</p> <p> ATENÇÃO – Nunca aspire líquidos inflamáveis, substâncias tóxicas (por ex. carburante) ou materiais impregnados dos mesmos. Podem originar queimaduras mortais por fogo ou explosão!</p> <p>MANUTENÇÃO</p> <p>ESPIRAL – Limpe periodicamente o interior da espiral (H, Fig. 52), eliminando a sujidade e os detritos, a fim de não comprometer o rendimento da máquina.</p> <p>IMPULSOR – Certifique-se de que as aletas (F, Fig. 51) se encontram limpas e não estão danificadas, para evitar a diminuição do fluxo de ar e o aumento das vibrações. Caso contrário, contacte imediatamente uma oficina autorizada.</p> <p>SACO DE RECOLHA - Deve ser lavado regularmente para permitir uma boa aspiração e enchimento.</p> <p>Para as restantes operações de manutenção, consulte o capítulo da pág. 13.</p>	<p>Ο απορροφητήρας έχει σχεδιαστεί για να χρησιμοποιείται με τα δύο χέρια και ο χρήστης πρέπει να έχει το δεξί χέρι στη χειρολαβή ελέγχου και το αριστερό στη χειρολαβή του κάρτερ (Εικ.50). Βάλτε τη ζώνη του σάκου συλλογής στον αριστερό ώμο και περάστε την σταυρωτά. Στη λειτουργία αναρρόφησης το μηχάνημα πρέπει να χρησιμοποιείται μόνο με το σάκο συλλογής τοποθετημένο.</p> <p>Η μεγάλη διάμετρος του σωλήνα αναρρόφησης επιτρέπει την αναρρόφηση και μεγάλων τεμαχίων (π.χ. μεγάλα φύλλα, χαρτιά και φλοισούς).</p> <p>Προσοχή στην αναρρόφηση μεγάλων αντικειμένων που μπορούν να προκαλέσουν βλάβη στα πτερύγια της φτερωτής (F, Εικ.51) ή να την μπλοκάρουν.</p> <p>Προσοχή στην αναρρόφηση θρεγμένων φύλλων, που μπορούν να βουλώσουν τη φτερωτή.</p> <p>Προσοχή στο βούλωμα του σωλήνα αναρρόφησης για να αποφύγετε βλάβες στον κινητήρα από υπερβολική ταχύτητα.</p> <p> ΠΡΟΣΟΧΗ - Αποφύγετε την αναρρόφηση εύφλεκτων υγρών και τοξικών ουσιών (π.χ. καυσίμου) ή υλικών βρεγμένων με τέτοια προϊόντα. Μπορούν να αποτελέσουν αιτία θανατηφόρων εγκαυμάτων από φωτιά ή έκρηξη!</p> <p>ΣΥΝΤΗΡΗΣΗ</p> <p>ΚΟΧΛΙΑΣ - Καθαρίζετε περιοδικά το εσωτερικό του κοχλίου (H, Εικ.52) από ρύπους και υπολείμματα για να διατηρήσετε την απόδοση του μηχανήματος.</p> <p>ΦΤΕΡΩΤΗ - Βεβαιωθείτε ότι τα πτερύγια (F, Εικ.51) είναι καθαρά και δεν παρουσιάζουν βλάβες για να αποφύγετε μείωση της ροής του αέρα και αύξηση των κραδασμών. Σε αντίθετη περίπτωση, απευθυνθείτε αμέσως σε εξουσιοδοτημένο σέρβις.</p> <p>ΣΑΚΟΣ ΣΥΛΛΟΓΗΣ - Πρέπει να πλένεται περιοδικά για να επιτρέπεται η σωστή αναρρόφηση και πλήρωση.</p> <p>Για τις υπόλοιπες επεμβάσεις συντήρησης, θλέπε το κεφάλαιο στη σελ. 13.</p>

I DATI TECNICI**F** DONNEES TECHNIQUES**GB** TECHNICAL DATA**D** TECHNISCHE ANGABEN**E** DATOS TECNICOS**NL** TECHNISCHE GEGEVENS**P** DADOS TECNICOS**GR** ΤΕΧΝΙΚΑ ΣΤΟΙΧΕΙΑ

Cilindrata - Cylindrée - Displacement - Hubraum - Cilindrada - Cylinderinhoud - Cilindrada - Κυβισμός	cm ³	25.4
Motore - Moteur - Engine - Motor - Motor - Motor - Motor - Μοτέρ		2 tempi - temps - stroke - takt - tiempos - χρονα ΕΜΑΚ
Potenza - Puissance - Power - Leistung - Potencia - Vermogen - Potência - Ισχύς	kW	0.9
Nr. giri max motore - Nombre de tours/min du moteur à plein régime - Max. rpm - Maximale Drehzahl/Minute - N° giros/min. máximo - Maximum toerental/min. - N° rot/min máxima - Ανωτερος αριθμος στροφων	min ⁻¹	7600÷7900
Nr. giri minimo - Nombre de tours/min au ralenti - Min. rpm - Minimale Drehzahl/Minute - N. giros/min. mínimo - Minimum toerental/min. - N° rot/min mínima - Αρ. στροφων το λεπτο	min ⁻¹	2600÷2800
Capacità serbatoio - Capacité du réservoir - Fuel tank capacity - Kraftstoff-tank-Inhalt - Capacidad depósito - Tankcapaciteit - Capacidade do reservatorio - Χωριτικότητα νεποζιτου καυσιμων	cm ³	725
Accensione elettronica - Allumage électronique - Electronic ignition - Elektronische Zündung - Encendido electrónico - Electronische ontsteking - Ηλεκτρονικη αναφλεξη		Si - Oui - Yes - Ja - Sim - Ναι
Starter automatico (lift-starter) - Starter automatique (lift-starter) - Lift-starter - Automatischer Starter - Arrancador automático (lift-starter) - Automatische starter(lift-starter) - Arranque automático(lift-starter) - Αυτόματο starter (lift-starter)		Si - Oui - Yes - Ja - Sim - Ναι
Carburatore a membrana - Carburateur à membrane - Diaphragm carburetor - Membranvergaser - Carburador a membrana - Membraan carburator - Carburador de membrana - Καρμπυρατερ μεμβρανης		Si - Oui - Yes - Ja - Sim - Ναι
Primer carburatore - Primer carburateur - Primer carburetor - Primer vergaser - Primer carburador - Primer carburateur - Primer carburador - Primer καρμπυρατερ		Si - Oui - Yes - Ja - Sim - Ναι

I CARATTERISTICHE
F CARACTERISTIQUES
GB SPECIFICATIONS

D EIGENSCHAFTEN
E CHARACTERISTICAS
NL EIGENSCHAPPEN

P CARACTERÍSTICAS
GR ΧΑΡΑΚΗΡΙΣΤΙΚΑ

PRESSIONE ACUSTICA - PRESSION ACOUSTIQUE - PRESSURE LEVEL - SCHALLDRUCK - PRESIÓN ACUSTICA - GELUIDSDRUCK - PRESSÃO DO SOM - ΑΚΟΥΣΤΙΚΗ ΠΙΕΣΗ LpA ISO 6081		dB (A)	94
LIVELLO POTENZA ACUSTICA GARANTITA - NIVEAU PUISSANCE ACOUSTIQUE ASSURÉ - GUARANTEED SOUND POWER LEVEL - GARANTIERTER AKUSTISCHER SCHALLEISTUNGSPEGEL - NIVEL POTENCIA ACUSTICA GARANTIZADO - GEGARANDEERD ACOUSTISCH VERMOGENSNIVEAU NIVEL POTENCIA ACUSTICA GARANTIDO - Εγγυημενη σταθμη ακουστικης ισχυος 2000/14/EC - LwA ISO 3744 - ISO 11094		dB (A)	107
LIVELLO DI VIBRAZIONE - NIVEAU DE VIBRATION - VIBRATION LEVEL - VIBRATIONSPGEL - NIVEL DE VIBRACION - DE TRILLINGSINTENSITEIT - NIVEL DE VIBRAÇÃO - ΕΠΙΠΕΔΟ ΚΡΑΔΑΣΜΟΥ ISO 5349	min	m/s²	3.5
	max	m/s²	10
PORTATA VOLUMETRICA SOFFIATORE - PORTÉE VOLUMÉTRIQUE SOUFFLEUR - BLOWER AIR FLOW - VOLUMENSTROM LAUBSAUGER - CAUDAL DEL SOPLADOR - VOLUMEDEBIET BLOWER - CAPACIDADE VOLUMÉTRICA DO SOPRADOR - Ογκομετρική παροχή φυσητήρα		m³/h	700
PORTATA VOLUMETRICA ASPIRATORE - PORTÉE VOLUMÉTRIQUE ASPIRATEUR - VACUUM AIR FLOW - VOLUMENSTROM LAUBSAUGER - CAUDAL DEL ASPIRADOR - VOLUMEDEBIET ZUIGER - CAPACIDADE VOLUMÉTRICA DO ASPIRADOR - Ογκομετρική απόδοση απορροφητήρα		m³/h	750
PESO - POIDS - WEIGHT - GEWICHT - PESO - GEWICHT - PESO - Βαρος		kg	3.9
DIMENSIONI - DIMENSIONS - DIMENSIONS - ABMESSUNGEN - DIMENSIONES - AFMETINGEN - DIMENSÕES - Διαστάσεις		mm	335 x 240 x 345
CAPACITÀ SACCO ASPIRATORE - CAPACITÉ SAC ASPIRATEUR - VACUUM COLLECTION BAG CAPACITY - INHALT FANGSACK - CAPACIDAD BOLSA CONTENEDORA - INHOUD OPVANGZAK - CAPACIDADE SACO DO ASPIRADOR - Χωρητικότητα σάκου συλλογής		l	36
MASSIMA VELOCITÀ DELL'ARIA - VITESSE MAXIMALE DE L'AIR - MAXIMUM AIR SPEED - MAX. LUFTGESCHWINDIGKEIT - VELOCIDAD MÁXIMA DEL AIRE - MAXIMUM LUCHTSNELHEID - VELOCIDADE MÁXIMA DO AR - Μέγιστη ταχύτητα αέρα		m/s	74

Italiano	Français	English	Deutsch
<p align="center">CERTIFICATO DI GARANZIA</p>	<p align="center">CERTIFICAT DE GARANTIE</p>	<p align="center">WARRANTY CERTIFICATE</p>	<p align="center">GARANTIE-ZERTIFICAT</p>
<p>Questa macchina è stata concepita e realizzata attraverso le più moderne tecniche produttive. La Ditta costruttrice garantisce i propri prodotti per un periodo di ventiquattro mesi dalla data di acquisto per utilizzo privato/hobbistico. La garanzia è limitata a sei mesi in caso di uso professionale e tre mesi in caso di noleggio.</p> <p>Condizioni generali di garanzia</p> <ol style="list-style-type: none"> La garanzia viene riconosciuta a partire dalla data d'acquisto. La Ditta costruttrice tramite la rete di vendita ed assistenza tecnica sostituisce gratuitamente le parti difettose dovute a materiale, lavorazioni e produzione. La garanzia non toglie all'acquirente i diritti legali previsti dal codice civile contro le conseguenze dei difetti o vizi causati dalla cosa venduta. Il personale tecnico interverrà il più presto possibile nei limiti di tempo concessi da esigenze organizzative. Per richiedere l'assistenza in garanzia è necessario esibire al personale autorizzato il sotto riportato certificato di garanzia timbrato dal rivenditore, compilato in tutte le sue parti e corredato di fattura d'acquisto o scontrino fiscale obbligatorio comprovante la data d'acquisto. La garanzia decade in caso di: <ul style="list-style-type: none"> - Assenza palese di manutenzione, - Utilizzo non corretto del prodotto o manomissioni, - Utilizzo di lubrificanti o combustibili non adatti, - Utilizzo di parti di ricambio o accessori non originali, - Interventi effettuati da personale non autorizzato. La Ditta costruttrice esclude dalla garanzia i materiali di consumo e le parti soggette ad un normale logorio di funzionamento. La garanzia esclude gli interventi di aggiornamento e miglioramento del prodotto. La garanzia non copre la messa a punto e gli interventi di manutenzione che dovessero occorrere durante il periodo di garanzia. Eventuali danni causati durante il trasporto devono essere immediatamente segnalati al trasportatore pena il decadere della garanzia. Per i motori di altre marche (Briggs & Stratton, Tecumseh, Kawasaki, Honda, ecc.) montati sulle nostre macchine, vale la garanzia concessa dai costruttori del motore. La garanzia non copre eventuali danni, diretti o indiretti, causati a persone o cose da guasti della macchina o conseguenti alla forzata sospensione prolungata nell'uso della stessa. 	<p>Cette machine a été conçue et réalisée avec les techniques de production les plus modernes. Le fabricant garantit ses produits pour une période de vingt-quatre mois à compter de la date d'achat en cas d'utilisation à titre privé. La période de garantie est limitée à six mois en cas d'emploi professionnel et à trois mois en cas de location.</p> <p>Conditions générales de garantie</p> <ol style="list-style-type: none"> La garantie est reconnue à compter de la date d'achat. Par le biais de son réseau de vente et d'assistance technique, le fabricant remplace gratuitement les pièces défectueuses dues au matériel, aux usinages et à la production. La garantie n'élimine pas, pour l'acquéreur, les droits légaux prévus par le Code Civil contre les conséquences des défauts ou des anomalies dus à l'objet vendu. Le personnel technique interviendra le plus vite possible dans les délais liés aux exigences organisationnelles. Pour demander l'assistance sous garantie, il est nécessaire de présenter au personnel agréé le certificat de garantie joint ci-dessous, qui devra être timbré par le revendeur, rempli intégralement et accompagné de la facture ou du reçu de caisse qui doit obligatoirement être remis pour prouver la date d'achat. La garantie perd toute valeur en cas de : <ul style="list-style-type: none"> - Manque évident d'entretien, - Utilisation incorrecte ou transformations non autorisées du produit. - Utilisation de lubrifiants ou de combustibles inappropriés. - Utilisation de pièces de rechange ou d'accessoires non d'origine. - Interventions effectuées par du personnel non autorisé à ce faire. Le fabricant exclut de la garantie les pièces consommables et celles qui sont soumises à une usure normale due au fonctionnement. La garantie exclut les interventions de mise à jour et d'amélioration du produit. La garantie ne couvre pas la mise au point et les interventions susceptibles de s'avérer nécessaires au cours de la période de garantie. Tout dommage éventuellement subi au cours du transport doit être signalé sans retard au transporteur sous peine d'annulation de la garantie. Pour les moteurs d'autres marques (Briggs & Stratton, Tecumseh, Kawasaki, Honda, etc.) montés sur nos machines, la garantie appliquée sera celle qui est accordée par le fabricant du moteur en question. La garantie ne couvre pas les éventuels dommages directs ou indirects subis par les personnes ou par les biens matériels à la suite de pannes de la machine ou dépendant d'une longue suspension forcée de l'emploi de cette dernière. 	<p>This machine has been designed and manufactured using the most modern techniques. The manufacturer guarantees the machine to be free from defects for a period of twenty four months from the date of purchase provided it is used exclusively for private/hobby purposes. If the machine is used for professional purposes, the warranty period shall terminate after a period of six months. If the machine is used for hire, the warranty period shall terminate after a period of three months.</p> <p>Limited warranty</p> <ol style="list-style-type: none"> The warranty period starts on the date of sale. The manufacturer, acting through the sales and technical assistance network, shall replace free of charge any parts proven defective in material, machining or manufacturing. The warranty does not affect the purchaser's rights as established under legislation governing the consequences of defects in the machine. Technical personnel will undertake the necessary repairs in the minimum time possible, compatible with organisational needs. To make any claim under the warranty, this certificate of warranty, fully compiled, bearing the dealer's stamp, and accompanied by the invoice or receipt showing the date of purchase, must be displayed to the personnel authorised to approve work. The warranty shall be null and void if: <ul style="list-style-type: none"> - the machine has evidently not been serviced correctly, - the machine has been used for improper purposes or has been modified in any way, - unsuitable lubricants and fuels have been used, - non-original spare parts and accessories have been fitted, - work has been done on the machine by unauthorised personnel. The warranty does not cover consumables or parts subject to normal wear. The warranty does not cover work to update or improve the machine. The warranty does not cover any preparation or servicing work required during the warranty period. Damage incurred during transport must be immediately brought to the attention of the carrier: failure to do so shall render null and void the warranty. Engines of other manufacturers (Briggs & Stratton, Tecumseh, Kawasaki, Honda, etc.) fitted to our machines are covered by the warranties of the engine manufacturer. The warranty does not cover injury or damage caused directly or indirectly to persons or things by defects in the machine or by periods of extended disuse of the machine resulting from the said defects. 	<p>Diese Maschine wurde mit den modernsten Produktionstechniken konzipiert und gebaut. Die Herstellerfirma garantiert für ihre Produkte für die Dauer von vierundzwanzig Monaten nach Kaufdatum für den Privatgebrauch / für Hobbyzwecke. Die Garantie beschränkt sich auf sechs Monate im Falle von professionellem Einsatz und drei Monate bei Vermietung.</p> <p>Allgemeine Garantiebedingungen</p> <ol style="list-style-type: none"> Die Garantie gilt ab Kaufdatum. Die Herstellerfirma sorgt über ihr Verkaufs- und Kundendienstnetz für den kostenlosen Ersatz der Teile, die sich infolge Material-, Bearbeitungs- und Fabrikationsfehler als defekt erweisen. Durch die Garantie verliert der Käufer nicht die vom Bürgerlichen Gesetzbuch vorgesehenen gesetzlichen Rechte gegen die Folgen der von der verkauften Sache verursachten Defekte oder Mängel. Soweit organisatorisch machbar greift das technische Personal so schnell wie möglich ein. Bei Anforderung eines Garantieeingriffs muss dem befugten Personal der untenstehende, vom Verkäufer abgestempelte und vollständig ausgefüllte Garantieschein zusammen mit der Rechnung bzw. dem Kassenzettel zum Nachweis des Kaufdatums vorgelegt werden. In folgenden Fällen verfällt jeder Garantieanspruch: <ul style="list-style-type: none"> - Bei offensichtlicher Unterlassung der Wartung, - Bei nicht korrekter Verwendung oder Veränderungen des Produkts, - Bei Benutzung von ungeeigneten Schmiermitteln oder Treibmitteln, - Bei Benutzung von nicht originalen Zubehör- und Ersatzteilen - Nach Eingriffen, die von unbefugtem Personal durchgeführt wurden. Verbrauchsmaterial und die Teile, die einem normalen Verschleiß durch Betrieb ausgesetzt sind, werden vom Hersteller von der Garantie ausgeschlossen. Von der Garantie ausgeschlossen sind Eingriffe zur Überholung und Verbesserung des Produkts. Die Garantie deckt nicht die während der Garantielaufzeit erforderlichen Einstellungen und Wartungseingriffe. Eventuelle Transportschäden müssen dem Spediteur unverzüglich gemeldet werden, ansonsten verfällt der Garantieanspruch. Für die Motoren anderer Marken (Briggs & Stratton, Tecumseh, Kawasaki, Honda, usw.), die an unseren Maschinen installiert werden, gilt die vom Hersteller des Motors gewährte Garantie. Die Garantie deckt keine eventuellen direkten oder indirekten Personen- oder Sachschäden, die durch Defekte der Maschine oder deren anhaltender Nichtbenutzung verursacht wurden.
<p>MODELLO - MODELE</p> <p>_____</p> <p>_____</p> <p>SERIAL No _____</p> <p>ACQUISTATO DAL SIG. - ACHETE PAR MONSIEUR</p> <p>_____</p> <p>_____</p> <p>_____</p>	<p>DATA - DATE</p> <p>_____</p> <p>_____</p> <p>CONCESSIONARIO - REVENDEUR</p> <p>_____</p> <p>_____</p> <p>_____</p>	<p>MODEL - MODELLE</p> <p>_____</p> <p>_____</p> <p>SERIAL No _____</p> <p>BOUGHT BY Mr. - GEKAUFT VON Hrn.</p> <p>_____</p> <p>_____</p> <p>_____</p>	<p>DATE - DATUM</p> <p>_____</p> <p>_____</p> <p>DEALER - VERKAUFER</p> <p>_____</p> <p>_____</p> <p>_____</p>

Non spedire! Allegare solo all'eventuale richiesta di garanzia tecnica.
 Ne pas expédier ! Ne joindre qu'en cas de demande d'assistance technique sous garantie.

Do not send! Only attach to requests for technical warranties.
 Nicht einsenden! Der Garantieschein muss nur bei einer eventuellen Anforderung eines Garantieeingriffs vorgelegt werden.

CERTIFICADO DE GARANTÍA

Esta máquina ha sido proyectada y fabricada con las técnicas más modernas. El Fabricante garantiza sus productos por un período de veinticuatro meses a partir de la fecha de compra para uso privado/aficionado; la garantía queda limitada a seis meses en caso de uso profesional y a tres en caso de alquiler.

Condiciones generales de garantía

- 1) La garantía es válida a partir de la fecha de compra. El Fabricante cambiará gratuitamente las piezas que presenten defectos en el material, el trabajo o la producción, mediante su red de venta y asistencia técnica. La garantía no anula los derechos legales del comprador, previstos por el código civil, contra las consecuencias de defectos o vicios provocados por el producto vendido.
- 2) El personal técnico efectuará las intervenciones lo antes posible y dentro de los plazos impuestos por exigencias de organización.
- 3) **Para solicitar la asistencia en garantía, es necesario mostrar el certificado de garantía ilustrado a continuación, junto a la factura o el tique que demuestren la fecha de compra, al personal autorizado; asimismo, para que el certificado sea válido, se han de completar todas sus partes y ha de estar debidamente timbrado por el vendedor.**
- 4) La garantía pierde su validez en los siguientes casos:
 - Falta evidente de mantenimiento.
 - Uso incorrecto o manipulación del producto.
 - Uso de lubricantes o combustibles inadecuados.
 - Uso de piezas de recambio o accesorios no originales.
 - Intervenciones efectuadas por parte de personal no autorizado.
- 5) La garantía no incluye ni los materiales consumibles ni las piezas sujetas a un desgaste normal de funcionamiento.
- 6) La garantía tampoco incluye las intervenciones de actualización o mejora del producto.
- 7) La puesta a punto o las intervenciones de mantenimiento eventualmente necesarias durante el período de garantía no están cubiertas por la garantía.
- 8) Cualquier daño provocado durante el transporte tiene que ser señalado de inmediato al transportista bajo pena de anulación de la garantía.
- 9) Para los motores de otras marcas (Briggs & Stratton, Tecumseh, Kawasaki, Honda, etc.) montados en nuestras máquinas, será válida la garantía de los Fabricantes del motor.
- 10) La garantía no cubre los eventuales daños materiales o personales, directos o indirectos, provocados por averías de la máquina o por la interrupción forzada y prolongada del funcionamiento de la misma.

GARANTIEBEWIJS

Deze machine is ontworpen en vervaardigd volgens de modernste productietechnieken. De fabrikant staat garant voor zijn producten voor een periode van vierentwintig maanden vanaf de aankoopdatum voor privé- of hobbygebruik. De garantie is beperkt tot zes maanden bij professioneel gebruik en tot drie maanden bij verhuur.

Algemene garantievoorwaarden

- 1) De garantie wordt toegekend vanaf de aankoopdatum. De fabrikant vervangt gratis de defecte onderdelen die te wijten zijn aan fouten van het materiaal, bewerkingen en productie middels het distributienet en de technische service. De garantie ontleent de gebruiker niet de wettelijke rechten uit het burgerlijk wetboek tegen de gevolgen van defecten of onvolkomenheden die door het verkochte product veroorzaakt worden.
- 2) Het technisch personeel grijpt zo snel mogelijk in binnen de tijdslimieten die uit organisatorisch oogpunt mogelijk zijn.
- 3) **Voor het aanvragen van serviceverzaamheden die onder de garantie vallen dient u het hieronder weergegeven garantiebewijs aan het bevoegde personeel te tonen. Het garantiebewijs moet een stempel van de verkoper dragen, geheel ingevuld zijn en begeleid worden door de factuur of de fiscaal verplichte kassabon met de aankoopdatum.**
- 4) De garantie vervalt bij:
 - Overduidelijk gebrek aan onderhoud,
 - Onjuist gebruik van het product of sabotage,
 - Gebruik van ongeschikte smeermiddelen of brandstoffen,
 - Gebruik van niet originele vervangingsonderdelen of accessoires,
 - Werkzaamheden die verricht zijn door onbevoegd personeel.
- 5) De gebruiksmaterialen en de onderdelen die onderhevig zijn aan normale slijtage vallen niet onder de garantie.
- 6) Bijwerkingen en verbeteringen van het product vallen niet onder de garantie.
- 7) De garantie dekt geen afstel- en onderhoudswerkzaamheden die tijdens de garantieperiode nodig mochten zijn.
- 8) Eventuele beschadigingen die tijdens het transport zijn veroorzaakt moeten onmiddellijk aan de transporteur worden gemeld op straffe van verval van de garantie.
- 9) Voor de motoren van andere merken (Briggs & Stratton, Tecumseh, Kawasaki, Honda, enz.) die op onze machines zijn gemonteerd geldt de garantie die door de fabrikant van de motor is gegeven.
- 10) De garantie dekt geen eventuele directe of indirecte beschadigingen die aan personen of voorwerpen worden aangericht als gevolg van defecten of langdurige inactiviteit van de machine.

CERTIFICADO DE GARANTIA

Este aparelho foi projectado e fabricado em conformidade com os critérios mais avançados da tecnologia actual. O fabricante garante os seus produtos por um período de vinte e quatro meses a partir da data de compra, desde que utilizados privadamente ou como Hobby. A garantia é limitada a seis meses em caso de utilização profissional e a três meses em caso de aluguer.

Condições gerais de garantia

- 1) A garantia inicia a partir do momento de compra. O fabricante, mediante a rede de assistência técnica, substituirá gratuitamente os defeitos causados pela não conformidade do material, processo de fabrico e produção. A garantia não anula os direitos legais previstos pelo Código civil contra as consequências derivadas de defeitos ou vícios do aparelho.
- 2) O pessoal técnico intervirá o mais rápido possível compatívelmente com as próprias exigências de organização.
- 3) **Para requerer a assistência durante o período de garantia, é preciso exibir ao pessoal autorizado o certificado de garantia abaixo ilustrado preenchido plenamente, carimbado pelo revendedor e a respectiva factura ou recibo, qual comprovante da data de compra.**
- 4) A garantia decai nos seguintes casos:
 - Falta evidente de manutenção;
 - Utilização imprópria do produto ou alterações do mesmo;
 - Utilização de lubrificantes ou combustíveis impróprios;
 - Utilização de sobresselentes ou acessórios não originais;
 - Intervencões efectuadas por pessoal não autorizado;
- 5) O fabricante exclui do período de garantia os materiais de consumo e os órgãos sujeitos ao desgaste normal derivado da utilização do aparelho.
- 6) A garantia exclui as intervenções de actualização e de melhorias do aparelho.
- 7) A garantia não inclui pôr em ponto o aparelho bem como as intervenções de manutenção eventualmente necessárias durante o período de garantia.
- 8) Eventuais danos derivados do transporte devem ser assinalados imediatamente ao transportador; a inobservância, acarreta no decaimento da garantia.
- 9) Para os motores de outras marcas (Briggs & Stratton, Tecumseh, Kawasaki, Honda, etc.) montados nos nossos aparelhos, vale a garantia conferida pelos respectivos fabricantes.
- 10) A garantia não inclui eventuais danos, directos ou indirectos causados a pessoas ou bens materiais derivados da inutilização da máquina por ruptura ou da suspensão obrigada da sua utilização.

ΠΙΣΤΟΠΟΙΗΤΙΚΟ ΕΓΓΥΗΣΗΣ

Αυτό το μηχάνημα έχει σχεδιαστεί και κατασκευαστεί με τις πιο μοντέρνες τεχνικές παραγωγής. Ο Κατασκευαστής εγγυάται τα προϊόντα του για μια περίοδο εικοσιτεσσάρων μηνών από την ημερομηνία αγοράς για ιδιωτική χρήση/χόμπι. Η εγγύηση μειώνεται σε έξι μήνες σε περίπτωση επαγγελματικής χρήσης και σε τρεις μήνες σε περίπτωση ενοικίασης.

Γενικοί όροι της εγγύησης

- 1) Η ισχύς της εγγύησης αρχίζει από την ημερομηνία αγοράς. Ο Κατασκευαστής μέσω του δικτύου πώλησης και τεχνικής εξυπηρέτησης αντικαθιστά δωρεάν τα ελαττωματικά εξαρτήματα που οφείλονται σε υλικό, επεξεργασία και παραγωγή. Η εγγύηση δεν στερεί στον αγοραστή τα νομικά δικαιώματα που προβλέπονται από τον αστικό κώδικα όσον αφορά τις επιπτώσεις των ατελειών ή των ελαττωμάτων που προκλήθηκαν από το αγορασμένο προϊόν.
- 2) Το τεχνικό προσωπικό θα επέμβει το συντομότερο δυνατό μέσα στα χρονικά όρια που επιτρέπουν οι οργανωτικές απαιτήσεις.
- 3) **Για τεχνική υποστήριξη κατά την περίοδο εγγύησης είναι απαραίτητο να επιδείξετε στο εξουσιοδοτημένο προσωπικό το παρακάτω πιστοποιητικό εγγύησης σφραγισμένο από το κατάστημα πώλησης, πλήρως συμπληρωμένο και που συνοδεύεται από τιμολόγιο αγοράς ή νόμιμη απόδειξη που να αποδεικνύει την ημερομηνία αγοράς.**
- 4) Η εγγύηση παύει να ισχύει σε περίπτωση:
 - Εμφανούς απουσίας συντήρησης,
 - Λανθασμένης χρήσης του προϊόντος ή επεμβάσεων,
 - Ακατάλληλων λιπαντικών ή καυσίμου,
 - Χρήσης μη γνήσιων ανταλλακτικών ή αξεσουάρ,
 - Επεμβάσεων που έγιναν από μη εξουσιοδοτημένο προσωπικό.
- 5) Ο Κατασκευαστής δεν καλύπτει με την εγγύηση τα ανάλωσιμα υλικά και τα εξαρτήματα που υπόκεινται φυσιολογική φθορά κατά τη λειτουργία.
- 6) Η εγγύηση αποκλείει τις επεμβάσεις ενημέρωσης και βελτίωσης του προϊόντος.
- 7) Η εγγύηση δεν καλύπτει τη ρύθμιση και τις επεμβάσεις συντήρησης που μπορεί να λάβουν χώρα κατά την περίοδο εγγύησης.
- 8) Ενδεχόμενες ζημιές που προκλήθηκαν κατά τη μεταφορά πρέπει να αναφερθούν αμέσως στο μεταφορέα διαφορετικά παύει η ισχύς της εγγύησης.
- 9) Για τους κινητήρες άλλων κατασκευαστών (Briggs & Stratton, Tecumseh, Kawasaki, Honda, κλπ.) που είναι εγκατεστημένοι στα μηχανήματα του εγγυητή που χορηγείται από τον κατασκευαστή του κινητήρα.
- 10) Η εγγύηση δεν καλύπτει ενδεχόμενες ζημιές, άμεσες ή έμμεσες, που θα προκληθούν σε άτομα ή αντικείμενα από βλάβες του μηχανήματος ή παρατεταμένη εξαναγκασμένη διακοπή στη χρήση αυτού.

MODELO - MODEL

SERIAL No _____

COMPRADOR - GEKOCHT DOOR _____

DATA - DATUM _____

DISTRIBUIDOR - VERKOPER _____

MODELO - MONTEAO

SERIAL No
ΔΙΑΔΟΧΙΚΟΣ
ΑΡΙΘΜΟΣ _____

















COMPRADOR - ΑΓΟΡΑΣΜΕΝΟ ΑΠΟ ΤΟΝ ΚΥΡΙΟ _____

DATA - ΗΜΕΡΟΜΗΝΙΑ _____

DISTRIBUIDOR - ΚΑΤΑΣΤΗΜΑ ΠΩΛΗΣΗΣ _____

¡No enviar! Adjuntar sólo a la eventual solicitud de garantía técnica.
Niet verzenden! Voeg dit bewijs uitsluitend bij het aanvraagformulier om technische garantiewerkzaamheden.

Não enviar! Anexe apenas em caso de pedido de assistência técnica.
Μην το στείλετε! Επισυνάπτεται μόνο σε περίπτωση αίτησης τεχνικής εγγύησης.

 <p>ATTENZIONE!!! </p> <p>RISCHIO DI DANNO Uditivo</p> <p>NELLE NORMALI CONDIZIONI DI UTILIZZO, QUESTA MACCHINA PUÒ COMPORTARE PER L'OPERATORE ADDETTO, UN LIVELLO DI ESPOSIZIONE PERSONALE E GIORNALIERO A RUMORE PARI O SUPERIORE A</p> <p>85 dB(A)</p>	 <p>ATENCION!!! </p> <p>RIESGO DE DAÑO AUDITIVO</p> <p>EN NORMALES CONDICIONES DE UTILIZACIÓN, ESTA MAQUINA PUEDE TOLERAR, PARA EL OPERADOR ENCARGADO, UN NIVEL DE EXPOSICIÓN DIARIO A RUIDO EQUIVALENTE O SUPERIOR A</p> <p>85 dB(A)</p>
 <p>ATTENTION!!! </p> <p>DANGER D'ATTEINTE A L'OUÏE</p> <p>L'OPERATEUR UTILISANT NORMALEMENT CETTE MACHINE PEUTS S'EXPOSER QUOTIDIENNEMENT A UN BRUIT EGAL OU DEPASSANT</p> <p>85 dB(A)</p>	 <p>LET OP!!! </p> <p>HOORSCHADEGEFLUIT</p> <p>IN ZUN NORMAAL GEBRUIKSTOESTAND KAN DEZE MACHINE VOOR DE BESTEMDE OPERATOR EEN DAGELIJKS PERSOONLIJK LAWAAIBLOOTSTELLING MET ZICH MEEBRENGEN, DIE</p> <p>85 dB(A) OF MEER BEDRAAGT</p>
 <p>WARNING!!! </p> <p>RISK OF DAMAGING HEARING</p> <p>IN NORMAL CONDITIONS OF USE, THIS MACHINE MAY INVOLVE A DAILY LEVEL OF PERSONAL EXPOSURE TO NOISE FOR THE OPERATOR EQUAL TO OR GREATER THAN</p> <p>85 dB(A)</p>	 <p>ATENÇÃO!!! </p> <p>RISCO DE PREJUÍZO AUDITIVO</p> <p>NAS NORMAIS CONDIÇÕES DE UTILIZAÇÃO, ESTA MÁQUINA PODE COMPORTAR PARA O OPERADOR ENCARREGADO UM NÍVEL DE EXPOSIÇÃO PESSOAL DIÁRIA AO RUIDO IGUAL OU SUPERIOR A</p> <p>85 dB(A)</p>
 <p>ACHTUNG!!! </p> <p>HÖRSCHADEN - RISIKO</p> <p>UNTER NORMALEN ANWENDUNGSBEDINGUNGEN KANN DIESES GERÄT DIE BETRIEBUNGSPERSON EINEM TÄGLICHEN GERÄUSCHPEGEL VON</p> <p>85 dB(A) ODER MEHR AUSSETZEN</p>	 <p>ΠΡΟΣΟΧΗ!!! </p> <p>ΚΙΝΔΥΝΟΣ ΑΚΟΥΣΤΙΚΗΣ ΒΑΑΒΗΣ</p> <p>ΣΕ ΚΑΝΟΝΙΚΕΣ ΣΥΝΗΚΕΣ ΧΡΗΣΗΣ ΑΥΤΟ ΤΟ ΜΗΧΑΝΗΜΑ ΜΠΟΡΕΙ ΝΑ ΠΡΟΚΑΛΕΣΕΙ ΓΙΑ ΤΟΝ ΧΕΙΡΙΣΤΗ, ΕΝΑ ΠΟΣΟΣΤΟ ΗΜΕΡΗΣΙΑΣ ΠΡΟΣΩΠΙΚΗΣ ΕΚΘΕΣΗΣ ΣΤΟΝ ΘΟΡΥΒΟ ΊΣΗ Η ΑΝΤΙΣΤΡΗ ΤΗΣ.</p> <p>85 dB(A)</p>

I	ATTENZIONE! – Questo manuale deve accompagnare la macchina durante tutta la sua vita.
F	ATTENTION! – Le manuel doit accompagner la machine pour toute sa vie.
GB	WARNING! – This owner's manual must stay with the machine for all its life.
D	ACHTUNG! - Dieses Anweisungsheft muß das Gerät während seiner gesamten Lebensdauer begleiten.
E	¡ATENCIÓN! - Este manual debe acompañar a la máquina durante toda su vida útil.
NL	LET OP! - Dit handboek moet voor de gehele levensduur bij de machine blijven.
P	ATENÇÃO! - Este manual deve acompanhar a máquina durante toda a sua vida útil.
GR	ΠΡΟΣΟΧΗ! - Το παρόν εγχειρίδιο πρέπει να συνοδεύει το μηχάνημα καθ'όλη τη διάρκεια ζωής του.



EMAK s.p.a. - Member of the YAMA group
 42011 BAGNOLO IN PIANO (REGGIO EMILIA) ITALY
 TEL. 0522 956611 - TELEFAX 0522 951555
 EMAIL service@emak.it INTERNET <http://www.emak.it>

