



KEES VAN DER SPEK
TUIN EN PARKMACHINES • TER AAR

Bedienungsanweisung
Manuel d'utilisation
Gebruiksaanwijzing
Navodila za uporabo



HUSQVARNA AUTOMOWER®
**105/305/310/315/315X/420/430X/
440/450X**

Lesen Sie die Bedienungsanweisung sorgfältig durch und machen Sie sich mit dem Inhalt vertraut, bevor Sie das Gerät benutzen

Lisez attentivement le manuel d'utilisation et assurez-vous que vous en comprenez le contenu avant d'utiliser la machine.

Lees de gebruiksaanwijzing zorgvuldig door en gebruik de machine niet voordat u de instructies goed hebt begrepen.

Pred začetkom uporabe stroja natančno preberite navodila za uporabo in se prepričajte, da ste jih razumeli.

DE, Deutsch
(2-40)

FR, Français
(41-78)

NL, Nederlands
(79-114)

SL, Slovenščina
(115-149)

Inhalt

1 Einleitung.....	2	6 Fehlerbehebung.....	26
2 Sicherheit.....	10	7 Transport, Lagerung und Entsorgung.....	27
3 Installation.....	15	8 Technische Angaben.....	29
4 Betrieb.....	20	9 Gewährleistung.....	38
5 Wartung.....	24	10 EG-Konformitätserklärung.....	39

1 Einleitung

1.1 Einleitung

Seriennummer:

PIN-Code:

Die Seriennummer findet sich auf dem Typenschild und auf dem Karton des Geräts.

- Verwenden Sie die Seriennummer, um Ihr Gerät auf www.husqvarna.com zu registrieren.

1.2 Support

Wenden Sie sich an Ihren Husqvarna Servicehändler, um Support für das Gerät zu erhalten.

1.2.1 Vollständige Bedienungsanleitung

Eine vollständige Bedienungsanleitung befindet sich auf der Husqvarna Website www.husqvarna.com. Diese ist ausführlicher und enthält weitere Informationen, z. B. Anweisungen zur Installation, Wartung, Fehlerbehebung und Menüstruktur.

1.2.2 Gerätebeschreibung

Hinweis: Husqvarna aktualisiert regelmäßig das Erscheinungsbild und die Funktion der Geräte. Siehe *Support auf Seite 2*.

Das Gerät ist ein Mähroboter. Das Gerät ist akkubetrieben und schneidet das Gras automatisch. Das Aufsammeln des Grases ist nicht erforderlich.

Der Bediener legt die Betriebseinstellungen mit den Tasten auf der Tastatur fest. Das Display zeigt die ausgewählten und möglichen Betriebseinstellungen und den Betriebsmodus des Geräts an.

Das Begrenzungskabel und das Leitkabel steuern die Bewegungen des Geräts innerhalb des Arbeitsbereichs.

1.2.2.1 Automower® Connect

Automower® Connect ist eine mobile Anwendung, die es ermöglicht, die Betriebseinstellungen per Fernzugriff auszuwählen. Siehe *Konnektivität auf Seite 22*.

1.3 Kapazität

Die Größe der Fläche, die das Gerät bearbeiten kann, hängt hauptsächlich vom Zustand der Klingen sowie von Grasart, Wachstum und Feuchtigkeit ab. Darüber hinaus ist auch die Form des Gartens von entscheidender Bedeutung. Wenn der Garten hauptsächlich aus einer freien Rasenfläche besteht, kann das Gerät pro Stunde mehr mähen, als wenn der Garten aus verschiedenen kleinen Rasenflächen mit vielen Bäumen, Blumenbeeten und Passagen besteht. Informationen zur Arbeitskapazität finden Sie unter *Technische Angaben auf Seite 29*.

Optimale Mähergebnisse werden erzielt, wenn das Gerät das Gras bei trockenem Wetter mähen kann. Das Gerät kann auch bei Regen

mähen. Nasses Gras bleibt jedoch leichter hängen. Außerdem steigt das Risiko, dass das Gerät an steilen Hängen ins Rutschen kommt. Die Klingen müssen für ein optimales Mähergebnis stets in gutem Zustand sein. Um die Klingen solange wie möglich scharf zu halten, ist es wichtig, dass sich keine Äste, kleinen Steine oder anderen Gegenstände auf dem Rasen befinden. Tauschen Sie die Klingen regelmäßig aus. Siehe *Austausch der Klingen auf Seite 25*.

1.4 Bewegungsmuster

Das Bewegungsmuster des Geräts ist zufällig. Dies bedeutet, dass der Rasen gleichmäßig ohne Mählinien gemäht wird.

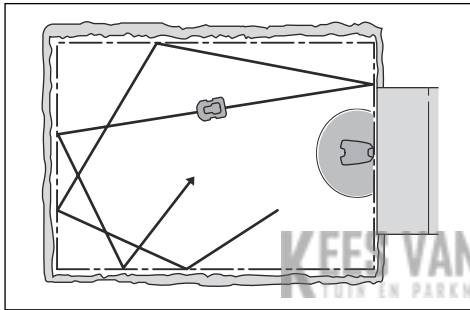

1.5 Arbeitsmethode

Automower® 315X/430X/450X verwendet GPS-unterstützte Navigation zum Mähen und beginnt an einer Stelle im Garten, an der er längere Zeit nicht gemäht hat. Bei den anderen Modellen müssen Sie unter Umständen Fernstarteinstellungen festlegen, um einen gleichmäßigen Rasenschnitt sicherzustellen; weitere Informationen dazu finden Sie in der vollständigen Bedienungsanleitung auf der Website von Husqvarna.

Wenn das Gerät an ein Hindernis stößt oder sich dem Begrenzungskabel nähert, dreht es um und schlägt eine neue Richtung ein. Mittels Sensoren vorne und hinten erkennt das Gerät, wenn es sich dem Begrenzungskabel nähert. Die Vorderseite des Geräts ragt vor dem Drehen immer etwas über das Begrenzungskabel hinaus. Der

Abstand kann geändert werden, um der Installation, falls erforderlich, angepasst zu werden.

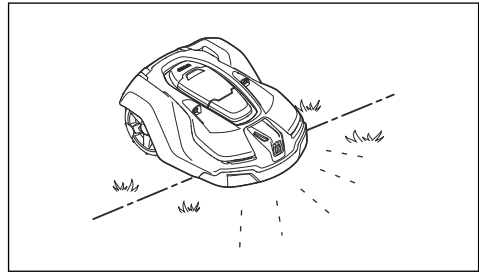

Die Taste **STOP** oben auf dem Gerät dient hauptsächlich dazu, es anzuhalten, wenn es in Betrieb ist. Wenn die Taste **STOP** gedrückt wird, öffnet sich die Abdeckung, unter der sich das Bedienfeld befindet. Die Taste **STOP** bleibt eingerastet, bis die Abdeckung wieder geschlossen wird. Dies dient zusammen mit der Taste **START** als Startsperrung.

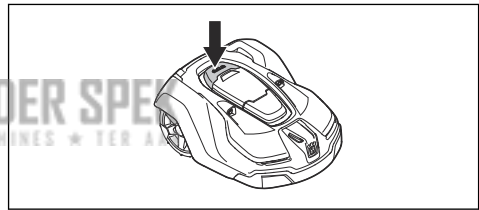

Hinweis: Drücken Sie immer die Taste **START**, bevor Sie die Abdeckung zum Starten des Geräts schließen. Wenn die Taste **START** nicht gedrückt wurde, ist ein Warnton zu hören und das Gerät startet nicht.

Hinweis: Wenn das Gerät zum ersten Mal gestartet wird, beginnt eine Startsequenz mit einer Reihe von Grundeinstellungen, siehe „Grundeinstellungen vornehmen“ in der vollständigen Bedienungsanleitung auf der Husqvarna Website.

1.6 Suchen der Ladestation

Um die Ladestation zu finden, kann der Automower® 305/310/315/315X/420/430X/440/450X auf bis zu drei verschiedene

Suchmethoden eingestellt werden. Das Gerät kombiniert diese 3 Suchmethoden automatisch, um die Ladestation so schnell wie möglich zu finden und dabei unnötige

Spurenbildung zu vermeiden. Der Automower® 105 folgt immer dem Leitkabel zur Ladestation.

1.7 Geräteübersicht Automower® 105

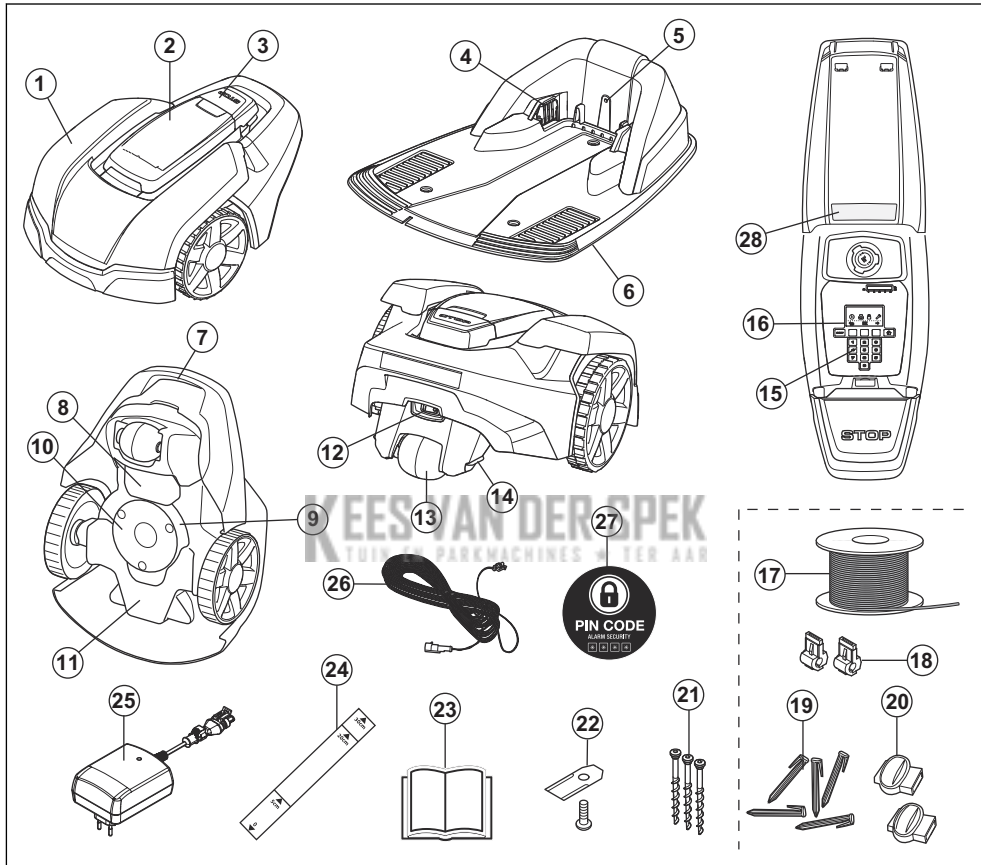

Die Zahlen in der Darstellung stehen für:

- | | |
|---------------------------------------------------------------------------------------|-----------------------------------------------------|
| 1. Gehäuse | 6. Ladestation |
| 2. Abdeckung für Display, Tastatur und Schnitt Höheneinstellung | 7. Griff |
| 3. Stopptaste | 8. Akku-Abdeckung |
| 4. Kontaktbleche | 9. Klingenteller |
| 5. LED für Funktionsprüfung der Ladestation, des Begrenzungskabels und des Leitkabels | 10. Gleitplatte |
| | 11. Chassisgehäuse mit Elektronik, Akku und Motoren |
| | 12. Hauptschalter |
| | 13. Hinterrad |
| | 14. Vorderrad |
| | 15. Bedienfeld |
| | 16. Tastatur |
| | 17. Kabelspule |
| | 18. PIN CODE |
| | 19. Werkzeuge |
| | 20. Schrauben |
| | 21. Schrauben |
| | 22. Klinge |
| | 23. Handbuch |
| | 24. Maßstab |
| | 25. Akku |
| | 26. Begrenzungskabel |
| | 27. PIN CODE |
| | 28. LED |

14. Ladeplatten
15. Tastatur
16. Display
17. Schleifenkabel für Begrenzungskabel und Leitkabel
18. Verbinder für das Schleifenkabel
19. Haken
20. Verbinder für das Schleifenkabel
21. Schrauben zum Befestigen der Ladestation
22. Klängen
23. Bedienungsanleitung und Kurzanleitung
24. Lineal für die Installation des Begrenzungskabels (das Lineal wird an der Perforationslinie aus dem Karton herausgelöst)
25. Netzteil (Aussehen kann je nach Markt variieren)
26. Niederspannungskabel
27. Alarm-Aufkleber
28. Typenschild (inkl. Geräteidentifikationscode)

1.8 Geräteübersicht Automower® 305

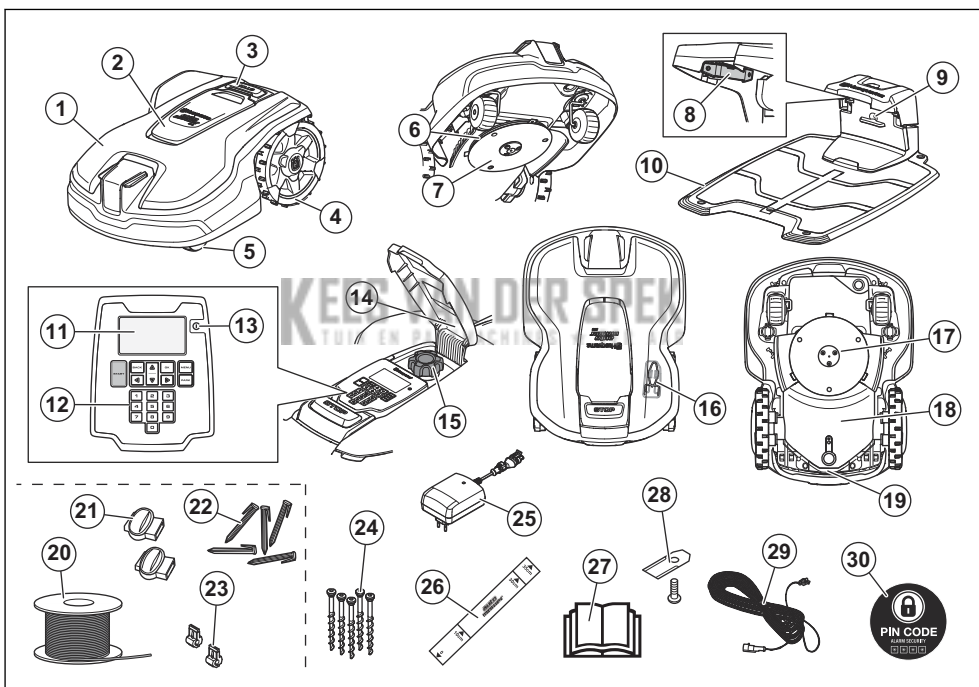

Die Zahlen in der Darstellung stehen für:

1. Gehäuse
2. Abdeckung für Tastatur, Display und Schnitthöheinstellung
3. Stopptaste
4. Hinterräder
5. Vorderräder
6. Klingenteller
7. Gleitplatte
8. Kontaktbleche
9. LED für Funktionsprüfung von Ladestation und Begrenzungskabel
10. Ladestation
11. Display
12. Tastatur
13. Taste EIN/AUS

14. Typenschild (inkl. Geräteidentifikationscode)
15. Schnitthöheneinstellung
16. Wartungswerkzeug
17. Schneidsystem
18. Chassisgehäuse mit Elektronik, Akku und Motoren
19. Griff
20. Schleifenkabel für Begrenzungskabel und Leitkabel ¹
21. Verbinder für das Schleifenkabel ²
22. Haken ³
23. Verbinder für das Schleifenkabel ⁴
24. Schrauben zum Befestigen der Ladestation
25. Netzteil (Aussehen kann je nach Markt variieren)
26. Lineal für die Installation des Begrenzungskabels (das Lineal wird an der Perforationslinie aus dem Karton herausgelöst)
27. Bedienungsanleitung und Kurzanleitung
28. Zusätzliche Klingen
29. Niederspannungskabel
30. Alarm-Aufkleber

1.9 Geräteübersicht Automower® 310/315/315X

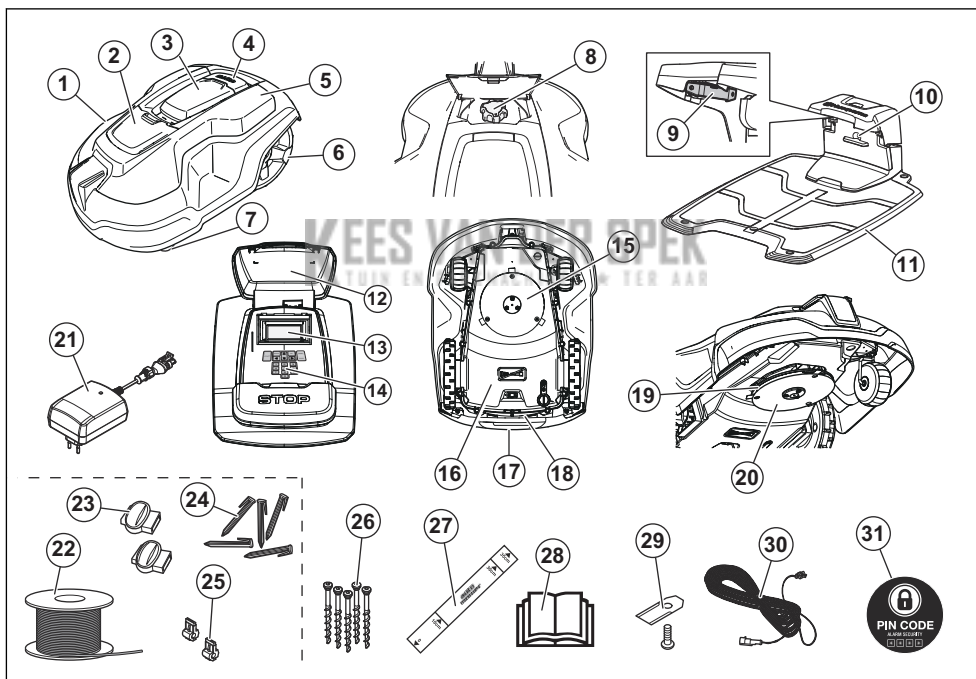

Die Zahlen in der Darstellung stehen für:

1. Gehäuse

2. Abdeckung für Schnitthöheneinstellung

3. Abdeckung für Display und Tastatur

¹ Teil des Installations-Kits, das separat erhältlich ist.

² Teil des Installations-Kits, das separat erhältlich ist.

³ Teil des Installations-Kits, das separat erhältlich ist.

⁴ Teil des Installations-Kits, das separat erhältlich ist.

4. Stopptaste
5. Abnehmbare Abdeckung
6. Hinterräder
7. Vorderräder
8. Schnitthöheinstellung
9. Kontaktbleche
10. LED für Funktionsprüfung von Ladestation und Begrenzungskabel
11. Ladestation
12. Typenschild (inkl. Geräteidentifikationscode)
13. Display
14. Tastatur
15. Schneidsystem
16. Chassisgehäuse mit Elektronik, Akku und Motoren
17. Griff
18. Hauptschalter
19. Klingenteller
20. Gleitplatte
21. Netzteil (Aussehen kann je nach Markt variieren)
22. Schleifenkabel für Begrenzungskabel und Leitkabel ⁵
23. Verbinder für das Schleifenkabel ⁶
24. Haken ⁷
25. Verbinder für das Schleifenkabel ⁸
26. Schrauben zum Befestigen der Ladestation
27. Lineal für die Installation des Begrenzungskabels (das Lineal wird an der Perforationslinie aus dem Karton herausgelöst)
28. Bedienungsanleitung und Kurzanleitung
29. Zusätzliche Klängen
30. Niederspannungskabel
31. Alarm-Aufkleber

KEES VAN DER SPEK
TUIN EN PARKMACHINES ★ TER AAR

⁵ Teil des Installations-Kits, das separat erhältlich ist.

⁶ Teil des Installations-Kits, das separat erhältlich ist.

⁷ Teil des Installations-Kits, das separat erhältlich ist.

⁸ Teil des Installations-Kits, das separat erhältlich ist.

1.10 Geräteübersicht Automower® 420/430X/440/450X

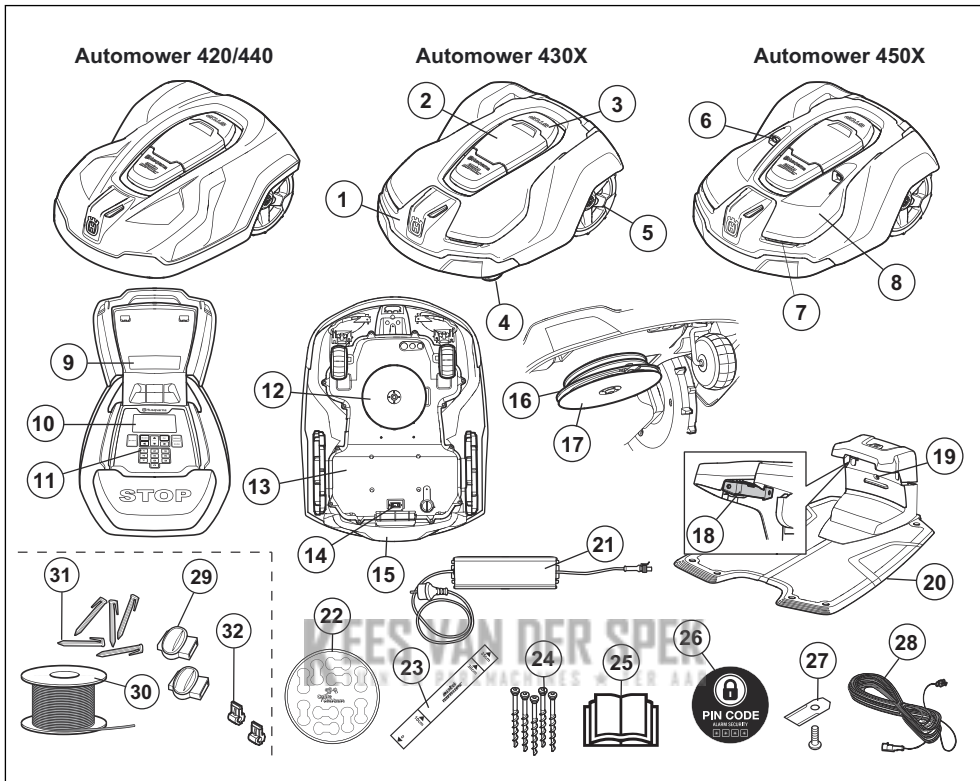

Die Zahlen in der Darstellung stehen für:

- | | |
|-----------------------------------------------------|------------------------------------------------------------------------------------------------------------------------------|
| 1. Gehäuse | 14. Hauptschalter |
| 2. Abdeckung für Display und Tastatur | 15. Griff |
| 3. Stopptaste | 16. Klingenteller |
| 4. Vorderräder | 17. Gleitplatte |
| 5. Hinterräder | 18. Kontaktbleche |
| 6. Ultraschallsensoren | 19. LED für Funktionsprüfung von Ladestation und Begrenzungskabel |
| 7. Scheinwerfer | 20. Ladestation |
| 8. Abnehmbare Abdeckung | 21. Netzteil (Aussehen kann je nach Markt variieren) |
| 9. Typenschild (inkl. Geräteidentifikationscode) | 22. Kabelmarkierungen |
| 10. Display | 23. Lineal für die Installation des Begrenzungskabels (das Lineal wird an der Perforationslinie aus dem Karton herausgelöst) |
| 11. Tastatur | 24. Schrauben zum Befestigen der Ladestation |
| 12. Schneidsystem | |
| 13. Chassisgehäuse mit Elektronik, Akku und Motoren | |

- 25. Bedienungsanleitung und Kurzanleitung
- 26. Alarm-Aufkleber
- 27. Zusätzliche Klingen
- 28. Niederspannungskabel
- 29. Verbinder für das Schleifenkabel ⁹
- 30. Schleifenkabel für Begrenzungskabel und Leitkabel ¹⁰
- 31. Haken ¹¹
- 32. Verbinder für das Schleifenkabel ¹²

1.11 Symbole auf dem Gerät

Diese Symbole befinden sich auf dem Gerät. Lesen Sie sich die entsprechenden Anweisungen sorgfältig durch.



WARNUNG: Lesen Sie die Gebrauchsanweisung, bevor Sie das Gerät in Betrieb nehmen.



WARNUNG: Deaktivieren Sie das Gerät, bevor Sie daran arbeiten oder es anheben.



WARNUNG: Halten Sie einen sicheren Abstand zum Gerät, wenn es in Betrieb ist. Halten Sie Hände und Füße von den rotierenden Klingen fern.



WARNUNG: Setzen oder stellen Sie sich nicht auf das Gerät. Halten Sie mit Ihren Händen und Füßen stets einen sicheren Abstand zum Gerät.

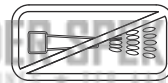

Reinigen Sie das Gerät weder mit einem Hochdruckreiniger noch unter fließendem Wasser.

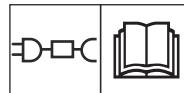

Verwenden Sie ein abnehmbares Netzteil wie auf dem Gerätetypenschild neben dem Symbol angegeben.



Dieses Gerät erfüllt die geltenden CE-Richtlinien.



Lärmemission. Die Lärmemissionen des Geräts werden unter *Technische Angaben auf Seite 29* und auf dem Typenschild angegeben.

⁹ Teil des Installations-Kits, das separat erhältlich ist.

¹⁰ Teil des Installations-Kits, das separat erhältlich ist.

¹¹ Teil des Installations-Kits, das separat erhältlich ist.

¹² Teil des Installations-Kits, das separat erhältlich ist.



Es ist nicht zulässig, dieses Gerät über den normalen Hausmüll zu entsorgen. Stellen Sie sicher, dass das Gerät in Übereinstimmung mit den örtlich geltenden Regelungen entsorgt wird.



Das Chassis enthält Bauteile, die empfindlich gegenüber elektrostatischer Entladung (electrostatic discharge = ESD) sind. Das Chassis muss fachmännisch neu versiegelt werden. Aus diesen Gründen sollte das Chassis ausschließlich von autorisierten Servicetechnikern geöffnet werden. Eine beschädigte Versiegelung kann zu teilweisem oder vollständigem Erlöschen der Garantie führen.



Das Niederspannungskabel darf weder gekürzt, verlängert noch gespleißt werden.

Verwenden Sie keinen Trimmer in der Nähe des Niederspannungskabels. Gehen Sie beim Trimmen von Kanten, in

deren Nähe sich die Kabel befinden, vorsichtig vor.

1.12 Symbole am Akku



Lesen Sie die Gebrauchsanweisung.



Werfen Sie den Akku nicht ins Feuer und setzen Sie ihn keiner Wärmequelle aus.



Tauchen Sie den Akku nicht in Wasser.

1.13 Allgemeine Hinweise

Um das Lesen der Bedienungsanleitung zu erleichtern, wird der Text folgendermaßen dargestellt:

- Texte, die *kursiv* dargestellt sind, werden entweder auf dem Display des Geräts angezeigt oder es sind Verweise auf einen anderen Abschnitt in der Bedienungsanleitung.
- **Fett** gedruckter Text steht für die Tasten der Tastatur des Geräts.
- Text in *GROSSBUCHSTABEN* und *kursiver* Schrift gibt die verschiedenen für das Gerät verfügbaren Betriebsmodi an.

2 Sicherheit

2.1 Sicherheitsdefinitionen

Warnungen, Vorsichtsmaßnahmen und Hinweise werden verwendet, um auf besonders wichtige Teile der Bedienungsanleitung hinzuweisen.



WARNUNG: Wird verwendet, wenn bei Nichtbeachtung der Anweisungen in diesem Handbuch die Gefahr von Verletzung oder Tod

des Bedieners oder anderer Personen besteht.



ACHTUNG: Wird verwendet, wenn bei Nichtbeachtung der Anweisungen in diesem Handbuch die Gefahr von Schäden am Gerät, an anderen Materialien oder in der Umgebung besteht.

Hinweis: Für weitere Informationen, die in bestimmten Situationen nötig sind.

KES VAN DER SPEK
TUIN EN PARKMACHINES ★ TER AAR

2.1.1 WICHTIG. VOR GEBRAUCH SORGFÄLTIG DURCHLESEN. ZUM SPÄTEREN NACHSCHLAGEN AUFBEWAHREN

Der Bediener ist für Unfälle und Gefahren verantwortlich, die an anderen Personen oder deren Eigentum entstehen.

Der Gebrauch des Geräts durch Personen (einschließlich Kindern), die über eingeschränkte körperliche, sensorische oder geistige Fähigkeiten verfügen (und somit kein sicherer Umgang mit dem Gerät gewährleistet werden kann) oder denen es an der erforderlichen Erfahrung und Kenntnis mangelt, ist untersagt, sofern sie nicht von einer für ihre Sicherheit verantwortlichen Person bei der Arbeit überwacht oder im Gebrauch des Geräts zuvor geschult wurden.

Dieses Gerät kann von Kindern ab 8 Jahren sowie von Personen mit eingeschränkten physischen, sensorischen oder psychischen Fähigkeiten bzw. Personen ohne jegliche Erfahrung oder Kenntnisse verwendet werden, wenn sie beaufsichtigt werden oder ihnen die sichere Verwendung des Geräts ausführlich erklärt wurde und sie sich der Gefahren bewusst sind. Unter Umständen gelten gesetzlich vorgeschriebene Altersbeschränkungen für den Bediener. Reinigung und Wartung dürfen von Kindern nicht ohne Aufsicht durchgeführt werden.

Schließen Sie das Netzteil niemals an eine Steckdose an, wenn Stecker oder Kabel beschädigt sind. Abgenutzte oder beschädigte Kabel erhöhen das Risiko eines elektrischen Schlags.

Laden Sie die Batterie nur in der mitgelieferten Ladestation auf. Eine inkorrekte Verwendung kann zu elektrischen Schlägen, Überhitzung oder Austreten von ätzender Flüssigkeit aus der Batterie führen. Spülen Sie bei Austritt von Elektrolyt mit Wasser/ Neutralisationsmittel. Suchen Sie bei Kontakt mit den Augen umgehend einen Arzt auf.

Verwenden Sie nur vom Hersteller empfohlene Originalakkus. Die Gerätesicherheit kann nur bei der Verwendung von Originalakkus gewährleistet werden. Verwenden Sie keine nicht wiederaufladbaren Akkus.

Das Gerät muss bei der Akkuentnahme vom Stromnetz getrennt sein.



WARNUNG: Das Gerät kann bei unsachgemäßem Gebrauch eine Gefahr darstellen.

oder eines Unfalls einen Arzt auf.



WARNUNG: Benutzen Sie das Gerät nicht, wenn sich Personen, insbesondere Kinder oder Tiere, im Arbeitsbereich befinden.

2.2 Verwendung

- Das Gerät darf nur mit der vom Hersteller empfohlenen Ausstattung verwendet werden. Andere Verwendungsarten sind nicht zulässig. Die Anweisungen des Herstellers hinsichtlich Betrieb, Wartung und Reparatur sind genau einzuhalten.
- Bei Nutzung des Geräts im öffentlichen Bereich müssen Warnschilder um den Arbeitsbereich angebracht werden. Diese Schilder müssen mit folgendem Text versehen sein: **Warnung! Automatischer Rasenmäher! Halten Sie sich vom Gerät fern! Kinder müssen beaufsichtigt werden!**



WARNUNG: Halten Sie Hände und Füße von den rotierenden Klingen fern. Halten Sie mit Ihren Händen und Füßen stets einen sicheren Abstand zum Gerät, solange es in Betrieb ist.

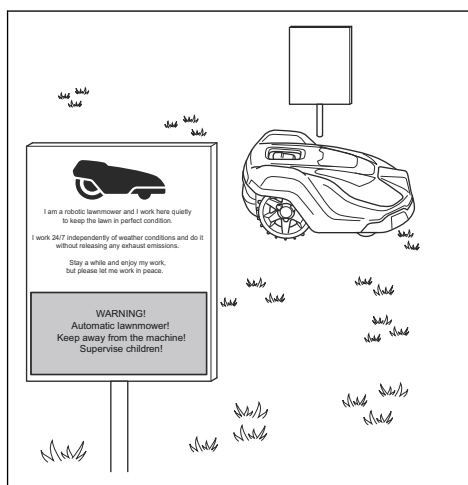

- Verwenden Sie die **PARK**-Funktion oder schalten Sie das Gerät aus, wenn sich Personen, insbesondere Kinder oder Tiere, in der Nähe des Arbeitsbereichs befinden. Es wird empfohlen, das Gerät für den Betrieb in den Zeiten zu programmieren, in denen in dem Bereich keine Aktivitäten stattfinden, z. B. in der Nacht. Beachten Sie, dass bestimmte Tierarten, z. B. Igel, nachtaktiv sind. Sie können möglicherweise durch das Gerät verletzt werden.
- Das Gerät darf nur von Personen betrieben, gewartet und repariert werden, die mit dessen Eigenschaften und den beim Gebrauch einzuhaltenden Sicherheitsvorschriften bestens vertraut sind. Lesen Sie die Betriebsanleitung sorgfältig durch, und machen Sie sich mit dem Inhalt vertraut, bevor Sie das Gerät benutzen.
- Es ist nicht gestattet, das Originaldesign des Geräts zu verändern. Alle diesbezüglichen Veränderungen erfolgen auf eigene Gefahr.
- Stellen Sie sicher, dass sich keine Fremdkörper wie Steine, Äste, Werkzeug oder Spielzeug auf dem Rasen befinden. Die Klingen können beim Zusammenstoß mit Fremdkörpern beschädigt werden. Schalten Sie das Gerät immer mit dem **Hauptschalter** oder der Taste **ON/OFF** aus, bevor Sie eine Blockierung entfernen. Prüfen Sie das Gerät auf Schäden, bevor Sie es wieder in Betrieb nehmen.

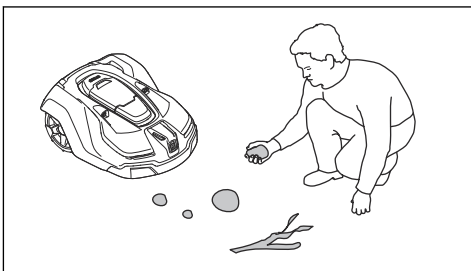

- Falls das Gerät beginnt, ungewöhnlich zu vibrieren. Schalten Sie das Gerät stets

mittels des **Hauptschalters** oder der Taste **ON/OFF** aus und prüfen Sie es auf Schäden, bevor Sie es wieder in Betrieb nehmen.

- Starten Sie das Gerät gemäß den Anweisungen. Wenn das Gerät mit der Taste **ON/OFF** aktiviert ist oder wenn der **Hauptschalter** auf 1 gestellt ist, halten Sie Hände und Füße von den rotierenden Messern fern. Halten Sie Ihre Hände und Füße von der Unterseite des Geräts fern.
- Berühren Sie niemals bewegliche gefährliche Bauteile, wie z. B. den Klingenteller, bevor diese vollständig zum Stillstand gekommen sind.
- Heben Sie das Gerät nicht hoch und tragen Sie es nicht herum, wenn es eingeschaltet ist.
- Das Gerät darf nicht mit Personen oder anderen Lebewesen kollidieren. Wenn eine Person oder ein anderes Lebewesen in den Fahrweg des Geräts gelangt, muss es sofort angehalten werden.
- Legen Sie keine Gegenstände auf Gehäuse oder Ladestation des Geräts.
- Das Gerät darf nicht mit beschädigtem Schutz, Klingenteller oder Gehäuse betrieben werden. Darüber hinaus darf es auch nicht mit beschädigten Klingen, Schrauben oder Kabeln betrieben werden. Schließen Sie keine beschädigten Kabel an und berühren Sie sie nicht, bevor sie von der Stromversorgung getrennt wurden.
- Verwenden Sie das Gerät nicht, wenn der **Hauptschalter** oder die Taste **ON/OFF** nicht funktioniert.
- Schalten Sie das Gerät immer über den **Hauptschalter** oder die Taste **ON/OFF** aus, wenn es nicht verwendet wird. Das Gerät kann nur gestartet werden, wenn **der Hauptschalter** auf 1 gestellt oder die Taste **ON/OFF** eingeschaltet ist und die Anzeileuchte leuchtet. Der korrekte PIN-Code muss ebenfalls eingegeben werden, damit das Gerät gestartet werden kann.

- Das Gerät darf nicht gleichzeitig mit einem Rasensprenger eingesetzt werden. Benutzen Sie die *Zeitplan*-Funktion, damit Rasensprenger und Gerät nicht gleichzeitig in Betrieb sind.
- Husqvarna übernimmt keine Garantie für die vollständige Kompatibilität zwischen dem Gerät und anderen kabellosen Systemen wie Fernbedienungen, Sendern, im Boden verlegten elektrischen Umzäunungen von Viehweiden o. ä.
- Der integrierte Alarm ist sehr laut. Seien Sie vorsichtig, insbesondere wenn das Gerät im Innenbereich verwendet wird.
- Metallische Gegenstände im Boden (z. B. Stahlbeton oder Anti-Maulwurfnetze) können zum Anhalten des Mähers führen. Die metallischen Gegenstände können eine Interferenz mit dem Schleifensignal verursachen, was zum Anhalten des Mähers führen kann.
- Betriebs- und Lagertemperatur sind 0-50 °C / 32-122 °F. Temperaturbereich zum

Laden ist 0-45 °C / 32-113 °F. Zu hohe Temperaturen können zu Schäden am Gerät führen.

2.3 Sicherheit im Umgang mit Akkus



WARNUNG: Lithium-Ionen-Akkus können explodieren oder Feuer verursachen, wenn sie demontiert, kurzgeschlossen oder Wasser, Feuer oder hohen Temperaturen ausgesetzt werden. Gehen Sie vorsichtig vor, öffnen Sie den Akku nicht und setzen Sie ihn keinen elektrischen/mechanischen Belastungen aus. Vermeiden Sie die Lagerung der Batterien bei direkter Sonneneinstrahlung.

Weitere Informationen zum Akku finden Sie unter: *Akku auf Seite 24*

3 Installation

3.1 Anschließen des Netzteils

Beachten Sie beim Platzieren des Netzteils folgende Faktoren:

- Nahe der Ladestation
- Vor Regen geschützt
- Keine direkte Sonneneinstrahlung



WARNUNG: Das Gerät darf nur mit einem Netzteil von Husqvarna betrieben werden.

Verbinden Sie das Netzteil nur mit Steckdosen, die mit einem Erdschlusstremschalter (RCD) ausgestattet sind.



WARNUNG: Es besteht die Gefahr von elektrischen Schlägen. Verwenden Sie beim Anschluss des Netzteils an die Steckdose einen Erdschlusstremschalter (RCD). Für

USA/KANADA: Verwenden Sie Steckdosen der Klasse A mit FI-Schutz (RCD) und mit einem Gehäuse, das sowohl mit eingesetzter als auch entfernter Verschlusskappe wetterfest ist.



WARNUNG: Komponenten des Netzteils dürfen nicht verändert oder manipuliert werden. Das Niederspannungskabel darf weder gekürzt noch verlängert werden.

Niederspannungskabel unterschiedlicher Längen sind als Zubehör erhältlich.



WARNUNG: Netzkabel und Verlängerungskabel müssen sich außerhalb des Arbeitsbereichs befinden, damit sie nicht zu Schaden kommen.



WARNUNG: Das Netzteil darf keinesfalls in einer Höhe montiert werden, bei der es in Wasser getaucht werden könnte (Mindesthöhe 30 cm (12 Zoll) vom Boden). Das Netzteil darf nicht auf dem Boden platziert werden.

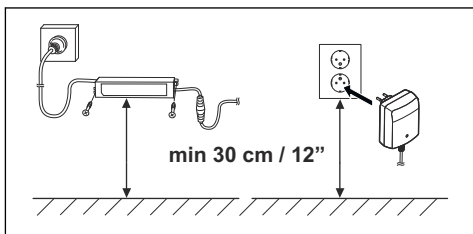

WARNUNG: Trennen Sie die Ladestation über den Stecker, bevor Sie z. B. Reinigungsarbeiten vornehmen oder das Schleifenkabel reparieren.



WARNUNG: Passen Sie die Schnitthöhe entsprechend an und verlegen Sie das Niederspannungskabel so, dass die Messer am Messerteller dieses nicht berühren können.



WARNUNG: Um das Risiko der Beschädigung von elektrischen Komponenten zu verringern, trennen Sie bei Gewittergefahr alle Verbindungen zur Ladestation (Stromversorgung, Begrenzungskabel und Leitkabel).



WARNUNG: Bedecken Sie das Netzteil nicht. Kondenswasser kann dem Netzteil schaden und das Risiko eines Stromschlags erhöhen.

Weitere Hinweise zur korrekten Installation finden Sie im Kapitel *Installation* in der

vollständigen Bedienungsanleitung auf der Website www.husqvarna.com von Husqvarna.

3.2 Bedienfeld

Alle Befehle und Einstellungen für das Gerät erfolgen über das Bedienfeld. Alle Funktionen sind über eine Reihe von Menüs zugänglich.

Das Bedienfeld besteht aus einem Display und einer Tastatur. Alle Informationen werden auf dem Display angezeigt und alle Eingaben erfolgen über die Tasten.

Hinweis: Die Texte auf dem Display werden in der Bedienungsanleitung in Englisch, auf der Anzeige des Geräts jedoch in der ausgewählten Sprache angezeigt.

3.3 Display Automower® 105

Wenn die **STOP**-Taste gedrückt und die Abdeckung geöffnet wurde, erscheint das Bedienfenster. Uhrzeit, ausgewählter Betriebsmodus, Anzahl der Mähstunden und Akkustatus werden angezeigt.



- Die Uhrzeit entspricht der aktuellen Zeit.
- Das Datum zeigt den aktuellen Tag an.
- Die Anzahl der Betriebsstunden gibt die Anzahl der Stunden an, die das Gerät seit dem Herstellungstag in Betrieb gewesen ist. Die Zeit, die das Gerät mit Mähen oder Suchen nach der Ladestation verbracht hat, wird als Betriebszeit angerechnet.
- *AUTO*, *MAN* oder *HOME* zeigt den ausgewählten Betriebsmodus an.
- Der Akkustatus zeigt die verbleibende Akkuladung an.
- Das ECO-Symbol wird angezeigt, wenn sich das Gerät im *ECO-Modus* befindet.

- Das Uhrensymbol wird angezeigt, wenn der Timer aktiviert ist. Das Uhrensymbol ist schwarz, wenn das Gerät aufgrund der Timer-Einstellung nicht mähen darf.
- Der Text *MENÜ* bedeutet, dass das Hauptmenü durch Drücken der **Auswahl**taste unter dem Text aufgerufen werden kann.

3.4 Bedienfeld Automower® 105

Die Tastatur besteht aus vier Tastenblöcken:

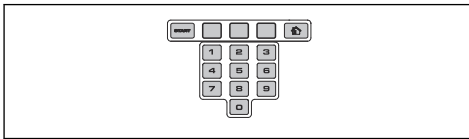

- Mit der **START**-Taste wird das Gerät eingeschaltet. Dies ist normalerweise die letzte Taste, die vor dem Schließen der Abdeckung zu drücken ist.
- Die drei **Auswahl**tasten bieten verschiedene Funktionen, die auch davon abhängen, wo Sie sich in der Menüstruktur befinden.
- Über die **Zahlentasten** können beispielsweise der PIN-Code oder die Zeiteinstellungen eingegeben werden.
- Die Taste zur **Auswahl des Betriebs** ist durch ein Haus gekennzeichnet. Durch Drücken der Taste wird der ausgewählte Betriebsmodus im Display angezeigt.

3.5 Display Automower® 305/310/315/315X/420/430X/440/450X

Wenn die Taste **STOP** gedrückt wurde und die Abdeckung offen ist, wird folgende Information angezeigt:



- Betriebsinformationen, z. B. *BEREIT*, *MÄHEN*, *GEPARKT* oder *ZEITPLAN*.

Befindet sich das Gerät nicht in einem bestimmten Betriebsmodus, z. B. wenn das Gerät gerade eingeschaltet wurde, wird *BEREIT* angezeigt. Wird die Taste **STOP** gedrückt, zeigt das Gerät an, welche Aufgabe es vorher ausgeführt hat, z. B. *MÄHEN* oder *SUCHEN*.

- Datum und Uhrzeit entsprechen der aktuellen Zeit.
- Für Automower® 315X/430X/450X: Das Satellitensymbol wird angezeigt, wenn die GPS-unterstützte Navigation aktiviert ist. Symbol (A) wird angezeigt, wenn eine Verbindung mit einer ausreichenden Anzahl an GPS-Satelliten hergestellt wurde. Symbol (B) wird angezeigt, wenn keine Verbindung mit einer ausreichenden Anzahl an GPS-Satelliten hergestellt wurde. Symbol (A) blinkt während der ersten Tage, an denen das Gerät in Betrieb ist, da GPS-Daten zur Installation erfasst werden.



- Das ECO-Symbol wird angezeigt, wenn sich das Gerät im *ECO-Modus* befindet.
- Das schwarze Uhrensymbol (A) wird angezeigt, wenn das Gerät aufgrund der *Zeitplan*-Einstellung nicht mähen darf. Wenn das Gerät aufgrund des *Wetter-Timers* nicht mähen darf, wird Symbol (B) angezeigt. Wenn der Betriebsmodus *Zeitplan aus* ausgewählt wurde, wird das Symbol (C) angezeigt.

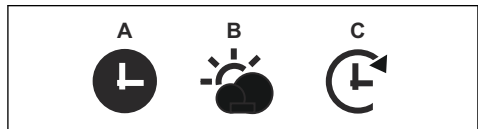

- Der Akkustatus zeigt die verbleibende Ladung an. Während das Gerät aufgeladen wird, wird zudem über dem Akkusymbol (A) ein Blitz angezeigt. Wenn das Gerät in der Ladestation platziert wird, ohne aufgeladen zu werden, wird (B) angezeigt.



- Die Höheneinstellung wird als Skala/numerischer Wert angezeigt.
- Für Automower® Connect@Home (siehe *Automower® Connect@Home auf Seite 22*): Ein Symbol für die Bluetooth®- Drahtlosverbindung erscheint auf dem Display des Geräts, wenn eine Verbindung mit Ihrem Mobilgerät hergestellt wurde.

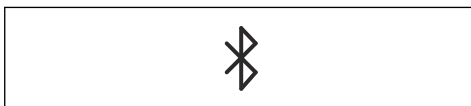

3.6 Tastatur Automower® 305/310/315/315X/420/430X/440/450X

Die Tastatur besteht aus sechs Tastenblöcken:

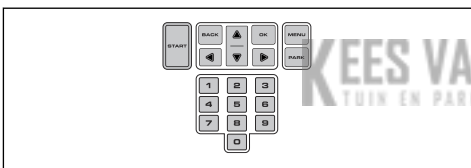

- Mit der **START**-Taste wird das Gerät eingeschaltet. Dies ist normalerweise die letzte Taste, die vor dem Schließen der Abdeckung zu drücken ist.
- Die **ZURÜCK**- und **OK**-Tasten dienen der Menüsteuerung. Mit der **OK**-Taste werden auch Einstellungen bestätigt.
- Die **Pfeiltasten** dienen der Menünavigation und der Auswahl bei bestimmten Einstellungsmöglichkeiten.
- Mit der **MENÜ**-Taste wechselt man zum Hauptmenü.
- Mit der **PARK**-Taste wird das Gerät zur Ladestation geschickt.
- Mit den **Zahlentasten** können Sie Einstellungen vornehmen, wie z. B. PIN-Code, Zeiteinstellungen oder die Fahrtrichtung aus der Ladestation heraus.

3.7 Die Anzeigeleuchte Automower® 305

Die Anzeigeleuchte an der Taste **EIN/AUS** dient als wichtige Statusanzeige:

- Das Gerät ist aktiv, wenn die Anzeigeleuchte konstant leuchtet.
- Das Gerät befindet sich im Stand-by-Modus, wenn die Anzeigeleuchte blinkt. Dies bedeutet, dass der Bediener auf die Taste **EIN/AUS** drücken muss, um das Gerät wieder zu aktivieren.
- Das Gerät ist deaktiviert, wenn die Anzeigeleuchte nicht leuchtet.

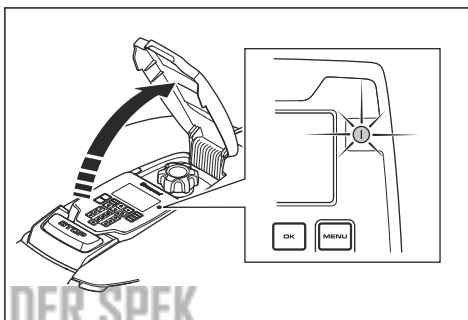

WARNUNG: Inspektions- oder Instandhaltungsarbeiten am Gerät sind nur sicher ausführbar, wenn das Gerät deaktiviert ist. Das Gerät ist deaktiviert, wenn die Lampe an der Taste **EIN/AUS** nicht leuchtet.

3.8 Menüstruktur

Das Hauptmenü für den Automower® 105 umfasst vier Optionen. Automower® 310 verfügt über sechs und Automower® 305/315/315X über sieben Optionen. Das Hauptmenü für den Automower® 420/430X/440/450X umfasst acht Optionen.

3.9 Untermenüs

Unter jeder Option gibt es darüber hinaus noch eine Reihe von Untermenüs. Über die Untermenüs können Sie alle Funktionen für das Gerät aufrufen und einstellen.

Bestimmte Untermenüs enthalten Optionen, die links mit einem Häkchen versehen sind. Dies bedeutet, dass diese Optionen ausgewählt sind. Drücken Sie **OK**, um das Kästchen zu aktivieren/deaktivieren.

3.10 Zwischen den Menüs blättern

Blättern Sie mit den **Auswahltasten** (Automower® 105) oder **Pfeiltasten** (Automower® 305/310/315/315X/420/430X/440/450X) durch das Hauptmenü und die Untermenüs. Geben Sie mit den **Zahlentasten** Werte und Uhrzeiten ein und bestätigen Sie jede Auswahl mit der **Auswahltaste OK**. Drücken Sie **ZURÜCK**, um zur höheren Menüebene zu wechseln, oder halten Sie die Taste **HOME** (Automower® 105) bzw. **MENU** (Automower® 305/310/315/315X/420/430X/440/450X) 2 Sekunden lang gedrückt, um direkt zum Hauptmenü zurück zu wechseln.

3.11 Hauptmenü



Zeitplan

Um ein optimales Mähergebnis zu erzielen, sollte der Rasen nicht zu oft gemäht werden. Infolgedessen ist es wichtig, die Betriebszeit mit der *Zeitplan*-Funktion zu begrenzen, wenn der Umfang des Arbeitsbereichs geringer als die Arbeitskapazität des Geräts ist. Die *Zeitplan*-Funktion ist darüber hinaus eine gute Möglichkeit zu steuern, zu welchen Zeiten das Gerät nicht mähen sollte, z. B. wenn Kinder auf dem Rasen spielen.



Schnitthöhe

Gültig für Automower® 420/430X/440/450X

Die Schnitthöhe kann zwischen MIN (1) und MAX (9) eingestellt werden. In der ersten Woche nach einer Neuinstallation muss die Schnitthöhe auf MAX eingestellt werden, damit das Schleifenkabel

nicht beschädigt wird. Danach kann die Schnitthöhe schrittweise jede Woche gesenkt werden, bis die gewünschte Schnitthöhe erreicht ist.



Sicherheit

In diesem Menü können Einstellungen bezüglich der Sicherheit und der Verbindung zwischen dem Gerät und der Ladestation vorgenommen werden. Es stehen drei Sicherheitsebenen zur Auswahl: *Niedrig*, *Mittel* und *Hoch*.



Meldungen

Gültig für Automower® 305/310/315/315X/420/430X/440/450X

In diesem Menü können historische Fehler- und Informationsmeldungen angesehen werden. Für einige der häufigsten Fehlermeldungen finden Sie hier Hilfe und Tipps, um Fehler zu beheben.



Wetter-Timer

Gültig für Automower® 305/315/315X/420/430X/440/450X

Mit dieser Funktion kann das Gerät seine Schneidezeiten automatisch auf Grundlage der Wachstumsstärke des Rasens einstellen. Wenn das Wetter das Graswachstum begünstigt, wird häufiger gemäht, wenn das Wachstum langsam ist, wird automatisch weniger gemäht.



Installation

Über diese Menüfunktion kann die Installation angepasst werden. Bei

vielen Arbeitsbereichen müssen die Werkseinstellungen nicht geändert werden. Jedoch kann, je nach Beschaffenheit des Rasens, durch manuelles Ändern der Einstellung ein besseres Mähresultat erzielt werden.



Einstellungen

Hier können Sie Änderungen an den allgemeinen Einstellungen des Geräts, wie zum Beispiel Datum und Zeit, vornehmen. Sie können ebenfalls den *ECO-Modus* und *Spiralschnitt* ein- oder ausschalten oder Ihre Einstellungen in verschiedenen *Profilen* speichern (nur Automower® 305/315/315X/420/430X/440/450X). Husqvarna empfiehlt, den *ECO-Modus*

eingeschaltet zu lassen, um Energie zu sparen und Störungen mit anderen Geräten zu vermeiden.



Zubehör

Gültig für Automower®
305/310/315/315X/420/430X/
440/450X

In diesem Menü werden die Einstellungen für Geräte-Zubehör vorgenommen, zum Beispiel für Automower® Connect oder Automower® Connect@Home. Wenden Sie sich an Ihren Husqvarna Händler vor Ort, wenn Sie Informationen darüber benötigen, welches Zubehör für Ihr Gerät verfügbar ist.

4 Betrieb

4.1 So schalten Sie das Gerät ein und aus bzw. stoppen es

- Das Gerät kann nur gestartet werden, wenn es eingeschaltet ist und der korrekte PIN-Code eingegeben wurde. Zum Einschalten des Automower® 305 drücken Sie die Taste **EIN/AUS** 3 Sekunden lang und prüfen Sie, ob die Anzeigeluchte leuchtet. Zum Aktivieren aller anderen Modelle stellen Sie den **Hauptschalter** auf *1*.
- Um das Gerät zu stoppen, drücken Sie die **STOP**-Taste oben am Gerät. Das Gerät hält an, und der Klingenmotor kommt zum Stillstand.
- Zum Ausschalten des Automower® 305 drücken Sie die Taste **EIN/AUS** drei Sekunden lang und prüfen Sie, dass die Anzeigeluchte nicht leuchtet. Zum Ausschalten aller anderen Modelle stellen Sie den Hauptschalter auf *0*.

4.2 Betriebsmodus Automower® 105

Drücken Sie die Taste zur **Auswahl des Betriebsmodus** 1 bis 3 Mal, um einen Betriebsmodus auszuwählen. Sie können zwischen 3 verschiedenen Betriebsmodi wechseln.

- *HOME*. Schickt das Gerät zur Ladestation. Hier bleibt das Gerät, bis ein anderer Betriebsmodus ausgewählt wird. Wenn der Akku vollständig geladen ist, wird das Gerät die Ladestation erst dann verlassen und mit dem Mähen beginnen, wenn der Betriebsmodus auf *AUTO* geändert wird.
- *AUTO*. Der standardmäßige automatische Betriebsmodus, in dem das Gerät automatisch mäht und auflädt.
- *MAN*. Für das Mähen von Nebenbereichen muss die Einstellung *MAN* ausgewählt werden. Ist *MAN* ausgewählt und das Gerät wird gestartet, wenn es sich auf dem Rasen befindet, mäht es, bis der Akku leer ist. Dann

stoppt es und zeigt die Meldung „Benötigt manuelles Laden“ an. Das Gerät muss dann von Hand zur Ladestation gebracht und nach dem Laden von Hand gestartet werden. Wenn Sie das Gerät im Betriebsmodus *MAN* laden, fährt es nach der vollständigen Ladung ca. 20 cm/8 Zoll aus der Ladestation heraus und bleibt dann stehen. Dies zeigt an, dass der Mähroboter vollständig geladen und bereit zum Mähen ist.

4.3 Betriebsmodus START Automower® 305/310/315/315X/ 420/430X/440/450X

Drücken Sie die Taste **START**, um einen der folgenden Betriebsmodi auszuwählen:

- *Hauptbereich*: Der standardmäßige Betriebsmodus, in dem das Gerät automatisch mäht und auflädt.

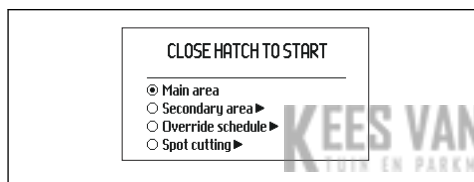

- *Nebenbereich*: Für das Mähen von Nebenbereichen muss diese Einstellung gewählt werden.

Im *Nebenbereich*-Modus muss der Bediener das Gerät manuell zwischen dem Hauptbereich und dem Nebenbereich bewegen. Das Gerät mäht, bis der Akku leer ist. Wenn der Akku aufgeladen ist, fährt das Gerät aus der Ladestation und hält an. Das Gerät ist nun betriebsbereit. Zuvor ist jedoch eine Bestätigung des Bedieners erforderlich.

Hinweis: Wenn Sie nach dem Laden des Akkus den Hauptbereich mähen möchten, stellen Sie das Gerät auf den *Hauptbereich*-Modus ein, bevor Sie es in die Ladestation stellen.

- *Zeitplan aus*: Alle eingestellten *Zeitplan*-Einstellungen können Sie vorübergehend

durch Auswählen von *Zeitplan aus* aufheben. Sie können den *Zeitplan* für 24 h oder 3 Tage aufheben.

- *Spiralschnitt*: (Nicht verfügbar für Automower® 310). Das Gerät arbeitet in spiralförmigen Mustern, um das Gras nur in dem Bereich zu schneiden, in dem seltener gemäht wird als in anderen Bereichen der Rasenfläche.

Die Funktion *Spiralschnitt* wird mit der Taste **START** aktiviert. Wenn der Mähvorgang beendet ist, können Sie auswählen, wie das Gerät fortfahren soll, indem Sie auf die **Pfeiltaste rechts** drücken und dann entweder *Hauptbereich* oder *Nebenbereich* auswählen.

4.4 Betriebsmodus PARKEN Automower® 305/310/315/315X/ 420/430X/440/450X

Drücken Sie die Taste **PARK**, um einen der folgenden Betriebsmodi auszuwählen:



- *Bis auf weiteres parken*: Das Gerät bleibt in der Ladestation, bis Sie einen anderen Betriebsmodus durch Drücken der Taste **START** auswählen.
- *Startet in 3 Stunden wieder*: Das Gerät bleibt für drei Stunden in der Ladestation und wechselt dann automatisch wieder in den Normalbetrieb. Dieser Betriebsmodus ist geeignet für ein Pausieren des Betriebs, z. B. wegen zwischenzeitlicher Bewässerung oder Freizeitbeschäftigungen auf dem Rasen.
- *Mit Zeitplan starten*: Das Gerät bleibt in der Ladestation, bis die nächste *Zeitplan*-Einstellung den Betrieb zulässt. Dieser Betriebsmodus ist geeignet, wenn ein laufender Mähzyklus abgebrochen werden soll. Das Gerät bleibt bis zum

nächsten Tag in der Ladestation. Diese Option wird nicht angezeigt, wenn keine Zeitplan-Einstellungen vorgenommen wurden.

4.5 Konnektivität

Über die mobile App Automower® Connect kann eine Verbindung zum Gerät hergestellt werden. Automower® Connect ist für Ihr Mobilgerät und Tablet (Apple oder Android) verfügbar. Wenn Automower® Connect aktiviert ist, werden auf dem Display des Geräts neue Symbole angezeigt. Weitere Einzelheiten finden Sie in der vollständigen Bedienungsanleitung.

Hinweis: Nicht alle Länder unterstützen Automower® Connect aufgrund rechtlicher Gründe und der verschiedenen regionalen Mobilfunksysteme. Der im Lieferumfang enthaltene Automower® Connect-Service auf Lebensdauer gilt nur, wenn ein Drittanbieter von 2G/3G/4G im Arbeitsbereich verfügbar ist. In einigen Ländern ist Bluetooth® aus rechtlichen Gründen nicht verfügbar.

4.5.1 Automower® Connect

Automower® Connect ist im Lieferumfang des Automower® 315X/430X/450X enthalten und als Zubehör für Automower® 305/310/315/420/440 erhältlich.

Automower® Mit Connect gelangen Sie mit Ihrem Mobilgerät in das Menü und können dort bequem die Einstellungen des Geräts ansehen und ändern. Mit dieser App können Sie den aktuellen Status des Geräts ansehen und es von jedem Ort aus steuern. Im Fall eines Diebstahls erhalten Sie eine Alarmmeldung und können die Position des Geräts verfolgen.

4.5.2 Automower® Connect@Home

Enthalten in Automower® 305/310/315/315X/420/430X/440/450X.

Automower® Connect@Home nutzt die Bluetooth®-Drahtlostechnologie. Dadurch können Sie über Ihr Smartphone so lange mit dem Gerät verbunden bleiben, wie Sie in Kommunikationsreichweite sind. Ein Symbol

für Bluetooth erscheint auf dem Display des Geräts, wenn eine Verbindung mit Ihrem Smartphone hergestellt wurde.

Hinweis: Automower® Connect@Home verfügt über ähnliche, aber nicht so umfassende Funktionen wie Automower® Connect und wird mit der gleichen App gesteuert.

4.5.3 Erste Schritte

Laden Sie die Automower® Connect-App (kann auch mit Automower® Connect@Home verwendet werden) aus dem AppStore oder GooglePlay herunter. Sobald Sie die App heruntergeladen haben, können Sie mit einer E-Mail-Adresse und einem Passwort ein Konto erstellen. Sie erhalten dann eine Bestätigungs-E-Mail an die von Ihnen angegebene E-Mail-Adresse. Befolgen Sie die Anweisungen in der E-Mail innerhalb von 24 Stunden, um Ihr Konto zu bestätigen. Wenn Sie Ihr Konto nicht innerhalb von 24 Stunden bestätigen, müssen Sie es erneut einrichten. Wenn das Benutzerkonto in der App erstellt wurde, können Sie das Gerät mit Ihrem Smartphone verbinden.

4.5.4 Mit Automower® Connect verbinden

Wählen Sie die Funktion *Zubehör > Automower Connect > Verbindung > Neue Verbindung*. Wenn Sie von der App dazu aufgefordert werden, geben Sie den 6-stelligen Code ein, der auf dem Display des Geräts angezeigt wird. Geben Sie auch den gewählten Namen des Geräts in der App ein. Automower® Connect ist immer mit dem Gerät verbunden, so lange das Mobilgerät Kontakt zum Mobilfunknetz hat, das Gerät geladen und eingeschaltet ist.

4.5.5 Mit Automower® Connect@Home verbinden

Aktivieren Sie die drahtlose Bluetooth® - Verbindung auf Ihrem Smartphone. Wählen Sie die Funktion *Zubehör > Connect@Home > Neue Verbindung* und folgen Sie den Anweisungen in der App. Nach der Kopplung des Geräts mit dem Smartphone verbindet es sich jedes Mal automatisch, sobald Sie sich in

Reichweite befinden. Wenn Sie das Gerät verbinden wollen, ohne ein Konto zu erstellen, können Sie Automower® Connect@Home auch verwenden, indem Sie Automower® Direct auf dem Startbildschirm der App auswählen.

4.6 Einstellen der Schnitthöhe

Ist das Gras lang, lassen Sie das Gerät mit der maximalen Schnitthöhe beginnen. Wenn das Gras kürzer geworden ist, kann die Schnitthöhe allmählich gesenkt werden.



ACHTUNG: In der ersten Woche nach einer Neuinstallation muss die Schnitthöhe auf MAX. eingestellt werden, damit das Schleifenkabel nicht beschädigt wird. Danach kann die Schnitthöhe schrittweise jede Woche gesenkt werden, bis die gewünschte Schnitthöhe erreicht ist.

4.6.1 Automower® 105

Die Schnitthöhe kann zwischen MIN. (2 cm / 0.8") und MAX. (5 cm / 2.0") eingestellt werden. Einstellen der Schnitthöhe:

1. Drücken Sie die **STOP**-Taste, um das Gerät anzuhalten. Öffnen Sie dann die Abdeckung.
2. Drehen Sie den Höheneinstellungsknopf in die entsprechende Position. Die ausgewählte Position lässt sich am orangefarbenen Balken an der Höheneinstellungsanzeige ablesen.

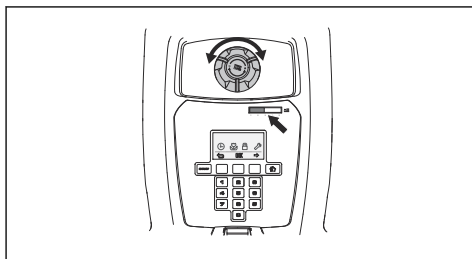

4.6.2 Automower® 305/310/315/315X

Die Schnitthöhe kann zwischen MIN. (2 cm / 0.8") und MAX. (6 cm / 2.4") in 9 Stufen eingestellt werden.

1. Drücken Sie die Taste **STOP**, um das Gerät anzuhalten und die Abdeckung für die Schnitthöheneinstellung zu öffnen.
2. Drehen Sie den Knopf an die entsprechende Position. Drehen Sie ihn im Uhrzeigersinn, um die Schnitthöhe zu erhöhen, oder gegen den Uhrzeigersinn, um sie zu verringern. Der Pfeil zeigt auf die ausgewählte Position, die auf dem Gehäuse markiert ist.

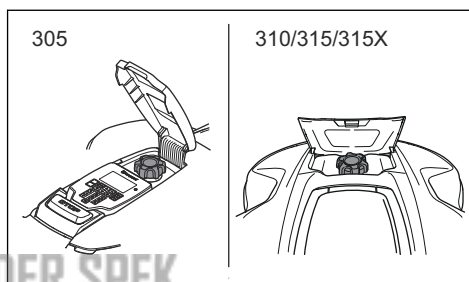

4.6.3 Automower® 420/430X/440/450X

Die Schnitthöhe kann zwischen MIN. und MAX. in 9 Stufen eingestellt werden.

1. Drücken Sie die Taste **STOP**, um das Gerät anzuhalten und die Abdeckung zu öffnen.
2. Drücken Sie die Taste **MENU**, um das Hauptmenü aufzurufen.
3. Bewegen Sie den Cursor mit den **Pfeiltasten** nach oben bzw. nach unten, um das Menü für die *Schnitthöhe* auszuwählen.
4. Drücken Sie **OK**.
5. Erhöhen bzw. verringern Sie die Schnitthöhe mit den **Pfeiltasten**.

5 Wartung

5.1 Reinigung

Zur Gewährleistung einer besseren Betriebszuverlässigkeit und einer längeren Lebensdauer überprüfen und reinigen Sie das Gerät regelmäßig, und tauschen Sie ggf. Verschleißteile aus. Das Gerät funktioniert an Hängen nicht zufriedenstellend, wenn die Räder mit Gras blockiert sind. Reinigen Sie das Gerät mit einer weichen Bürste.

Von Husqvarna ist ein spezielles Reinigungs- und Wartungskit als Zubehör erhältlich. Setzen Sie sich mit Ihrem Husqvarna Händler vor Ort in Verbindung.



WARNUNG: Tragen Sie Schutzhandschuhe.



WARNUNG: Schalten Sie das Gerät mit dem **Hauptschalter** oder der Taste **EIN/AUS** aus, wenn Sie das Gerät umdrehen.

Schalten Sie das Gerät stets aus, wenn Sie Arbeiten am Chassis des Geräts durchführen, beispielsweise bei der Reinigung oder dem Austausch von Klingen.



WARNUNG: Ziehen Sie den Stecker, um die Ladestation vor Wartungsarbeiten bzw. Reinigungsarbeiten an Ladestation oder Netzteil vom Strom zu trennen.



ACHTUNG: Drücken Sie die **STOP**-Taste und ziehen Sie das Gerät aus der Ladestation, bevor Sie es anheben. Heben Sie das Gerät nicht hoch, wenn es sich in der Ladestation befindet. Dadurch können die Ladestation und/oder das Gerät beschädigt werden.

5.1.1 Reinigung Automower® 105/310/315/315X/420/430X/440/450X



ACHTUNG: Reinigen Sie das Gerät nicht mit einem Hochdruckreiniger oder fließendem Wasser. Verwenden Sie keine Lösungsmittel zur Reinigung des Geräts.

5.1.2 Reinigung Automower® 305

Reinigen Sie das Gerät mit einer Bürste oder fließendem Wasser aus einem Wasserschlauch.



ACHTUNG: Reinigen Sie das Gerät nicht mit einem Hochdruckreiniger. Verwenden Sie keine Lösungsmittel zur Reinigung des Geräts.

5.2 Akku



WARNUNG: Laden Sie das Gerät nur mit einer dafür vorgesehenen Ladestation und einem dafür vorgesehenen Netzteil. Eine inkorrekte Verwendung kann zu elektrischen Schlägen, Überhitzung oder Austreten von ätzender Flüssigkeit aus dem Akku führen. Spülen Sie den Bereich im Falle eines Austretens von Elektrolyt mit Wasser. Suchen Sie bei Kontakt mit den Augen o.ä. umgehend einen Arzt auf.



WARNUNG: Verwenden Sie nur vom Hersteller empfohlene Originalakkus. Bei der Verwendung von anderen Akkus kann die Gerätesicherheit nicht gewährleistet werden. Verwenden Sie keine nichtaufladbaren Akkus.



ACHTUNG: Der Akku muss am Ende der Saison vor der Winterlagerung vollständig aufgeladen werden. Wird der Akku nicht vollständig geladen, kann er beschädigt und in bestimmten Fällen unbrauchbar werden.

Die Ladezeit kann abhängig von verschiedenen Faktoren, u. a. der Umgebungstemperatur, unterschiedlich sein.

Die nachfolgenden Angaben weisen darauf hin, dass der Akku das Ende seiner Lebensdauer erreicht und ggf. ausgetauscht werden muss:

- Die Betriebsdauer des Geräts zwischen den einzelnen Ladephasen ist kürzer als üblich. Dies führt zu häufigeren Ladezyklen als normal, wodurch das Risiko der Spurenbildung nahe der Ladestation erhöht wird.
- Das Gerät wird auf dem Rasen stehend gefunden und die Meldung *Akku leer* wird angezeigt. Das ist ein Zeichen dafür, dass die Akkuleistung des Geräts nicht ausreicht, um die Ladestation zu finden.

Der Akku muss solange nicht ausgetauscht werden, wie das Gerät den Rasen noch gut mähen kann.

Hinweis: Die Lebensdauer des Akkus hängt von der Länge der Saison und von der Stundenzahl ab, die das Gerät pro Tag in Betrieb ist. Eine lange Mähseason oder eine große Anzahl an Betriebsstunden pro Tag können dazu führen, dass der Akku nach einer entsprechenden Betriebszeit ausgetauscht werden muss.

Wenden Sie sich bezüglich des Austauschs des Akkus an Ihren Husqvarna-Händler vor Ort.

5.3 Austausch der Klingen



WARNUNG: Verwenden Sie Klingen und Schrauben des richtigen Typs. Husqvarna kann nur bei der Verwendung von Originalklingen die Sicherheit garantieren. Wenn nur die Klingen ausgetauscht werden und die Schrauben weiterhin genutzt werden, kann dies zu einem Verschleiß der Schrauben beim Mähen führen. Die Klingen können dann aus dem Gehäuse geschleudert werden und schwere Verletzungen verursachen.

Ersetzen Sie abgenutzte oder beschädigte Teile aus Sicherheitsgründen. Selbst wenn die Klingen intakt sind, sollten sie für ein optimales Mähergebnis und geringen Energieverbrauch regelmäßig ausgetauscht werden. Alle drei Klingen und Schrauben müssen bei Bedarf gleichzeitig ausgetauscht werden, damit das Mähsystem richtig ausgewuchtet ist. Verwenden Sie Husqvarna Originalklingen, die mit dem gekrönten H-Logo geprägt sind, siehe *Garantiebedingungen auf Seite 38*.

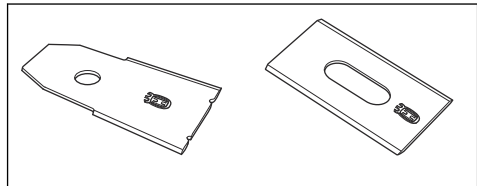

5.4 So ersetzen Sie die Klingen

1. Schalten Sie das Gerät mit dem **Hauptschalter** oder der Taste **EIN/AUS** aus.
2. Drehen Sie das Gerät um. Legen Sie das Gerät auf eine weiche, saubere Oberfläche, um Beschädigungen des Gehäuses und der Abdeckung zu vermeiden.

3. Drehen Sie die Gleitplatte, bis deren Löcher über den Schrauben für die Klingen stehen.
4. Entfernen Sie die 3 Schrauben. Benutzen Sie dazu einen Schlitz- oder Kreuzschraubendreher.
5. Entfernen Sie alle Klingen und Schrauben.
6. Befestigen Sie die neuen Klingen und Schrauben.
7. Stellen Sie sicher, dass sich die Klingen frei bewegen können.

6 Fehlerbehebung

6.1 Fehlersuche

Bei Betriebsstörungen wird eine Meldung im Display eingeblendet. Genauere Informationen zu Meldungen finden Sie in der vollständigen Bedienungsanleitung auf der Husqvarna-Website (www.husqvarna.com). Wenn dieselbe Meldung häufiger angezeigt wird und Sie die Fehlerursache nicht finden, nehmen Sie Kontakt mit Ihrem Husqvarna-Händler vor Ort auf.

Brüche im Schleifenkabel entstehen gewöhnlich durch unbeabsichtigte Beschädigungen des Kabels, z. B. beim Graben mit einer Schaufel. Auch das starke Spannen des Kabels bei der Installation kann zu Brüchen führen. Ein Kabelbruch kann leichter gefunden werden, wenn man die Länge der Schleife in dem Bereich, in dem der Bruch vermutet wird, immer weiter halbiert, bis nur noch ein kleiner Kabelabschnitt übrig ist. Siehe vollständige Bedienungsanleitung auf der Husqvarna-Website (www.husqvarna.com).

KEES VAN DER SPEK
TUIN EN PARKMACHINES ★ TER AAR

6.1.1 Anzeigelampe an der Ladestation

Leuchtet die Anzeigelampe an der Ladestation dauerhaft oder blinkt grün, weist dies auf eine vollständige und betriebsfähige Installation hin. Sollte die Lampe nicht dauerhaft grün leuchten, ziehen Sie die Fehlersuche zu Rate.

Weitere Hilfestellungen finden Sie auf www.husqvarna.com. Sollten Sie trotz allem Hilfe benötigen, setzen Sie sich mit Ihrem Husqvarna-Händler vor Ort in Verbindung.

Lampe	Ursache	Maßnahme
<i>Lampe leuchtet dauerhaft grün</i>	Gutes Signal	Es sind keine Maßnahmen erforderlich.
<i>Lampe blinkt grün</i>	Das Signal ist gut, und der <i>ECO-Modus</i> ist aktiviert.	Es sind keine Maßnahmen erforderlich.
<i>Lampe blinkt blau</i>	Das Begrenzungskabel ist nicht an die Ladestation angeschlossen.	Prüfen, ob die Verbinder des Begrenzungskabels richtig an der Ladestation befestigt sind.
	Beschädigtes Begrenzungskabel.	Unterbrochene Stelle finden. Den beschädigten Abschnitt des Schleifenkabels durch ein neues Schleifenkabel ersetzen und mit einem Originalverbinder an das bestehende Kabel anschließen.
<i>Lampe blinkt rot</i>	Signal der Ladestationsantenne ist unterbrochen.	Den Husqvarna-Händler vor Ort kontaktieren.
<i>Lampe leuchtet dauerhaft rot</i>	Fehler in der Leiterplatte oder falsches Netzteil in der Ladestation. Der Fehler sollte von einem autorisierten Servicetechniker behoben werden.	Den Husqvarna-Händler vor Ort kontaktieren.

7 Transport, Lagerung und Entsorgung

7.1 Transport

Die mitgelieferten Lithium-Ionen-Akkus entsprechen den Anforderungen des Gefahrgutrechts.

- Beachten Sie sämtliche geltende nationale Vorschriften.
- Beachten Sie für den gewerblichen Transport, darunter durch Dritte oder Speditionen, die gesonderten Anforderungen auf Verpackung und Etiketten.
- Informationen zum Entfernen des Akkus finden Sie in der vollständigen

Bedienungsanleitung unter www.husqvarna.com.

7.1.1 Gerät anheben und bewegen

So bewegen Sie das Gerät innerhalb/ außerhalb des Arbeitsbereichs sicher:

1. Drücken Sie die **STOP**-Taste, um das Gerät anzuhalten. Wenn eine mittlere oder hohe Sicherheitsstufe eingestellt wurde, muss der PIN-Code eingegeben werden. Der PIN-Code besteht aus vier Ziffern und wird beim ersten Starten des Geräts festgelegt. Siehe vollständige Bedienungsanleitung.

2. Schalten Sie das Gerät mit dem **Hauptschalter** oder der Taste **EIN/AUS** aus.

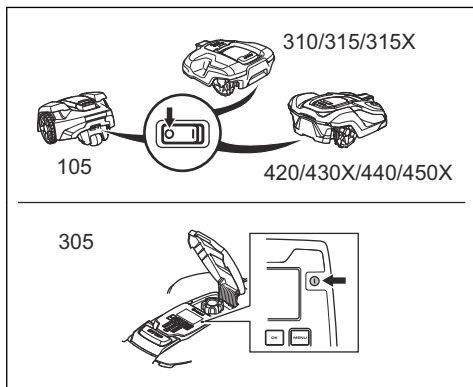

3. Halten Sie dabei das Gerät am Griff an der Unterseite stets so, dass der Klingenteller vom Körper entfernt ist.

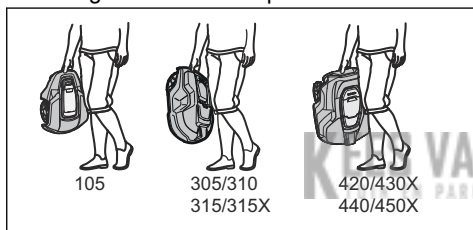

7.2 Lagerung im Winter

7.2.1 Der Mähroboter

Das Gerät muss vor der Aufbewahrung für den Winter sorgfältig gereinigt werden. Siehe *Reinigung auf Seite 24*.



ACHTUNG: Der Akku muss am Ende der Saison vor der Winterlagerung vollständig aufgeladen werden. Wird der Akku nicht vollständig geladen, kann er beschädigt und in bestimmten Fällen unbrauchbar werden.

Platzieren Sie das Gerät mit geöffneter Abdeckung in der Ladestation bis das Akku-Symbol auf dem Display anzeigt, dass der Akku vollständig geladen ist. Schalten Sie das

Gerät mit dem **Hauptschalter** oder der Taste **EIN/AUS** aus.

Überprüfen Sie den Zustand von Verschleißteilen wie Klingen und Lager in den Hinterrädern. Nehmen Sie die nötigen Schritte vor, damit das Gerät für die nächste Saison in gutem Zustand ist.

Bewahren Sie das Gerät auf allen Rädern stehend in einer trockenen, frostfreien Umgebung auf, möglichst in der Originalverpackung. Sie können das Gerät ebenfalls an einer Wandhalterung von Husqvarna hängend lagern. Weitere Informationen zu verfügbaren Wandhalterungen erhalten Sie bei Ihrem Husqvarna-Händler.

7.2.2 Die Ladestation

Lagern Sie die Ladestation und das Netzteil am besten im Haus. Das Begrenzungskabel und das Leitkabel können im Boden verbleiben.

1. Trennen Sie das Netzteil der Ladestation vom Stromnetz.
2. Lösen Sie die Verriegelung des Anschlusses und ziehen Sie den Stecker heraus.
3. Trennen Sie die Begrenzungs- und Leitkabelkontakte von der Ladestation.

Die Enden der Kabel sollten gegen Feuchtigkeit geschützt werden, z. B. indem Sie sie in eine Dose mit Schmierfett stecken.

Ist die Lagerung der Ladestation im Haus nicht möglich, muss sie während des gesamten Winters am Stromnetz und an den Begrenzungs- und Leitkabeln angeschlossen sein.

7.3 Umweltinformationen



Das Symbol auf dem Husqvarna-Gerät weist darauf hin, dass dieses Gerät nicht über den Hausmüll entsorgt werden darf. Übergeben Sie es zur Entsorgung stattdessen an eine entsprechende Recyclinganlage

für elektrische und elektronische Geräte. Der Akku muss entfernt werden, bevor das Gerät entsorgt wird.

Genauere Informationen über die ordnungsgemäße Entsorgung dieses Geräts erhalten Sie bei Ihrer Stadtverwaltung, Ihrem Abfallentsorgungsunternehmen oder dem Geschäft, in dem Sie Ihr Gerät gekauft haben.

Hinweise zum Ausbau des Akkus finden Sie in der vollständigen Bedienungsanleitung auf der Husqvarna-Website.

8 Technische Angaben

8.1 Automower® 105/305

Abmessungen	Automower® 105	Automower® 305
Länge, cm/Zoll	55/21,7	57/22,4
Breite, cm/Zoll	39/15,4	43/16,9
Höhe, cm/Zoll	25/9,8	25/9,8
Gewicht, kg/Pfund	6,9/15	9,4/21

Elektrisches System	Automower® 105	Automower® 305
Akku, Lithium-Ionen 18,5 V/2,1 Ah Art.-Nr.	586 57 62-02	584 85 28-01, 584 85 28-02
Akku, Lithium-Ionen 18 V/2,0 Ah Art.-Nr.	586 57 62-03	584 85 28-03
Akku, Lithium-Ionen 18,25 V/2,0 Ah Art.-Nr.	586 57 62-04	584 85 28-04
Netzteil, V/28 V DC	100-240	100-240
Länge des Niederspannungskabels in m/Fuß	5/16,4	10/33
Geringster Energieverbrauch bei maximalem Einsatz	5 kWh/Monat bei einem Arbeitsbereich von 600 m ² / 0,15 Morgen	5 kWh/Monat bei einem Arbeitsbereich von 600 m ² / 0,15 Morgen
Ladestrom, A DC	1,3	1,3
Art des Netzteils	FW7312, ADP-40BR	ADP-40EW, ADP-40BR, FW7312
Durchschnittliche Mähzeit in min	65	60
Durchschnittliche Ladezeit in min	50	60

Begrenzungskabelantenne	Automower® 105	Automower® 305
Betriebsfrequenzband, Hz	300–80000	300–80000
Maximale Funkfrequenz-Versorgung, mW bei 60 m ¹³	< 25	< 25

Geräuschemissionen in der Umgebung, als Schalleistung gemessen ¹⁴	Automower® 105	Automower® 305
Gemessener Schalleistungspegel, dB (A)	58	58
Garantierter Schalleistungspegel, dB (A)	61	59
Schalldruck-Geräuschpegel am Ohr des Bedieners, dB (A) ¹⁵	47	47

Mähen	Automower® 105	Automower® 305
Schneidsystem	3 rotierende Klingen	
Geschwindigkeit Klingenmotor, U/min	2900	2200
Stromverbrauch beim Schneiden, W +/- 20 %	20	25
Schnitthöhe, cm/Zoll	2-5/0,8-2,0	2-5/0,8-2,0
Schnittbreite, cm/Zoll	17/6,7	22/8,7
Schmalste Passage, cm/Zoll	60/24	60/24
Maximaler Winkel für Arbeitsbereich in %	25	40
Maximaler Winkel für Begrenzungskabel in %	15	15
Maximale Länge des Begrenzungskabels in m/Fuß	400/1300	800/2600
Maximale Länge des Leitkabels in m/Fuß	200/650	400/1300

¹³ Maximale Ausgangsleistung zu den Antennen im Betriebsfrequenzbereich.

¹⁴ Geräuschemissionen in der Umgebung, gemessen als Schalleistung (L_{WA}) gemäß der EG-Richtlinie 2000/14/EG und der Gesetzgebung von New South Wales (Protection of the Environment Operations Regulation 2017, Noise Control). Der garantierte Schalleistungspegel beinhaltet Abweichungen bei der Produktion sowie Abweichungen vom Prüfcode von 1-3 dB(A). Daten zu Geräuschemissionen sind auf dem Gerätetypenschild und im Abschnitt „Technische Daten“ angegeben.

¹⁵ Unsicherheiten bei Schalldruck K_{pA} : 2-4 dB (A)

Mähen	Automower® 105	Automower® 305
Arbeitskapazität, m ² /Morgen, +/- 20 %	600/0,15	600/0,15

IP-Klassifizierung	Automower® 105	Automower® 305
Mähroboter	IPX4	IPX5
Ladestation	IPX1	IPX1
Netzteil	IPX4	IPX4

8.2 Automower® 310/315/315X

Abmessungen	Automower® 310	Automower® 315	Automower® 315X
Länge, cm/Zoll	63/24,8	63/24,8	63/24,8
Breite, cm/Zoll	51/20,1	51/20,1	51/20,1
Höhe, cm/Zoll	25/9,8	25/9,8	25/9,8
Gewicht, kg/Pfund	9,2/20	9,2/20	10,1/22

KEES VAN DER SPEK
TUIN EN PARKMACHINES ★ TER AAR

Elektrisches System	Automower® 310	Automower® 315	Automower® 315X
Akku, Lithium-Ionen 18,5 V/2,1 Ah Art.-Nr.	584 85 28-01, 584 85 28-02	584 85 28-01, 584 85 28-02	584 85 28-01, 584 85 28-02
Akku, Lithium-Ionen 18 V/2,0 Ah Art.-Nr.	584 85 28-03, 590 21 42-02, 593 11 40-01, 593 11 40-02	584 85 28-03, 590 21 42-02, 593 11 40-01, 593 11 40-02	584 85 28-03, 590 21 42-02, 593 11 40-01, 593 11 40-02
Akku, Lithium-Ionen 18,25 V/2,0 Ah Art.-Nr.	584 85 28-04, 590 21 42-03	584 85 28-04, 590 21 42-03	584 85 28-04, 590 21 42-03
Netzteil, V/28 V DC	100-240	100-240	100-240
Länge des Niederspannungskabels in m/Fuß	10/33	10/33	10/33
Geringster Energieverbrauch bei maximalem Einsatz	8 kWh/ Monat bei einem Arbeitsbereich von 1000 m ² / 0,25 Morgen	10 kWh/ Monat bei einem Arbeitsbereich von 1500 m ² / 0,37 Morgen	10 kWh/ Monat bei einem Arbeitsbereich von 1600 m ² / 0,4 Morgen
Ladestrom, A DC	1,3	1,3	1,3
Art des Netzteils	FW7312, ADP-40BR	FW7312, ADP-40BR	FW7312, ADP-40BR
Durchschnittliche Mähzeit in min	70	70	70
Durchschnittliche Ladezeit in min	60	60	60

Begrenzungskabelantenne	Automower® 310	Automower® 315	Automower® 315X
Betriebsfrequenzband, Hz	300–80000	300-80000	300–80000
Maximale Funkfrequenz-Versorgung, mW bei 60 m ¹⁶	< 25	< 25	< 25

¹⁶ Maximale Ausgangsleistung zu den Antennen im Betriebsfrequenzbereich.

Geräuschemissionen in der Umgebung, als Schallleistung gemessen¹⁷	Automower® 310	Automower® 315	Automower® 315X
Gemessener Schallleistungspegel, dB (A)	58	58	58
Garantierter Schallleistungspegel, dB (A)	60	60	60
Schalldruck-Geräuschpegel am Ohr des Bedieners, dB (A) ¹⁸	47	47	47

Mähen	Automower® 310	Automower® 315	Automower® 315X
Schneidsystem	3 rotierende Klingen		
Geschwindigkeit Klingenmotor, U/min	2300	2300	2300
Stromverbrauch beim Schneiden, W +/- 20 %	25	25	25
Schnitthöhe, cm/Zoll	2-6/0,8-2,4	2-6/0,8-2,4	2-6/0,8-2,4
Schnittbreite, cm/Zoll	22/8,7	22/8,7	22/8,7
Schmalste Passage, cm/Zoll	60/24	60/24	60/24
Maximaler Winkel für Arbeitsbereich in %	40	40	40
Maximaler Winkel für Begrenzungskabel in %	15	15	15
Maximale Länge des Begrenzungskabels in m/Fuß	800/2600	800/2600	800/2600
Maximale Länge des Leitkabels in m/Fuß	400/1300	400/1300	400/1300
Arbeitskapazität, m ² /Morgen, +/- 20 %	1000/0,25	1500/0,37	1600/0,4

IP-Klassifizierung	Automower® 310	Automower® 315	Automower® 315X
Mähroboter	IPX4	IPX4	IPX4
Ladestation	IPX1	IPX1	IPX1
Netzteil	IPX4	IPX4	IPX4

¹⁷ Geräuschemissionen in der Umgebung, gemessen als Schallleistung (L_{WA}) gemäß der EG-Richtlinie 2000/14/EG und der Gesetzgebung von New South Wales (Protection of the Environment Operations Regulation 2017, Noise Control). Der garantierte Schallleistungspegel beinhaltet Abweichungen bei der Produktion sowie Abweichungen vom Prüfcode von 1-3 dB(A). Daten zu Geräuschemissionen sind auf dem Gerätetypenschild und im Abschnitt „Technische Daten“ angegeben.

¹⁸ Unsicherheiten bei Schalldruck K_{pA} , 2-4 dB (A)

8.3 Automower® 420/430X/440/450X

Abmessungen	Automower® 420	Automower® 430X	Automower® 440	Automower® 450X
Länge, cm/Zoll	72/28,3	72/28,3	72/28,3	72/28,3
Breite, cm/Zoll	56/22,0	56/22,0	56/22,0	56/22,0
Höhe, cm/Zoll	31/12,2	31/12,2	31/12,2	31/12,2
Gewicht, kg/Pfund	11,5/25	13,2/29	12/27	13,9/31

Elektrisches System	Automower® 420	Automower® 430X	Automower® 440	Automower® 450X
Akku, Lithium-Ionen 18,5 V/4,0 Ah Art.-Nr.	580 68 33-02			
Akku, Lithium-Ionen 18 V/4,0 Ah Art.-Nr.	580 68 33-03, 593 11 41-02, 593 11 42-01			
Akku, Lithium-Ionen 18,25 V/4,0 Ah Art.-Nr.	580 68 33-04, 593 11 41-03, 593 11 42-02			
Akku, Lithium-Ionen 18 V/5,2 Ah Art.-Nr.			588 14 64-01 (2 St.) 5,2 Ah/ Akku	
Akku, Lithium-Ionen 18 V/5,0 Ah Art.-Nr.		593 11 84-01, 593 11 85-01	588 14 64-02, 593 11 84-01, 593 11 85-01 (2 Stk.) 5,0 Ah/Akku	593 11 84-01, 593 11 85-01 (2 Stk.) 5,0 Ah/Akku
Akku, Lithium-Ionen 18 V/4,9 Ah Art.-Nr.		593 11 84-02, 593 11 85-02	588 14 64-03, 593 11 84-02, 593 11 85-02 (2 Stk.) 4,9 Ah/Akku	593 11 84-02, 593 11 85-02 (2 Stk.) 4,9 Ah/Akku
Netzteil, V/28 V DC	100-240	100-240	100-240	100-240
Länge des Niederspannungskabels in m/Fuß	10/33	10/33	10/33	10/33

Elektrisches System	Automower® 420	Automower® 430X	Automower® 440	Automower® 450X
Geringster Energieverbrauch bei maximalem Einsatz	17 kWh/ Monat bei einem Arbeitsbereich von 2200 m ² / 0,55 Morgen	18 kWh/ Monat bei einem Arbeitsbereich von 3200 m ² / 0,8 Morgen	20 kWh/ Monat bei einem Arbeitsbereich von 4000 m ² / 1 Morgen	23 kWh/ Monat bei einem Arbeitsbereich von 5000 m ² / 1,25 Morgen
Ladestrom, A DC	2,2	4,2	7	7
Art des Netzteils	ADP-60JR, FW7438	FW7448, ADP-120DR	FW7458/28/D, ADP-200JR	FW7458/28/D, ADP-200JR
Durchschnittliche Mähzeit in min	75	145	290	270
Durchschnittliche Ladezeit in min	50	50	60	60

Begrenzungskabelantenne	Automower® 420	Automower® 430X	Automower® 440	Automower® 450X
Betriebsfrequenzband, Hz	300–80000	300-80000	300-80000	300–80000
Maximale Funkfrequenz-Versorgung, mW bei 60 m ¹⁹	< 25	< 25	< 25	< 25

Geräuschemissionen in der Umgebung, als Schalleistung gemessen²⁰	Automower® 420	Automower® 430X	Automower® 440	Automower® 450X
Gemessener Schalleistungspegel, dB (A)	57	57	56	58
Garantierter Schalleistungspegel	58	58	56	59
Schalldruck-Geräuschpegel am Ohr des Benutzers, dB (A) ²¹	46	46	45	47

¹⁹ Maximale Ausgangsleistung zu den Antennen im Betriebsfrequenzbereich.

²⁰ Geräuschemissionen in der Umgebung, gemessen als Schalleistung (L_{WA}) gemäß der EG-Richtlinie 2000/14/EG und der Gesetzgebung von New South Wales (Protection of the Environment Operations Regulation 2017, Noise Control). Der garantierte Schalleistungspegel beinhaltet Abweichungen bei der Produktion sowie Abweichungen vom Prüfcode von 1-3 dB(A). Daten zu Geräuschemissionen sind auf dem Gerätetypenschild und im Abschnitt „Technische Daten“ angegeben.

²¹ Unsicherheiten bei Schalldruck K_{pA} , 2-4 dB (A)

Mähen	Automower® 420	Automower® 430X	Automower® 440	Automower® 450X
Schneidsystem	3 rotierende Klingen			
Geschwindigkeit Klingenmotor, U/min	2300	2300	2300	2300
Stromverbrauch beim Schneiden, W +/- 20 %	30	30	30	35
Schnitthöhe, cm/Zoll	2-6/0,8-2,4	2-6/0,8-2,4	2-6/0,8-2,4	2-6/0,8-2,4
Schnittbreite, cm/Zoll	24/9,4	24/9,4	24/9,4	24/9,4
Schmalste Passage, cm/Zoll	60/24	60/24	60/24	60/24
Maximaler Winkel für Arbeitsbereich in %	45	45	45	45
Maximaler Winkel für Begrenzungskabel in %	15	15	15	15
Maximale Länge des Begrenzungskabels in m/Fuß	800/2600	800/2600	800/2600	800/2600
Maximale Länge des Leitkabels in m/Fuß	400/1300	400/1300	400/1300	400/1300
Arbeitskapazität, m ² /Morgen, +/- 20 %	2200/0,55	3200/0,8	4000/1	5000/1,25

IP-Klassifizierung	Automower® 420	Automower® 430X	Automower® 440	Automower® 450X
Mähroboter	IPX4	IPX4	IPX4	IPX4
Ladestation	IPX1	IPX1	IPX1	IPX1
Netzteil	IPX4	IPX4	IPX4	IPX4

Unterstützte Frequenzbandbreiten	
Bluetooth® Frequenzbereich	2400-2483,5 MHz
Automower® Connect 2G	GSM 850 MHz
	E-GSM 900 MHz
	DCS 1800 MHz
	PCS 1900 MHz
Automower® Connect 3G	Band 19 (800 MHz)
	Band 5 (850 MHz)
	Band 8 (900 MHz)
	Band 2 (1900 MHz)
	Band 1 (2100 MHz)
Automower® Connect 4G	Band 12 (700 MHz)
	Band 17 (700 MHz)
	Band 28 (700 MHz)
	Band 13 (700 MHz)
	Band 20 (800 MHz)
	Band 26 (850 MHz)
	Band 5 (850 MHz)
	Band 19 (850 MHz)
	Band 8 (900 MHz)
	Band 4 (1700 MHz)
	Band 3 (1800 MHz)
	Band 2 (1900 MHz)
	Band 25 (1900 MHz)
	Band 1 (2100 MHz)
	Band 39 (1900 MHz)

Leistungsklasse		
Bluetooth® Ausgangsleistung	8 dBm	
Automower® Connect 2G	Leistungsklasse 4 (für GSM/E-GSM)	33 dBm
	Leistungsklasse 1 (für DCS/PCS)	30 dBm
	Leistungsklasse E2 (für Frequenzbänder GSM/E-GSM)	27 dBm
	Leistungsklasse E2 (für Frequenzbänder DCS/PCS)	26 dBm
Automower® Connect 3G	Leistungsklasse 3	24 dBm
Automower® Connect 4G	Leistungsklasse 3	23 dBm

Husqvarna AB übernimmt keine Garantie für die vollständige Kompatibilität zwischen dem Gerät und anderen kabellosen Systemen wie Fernbedienungen, Sendern, im Boden verlegten elektrischen Umzäunungen von Viehweiden o. ä.

Die Geräte werden in England oder Tschechien hergestellt. Siehe Informationen auf dem Typenschild. Siehe *Einleitung auf Seite 2*

8.4 Eingetragene Marken

Die *Bluetooth®*-Wortmarke und die Logos sind eingetragene Marken von Bluetooth SIG, inc. und die Verwendung dieser Marken durch Husqvarna erfolgt unter Lizenz.

9 Gewährleistung

9.1 Garantiebedingungen

Die Garantie von Husqvarna gewährleistet die Funktionsfähigkeit dieses Geräts für einen Zeitraum von 2 Jahren ab dem Kaufdatum. Die Garantie deckt gravierende Material- und Herstellungsfehler ab. In der Garantiezeit wird das Gerät kostenlos ersetzt bzw. repariert, wenn folgende Bedingungen erfüllt sind:

- Das Gerät und die Ladestation dürfen nur in Übereinstimmung mit den Anweisungen in dieser Bedienungsanleitung verwendet werden. Diese Herstellergarantie hat keine Auswirkungen auf die Gewährleistungsansprüche gegenüber dem Händler/Einzelhändler.
- Es darf vom Benutzer bzw. durch nicht berechnigte Dritte kein Versuch unternommen werden, das Gerät zu reparieren.

Nicht von der Garantie abgedeckt sind beispielsweise folgende Schäden:

- Schäden, die durch eingedrungenes Wasser bei Verwendung eines Hochdruckreinigers oder durch das Eintauchen in Wasser verursacht werden, z. B. wenn sich aufgrund starker Regenfälle Wasseransammlungen bilden.
- Schäden durch Blitzschlag.
- Schäden durch nicht ordnungsgemäße Lagerung des Akkus oder durch falschen Umgang mit dem Akku.
- Schäden aufgrund der Nichtverwendung eines Originalakkus von Husqvarna.
- Schäden, die durch die Verwendung von Nicht-Originalersatzteilen und Zubehör von Husqvarna, wie Klingen und Installationsmaterial, entstanden sind.
- Schäden am Schleifenkabel.

- Schäden durch nicht-autorisierte Änderungen oder Eingriffe in das Gerät oder Netzteil.

Die Klingen und Räder sind Verschleißteile und fallen nicht unter den Geltungsbereich dieser Garantie.

Sollten Sie eine Störung Ihres Husqvarna-Geräts feststellen, setzen Sie sich bitte mit

dem Husqvarna-Kundenservice in Verbindung. Bitte halten Sie die Quittung und die Seriennummer des Geräts bereit, wenn Sie mit dem Husqvarna-Kundenservice Kontakt aufnehmen.

10 EG-Konformitätserklärung

10.1 EU-Konformitätserklärung

Husqvarna AB, SE-561 82 Huskvarna, Schweden, Tel.: +46-36-146500, versichert hiermit, dass die Mähroboter der Serien **Husqvarna Automower® 105, Husqvarna Automower® 305, Husqvarna Automower® 310, Husqvarna Automower® 315, Husqvarna Automower® 315X, Husqvarna Automower® 420, Husqvarna Automower® 430X, Husqvarna Automower® 440 und Husqvarna Automower® 450X** mit Seriennummern ab 2019 Woche 40 (die Jahreszahl und Woche wird im Klartext auf dem Typenschild angegeben, gefolgt von der Seriennummer) den Vorschriften folgender RICHTLINIEN DES RATES entsprechen:

- „Maschinenrichtlinie“ **2006/42/EG**.
 - Besondere Anforderungen an akkubetriebene Mähroboter **EN 50636-2-107: 2015**.
 - Elektromagnetische Felder **EN 62233: 2008**.
- Richtlinie zur „Beschränkung der Verwendung bestimmter gefährlicher Stoffe“ **2011/65/EU**.
 - Es gilt die folgende Norm: **EN 50581:2012**
- Richtlinie „Geräuschemissionen von zur Verwendung im Freien vorgesehenen Geräten und Maschinen“ **2000/14/EG**. Unter *Technische Angaben auf Seite 29* finden Sie ebenfalls Informationen zu Geräuschemissionen und Schnittbreite.

Für **Husqvarna Automower® 105** (Zertifikat 01/901/176), **Husqvarna**

Automower® 305 (Zertifikat 01/901/322), **Husqvarna Automower® 310/315** (Zertifikat 01/901/225), **Husqvarna Automower® 315X** (Zertifikat 01/901/286) und **Husqvarna Automower® 420/430X/440/450X** (Zertifikat 01/901/201): Die benannte Stelle RISE SMP Svensk Maskinprovning AB, Box 7035, SE-750 07 Uppsala, Sweden hat einen Bericht zur Beurteilung der Übereinstimmung gemäß Anlage VI zur Richtlinie des Rates vom 8. Mai 2000 „über umweltbelastende Geräuschemissionen“ 2000/14/EG veröffentlicht.

- Richtlinie „über Funkanlagen“ **2014/53/EU**. Baumusterprüfbescheinigung wird zur Prüfung an Richtlinie 2014/53/EU ausgestellt. Baumusterprüfbescheinigungsnummer für **Husqvarna Automower® 105** ist SC1110-17. Die folgenden Normen werden erfüllt:

- **ETSI EN 303 447 V1.1.1**

Elektromagnetische Verträglichkeit:

- **ETSI EN 301 489-1 V2.2.0**
- **EN 61000-6-1:2007**
- **EN 61000-6-3:2007/A1:2011**

Für **Husqvarna Automower® 315X, Husqvarna Automower® 430X** und **Husqvarna Automower® 450X**, die mit dem Modul **Automower® Connect** ausgestattet sind, gelten zudem:

- **ETSI EN 301 489-19 V2.1.0**

- ETSI EN 301 489-52 V1.1.1
- ETSI EN 301 511 V12.5.1
- ETSI EN 301 908-2 V11.1.1

Für Husqvarna Automower® 305, Husqvarna Automower® 310, Husqvarna Automower® 315, Husqvarna Automower® 315X, Husqvarna Automower® 420, Husqvarna Automower® 430X, Husqvarna Automower® 440 und Husqvarna Automower® 450X ausgestattet mit Bluetooth® auch:

- ETSI EN 300 328 V2.1.1
- ETSI EN 301 489-17 V3.1.1



Husqvarna 2019-12-12

Lars Roos

Global R&D Director, Electric category

(Bevollmächtigter Vertreter für Husqvarna AB,
verantwortlich für die technische
Dokumentation.)

KEES VAN DER SPEK
TUIN EN PARKMACHINES ★ TER AAR

Sommaire

12 Introduction.....	41	17 Dépannage.....	64
13 Sécurité.....	49	18 Transport, entreposage et mise au rebut.....	65
14 Installation.....	53	19 Caractéristiques techniques.....	66
15 Utilisation.....	58	20 Garantie.....	76
16 Entretien.....	62	21 Déclaration de conformité CE.....	77

12 Introduction

12.1 Introduction

Numéro de série :

Code PIN :

Le numéro de série se trouve sur la plaque signalétique et sur le carton du produit.

- Utilisez le numéro de série pour enregistrer votre produit sur www.husqvarna.com.

12.2 Assistance

Pour obtenir de l'aide concernant le produit, contactez votre atelier d'entretien Husqvarna.

12.2.1 Manuel d'utilisation complet

Un manuel d'utilisation complet est disponible sur le site Web de Husqvarna à l'adresse : www.husqvarna.com. Il est plus détaillé concernant, par exemple, les instructions relatives à l'installation, l'entretien, le dépannage et la structure du menu.

12.2.2 Description du produit

Remarque: Husqvarna met régulièrement à jour l'apparence et la fonctionnalité de ses produits. Reportez-vous à la section *Assistance à la page 41*.

Le produit est un robot tondeuse. Le produit est équipé d'une source d'alimentation par batterie et coupe l'herbe automatiquement. Il n'est pas nécessaire de collecter l'herbe.

L'opérateur sélectionne les paramètres de fonctionnement à l'aide des boutons du clavier. L'écran affiche les paramètres de fonctionnement sélectionnés et les options disponibles ainsi que le mode de fonctionnement du produit.

Le câble périphérique et le câble guide contrôlent le mouvement du produit dans la zone de travail.

12.2.2.1 Automower® Connect

Automower® Connect est une application mobile qui permet de sélectionner les réglages de fonctionnement à distance. Reportez-vous à la section *Connectivité à la page 60*.

12.3 Capacité

La taille de la zone de couverture du produit dépend principalement de l'état des lames et du type, de la taille et de l'humidité de l'herbe. La forme du jardin joue également un rôle important. Le produit offre un meilleur rendement dans un jardin essentiellement constitué de grandes pelouses ouvertes que dans un jardin divisé en plusieurs petites pelouses séparées par des arbres, des massifs de fleurs et des chemins. Pour en savoir plus sur la capacité de travail, reportez-vous à *Caractéristiques techniques à la page 66*.

Pour un résultat de tonte optimal, il est recommandé d'utiliser principalement le produit par temps sec. Le produit convient également pour une tonte par temps de pluie ;

toutefois, l'herbe humide adhère plus facilement au produit, ce qui induit un risque accru de dérapage dans les pentes raides. Pour un résultat de tonte optimal, les lames doivent être en bon état. Pour qu'elles restent aiguisées aussi longtemps que possible, il est important de débarrasser la pelouse des branches, des petites pierres et de tout autre objet. Remplacez les lames régulièrement. Reportez-vous à la section *Remplacement des lames* à la page 63.

12.4 Trajectoire de déplacement

La trajectoire de déplacement du produit est aléatoire. Cela permet une tonte uniforme de la pelouse sans lignes de tonte.

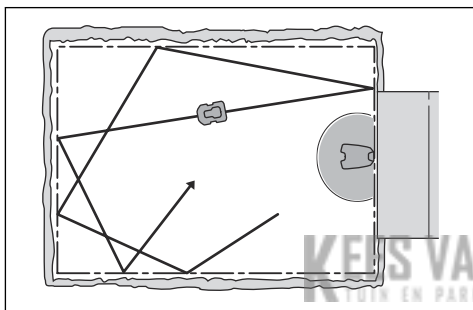

12.5 Méthode de travail

Automower® 315X/430X/450X utilise un système de navigation assistée par GPS pour commencer à tondre dans un endroit du jardin qui ne l'a pas été récemment. Pour les autres modèles, vous devrez peut-être régler des paramètres de démarrage à distance pour vous assurer que la tonte de la pelouse est bien homogène ; reportez-vous au manuel d'utilisation complet sur le site Web d'Husqvarna.

Quand le produit rencontre un obstacle ou approche un câble périphérique, il fait marche arrière et choisit une nouvelle direction. Des capteurs à l'avant et à l'arrière détectent le moment où le produit s'approche du câble périphérique. L'avant passe toujours le câble périphérique à une distance spécifique avant que le produit tourne. La distance peut être

modifiée pour s'adapter à l'installation si nécessaire.

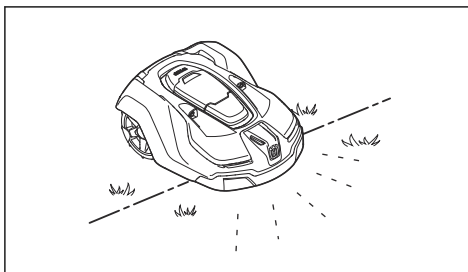

Le bouton **STOP** sur le dessus du produit sert principalement à l'arrêter en cours de fonctionnement. Lorsque le bouton **STOP** est actionné, un capot s'ouvre pour laisser apparaître le panneau de commande. Le bouton **STOP** reste enfoncé tant que le capot n'est pas refermé. Ce principe associé à la présence du bouton **START** rend le démarrage impossible.

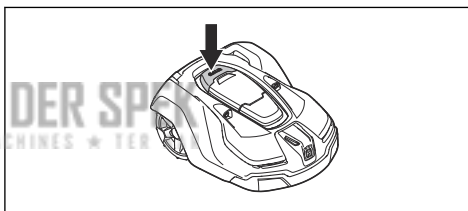

Remarque: Pour faire démarrer le produit, appuyez toujours sur le bouton **START** avant de fermer le capot. Si vous n'appuyez pas sur le bouton **START**, un signal sonore d'avertissement est émis et le produit ne démarre pas.

Remarque: Lorsque l'appareil est mis en marche pour la première fois, une séquence de démarrage commence, qui comprend un certain nombre de réglages de base importants ; reportez-vous à la section *Réglages de base* du manuel d'utilisation complet sur le site Web d'Husqvarna.

12.6 Retour à la station de charge

L'Automower® 305/310/315/315X/420/430X/440/450X peut être réglé afin de chercher la station de charge en utilisant au moins l'une des 3 méthodes suivantes : Le produit combine automatiquement ces 3 méthodes de

recherche afin de localiser la station de charge aussi rapidement que possible mais en évitant également autant que possible la formation de traînées. L'Automower® 105 suit toujours le câble guide jusqu'à la station de charge.

12.7 Présentation du produit Automower® 105

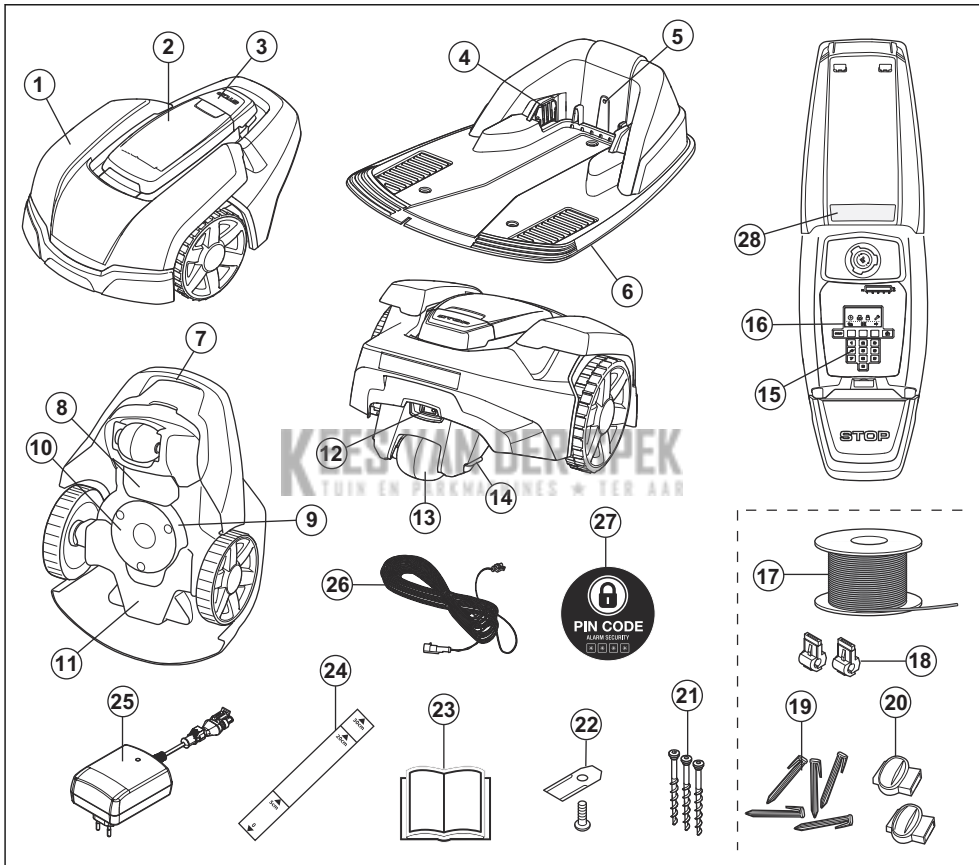

Les numéros sur la figure représentent :

1. Carrosserie
2. Capot de l'écran d'affichage, du clavier et du réglage de la hauteur de coupe
3. Bouton d'arrêt
4. Plaques de contact
5. Voyant de fonctionnement de la station de charge, du câble périphérique et du câble guide
6. Station de charge
7. Poignée
8. Capot de la batterie
9. Disque de coupe

- | | |
|------------------------------------------------------------------|----------------------------------------------------------------------------------------|
| 10. Plaque de protection | 21. Vis pour fixation de la station de charge |
| 11. Châssis contenant l'électronique, la batterie et les moteurs | 22. Lames |
| 12. Interrupteur principal | 23. Manuel d'utilisation et Guide d'installation rapide |
| 13. Roue arrière | 24. Règle d'aide à la pose du câble périphérique (la règle est à détacher de la boîte) |
| 14. Plaques de charge | 25. Alimentation électrique (l'aspect peut varier en fonction du marché) |
| 15. Clavier | 26. Câble basse tension |
| 16. Écran d'affichage | 27. Autocollant d'alarme |
| 17. Boucle de câble pour le câble périphérique et le câble guide | 28. Plaque signalétique (y compris code d'identification du produit) |
| 18. Connecteurs de la boucle de câble | |
| 19. Cavaliers | |
| 20. Raccords de câble | |

12.8 Présentation du produit Automower® 305

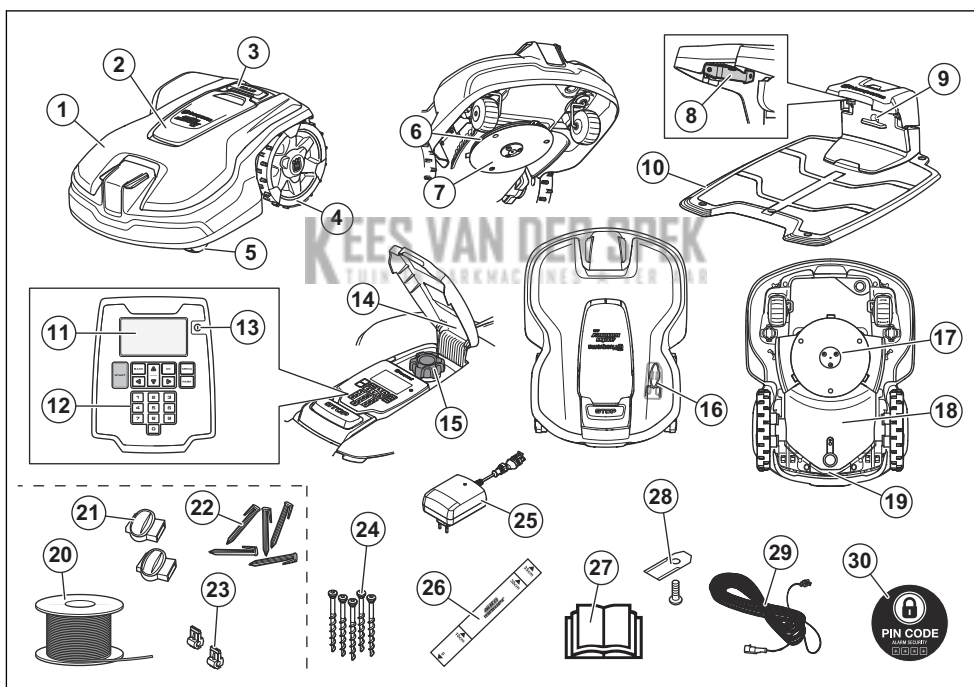

Les numéros sur la figure représentent :

- | | |
|----------------------------------------------------------------------------------|-------------------------|
| 1. Carrosserie | 4. Roues arrière |
| 2. Capot d'accès au clavier, écran d'affichage et réglage de la hauteur de coupe | 5. Roues avant |
| 3. Bouton d'arrêt | 6. Disque de coupe |
| | 7. Plaque de protection |
| | 8. Plaques de contact |

9. Voyant de fonctionnement de la station de charge et du câble périphérique
10. Station de charge
11. Écran d'affichage
12. Clavier
13. Bouton ON/OFF
14. Plaque signalétique (y compris code d'identification du produit)
15. Réglage de la hauteur de coupe
16. Outil d'entretien
17. Système de coupe
18. Châssis contenant l'électronique, la batterie et les moteurs
19. Poignée
20. Boucle de câble pour le câble périphérique et le câble guide ²²
21. Raccords de câble ²³
22. Cavaliers ²⁴
23. Connecteurs de la boucle de câble ²⁵
24. Vis pour fixation de la station de charge
25. Alimentation électrique (l'aspect peut varier en fonction du marché)
26. Règle d'aide à la pose du câble périphérique (la règle est à détacher de la boîte)
27. Manuel d'utilisation et Guide d'installation rapide
28. Lames supplémentaires
29. Câble basse tension
30. Autocollant d'alarme

12.9 Présentation du produit Automower® 310/315/315X

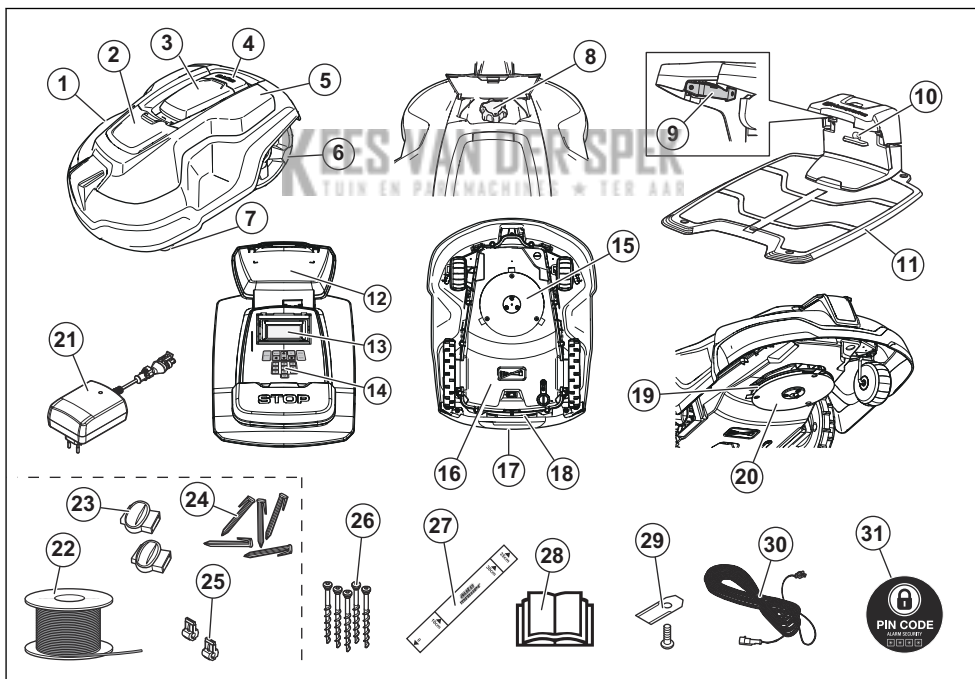

²² Fait partie du kit d'installation qui a été acheté séparément.

²³ Fait partie du kit d'installation qui a été acheté séparément.

²⁴ Fait partie du kit d'installation qui a été acheté séparément.

²⁵ Fait partie du kit d'installation qui a été acheté séparément.

Les numéros sur la figure représentent :

1. Carrosserie
2. Capot de réglage de la hauteur de coupe
3. Capot d'accès à l'écran d'affichage et au clavier
4. Bouton d'arrêt
5. Capot repositionnable
6. Roues arrière
7. Roues avant
8. Réglage de la hauteur de coupe
9. Plaques de contact
10. Voyant de fonctionnement de la station de charge et du câble périphérique
11. Station de charge
12. Plaque signalétique (y compris code d'identification du produit)
13. Écran d'affichage
14. Clavier
15. Système de coupe
16. Châssis contenant l'électronique, la batterie et les moteurs
17. Poignée
18. Interrupteur principal
19. Disque de coupe
20. Plaque de protection
21. Alimentation électrique (l'aspect peut varier en fonction du marché)
22. Boucle de câble pour le câble périphérique et le câble guide ²⁶
23. Raccords de câble ²⁷
24. Cavaliers ²⁸
25. Connecteurs de la boucle de câble ²⁹
26. Vis pour fixation de la station de charge
27. Règle d'aide à la pose du câble périphérique (la règle est à détacher de la boîte)
28. Manuel d'utilisation et Guide d'installation rapide
29. Lames supplémentaires
30. Câble basse tension
31. Autocollant d'alarme

KEES VAN DER SPEK
TUIN EN PARKMACHINES ★ TER AAR

²⁶ Fait partie du kit d'installation qui a été acheté séparément.

²⁷ Fait partie du kit d'installation qui a été acheté séparément.

²⁸ Fait partie du kit d'installation qui a été acheté séparément.

²⁹ Fait partie du kit d'installation qui a été acheté séparément.

12.10 Présentation du produit Automower® 420/430X/440/450X

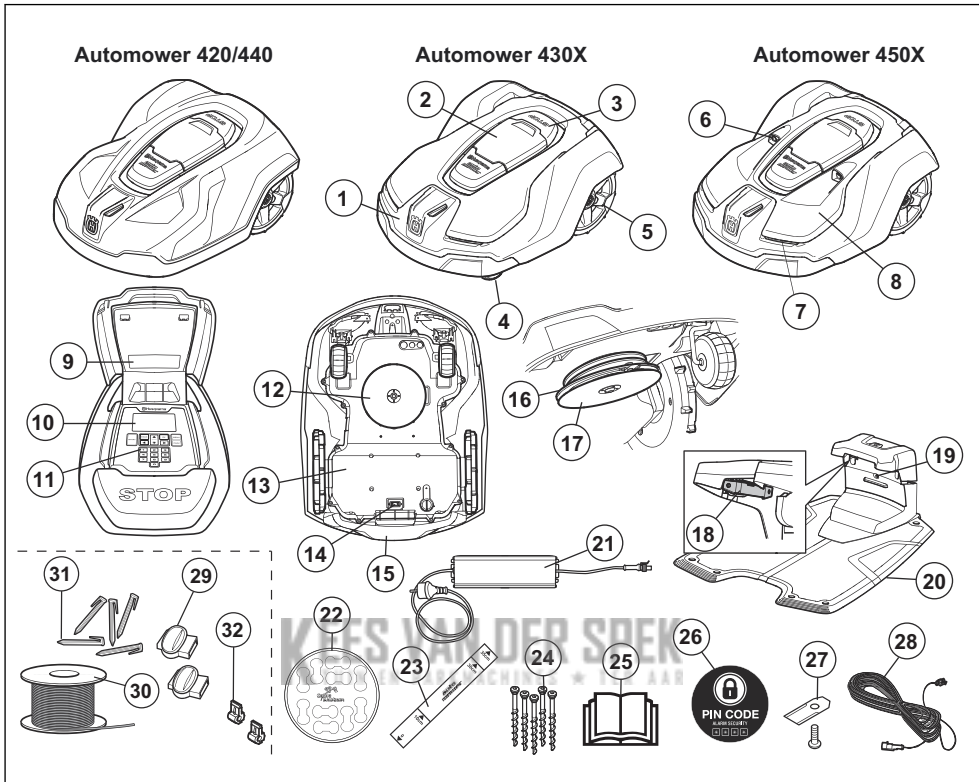

Les numéros sur la figure représentent :

- | | |
|--------------------------------------------------------------------------------------------------------------------------------------------------------------------------------------------------------------------------------------------------------------------------------------------------------------------------------------------------------------------------------------------------------------------------------------------------------------------|----------------------------------------------------------------------------------------------------------------------------------------------------------------------------------------------------------------------------------------------------------------------------------------------------------------------------------------------------------------------------------------------------------------------------------------------------------------------------------------------------------------------------------------------------------------------------------------------------------------------------------------------------------------------------|
| <ol style="list-style-type: none"> 1. Carrosserie 2. Capot d'accès à l'écran d'affichage et au clavier 3. Bouton d'arrêt 4. Roues avant 5. Roues arrière 6. Capteurs ultrasoniques 7. Phares 8. Capot repositionnable 9. Plaque signalétique (y compris code d'identification du produit) 10. Écran d'affichage 11. Clavier 12. Système de coupe | <ol style="list-style-type: none"> 13. Châssis contenant l'électronique, la batterie et les moteurs 14. Interrupteur principal 15. Poignée 16. Disque de coupe 17. Plaque de protection 18. Plaques de contact 19. Voyant de fonctionnement de la station de charge et du câble périphérique 20. Station de charge 21. Alimentation électrique (l'aspect peut varier en fonction du marché) 22. Marqueurs de câbles 23. Règle d'aide à la pose du câble périphérique (la règle est à détacher de la boîte) 24. Vis pour fixation de la station de charge |
|--------------------------------------------------------------------------------------------------------------------------------------------------------------------------------------------------------------------------------------------------------------------------------------------------------------------------------------------------------------------------------------------------------------------------------------------------------------------|----------------------------------------------------------------------------------------------------------------------------------------------------------------------------------------------------------------------------------------------------------------------------------------------------------------------------------------------------------------------------------------------------------------------------------------------------------------------------------------------------------------------------------------------------------------------------------------------------------------------------------------------------------------------------|

- 25. Manuel d'utilisation et Guide d'installation rapide
- 26. Autocollant d'alarme
- 27. Lames supplémentaires
- 28. Câble basse tension
- 29. Raccords de câble ³⁰
- 30. Boucle de câble pour le câble périphérique et le câble guide ³¹
- 31. Cavaliers ³²
- 32. Connecteurs de la boucle de câble ³³

12.11 Symboles concernant le produit

Ces symboles peuvent figurer sur le produit. Étudiez-les attentivement.



ATTENTION : lisez attentivement les instructions d'utilisation avant d'utiliser le produit.



ATTENTION : désactivez le produit avant de travailler sur la machine ou de la soulever.



ATTENTION : maintenez une distance de sécurité entre la machine en fonctionnement et vous. maintenez les mains et les pieds à distance des lames en rotation.



ATTENTION : ne vous mettez ni debout, ni assis sur la machine. Ne placez jamais les mains ou les pieds en dessous ou à proximité de la machine.

KEES VAN DER SPEK
TUIN EN PARKMAC

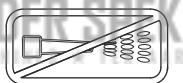

Ne nettoyez jamais le produit avec un nettoyeur à haute pression ni à l'eau courante.

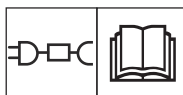

Utilisez une alimentation électrique amovible, telle que définie sur la plaque signalétique à côté du symbole.



Ce produit est conforme aux directives CE en vigueur.



Émissions sonores dans le milieu environnant. Les émissions de la machine sont indiquées au chapitre *Caractéristiques*

³⁰ Fait partie du kit d'installation qui a été acheté séparément.

³¹ Fait partie du kit d'installation qui a été acheté séparément.

³² Fait partie du kit d'installation qui a été acheté séparément.

³³ Fait partie du kit d'installation qui a été acheté séparément.

techniques à la page 66 et sur la plaque signalétique.

bordures où se trouvent les câbles.



Ce produit ne doit pas être jeté avec les déchets ménagers. Veuillez à le recycler conformément aux directives légales locales.



Le châssis contient des composants qui sont sensibles aux décharges électrostatiques (ESD). Le châssis doit également être scellé de manière professionnelle. C'est pourquoi il ne doit être ouvert que par des techniciens d'entretien agréés. Un sceau rompu peut entraîner la non-validité de la totalité ou de certaines parties de la garantie.



Le câble basse tension ne peut pas être raccourci, rallongé ou épissé.

N'utilisez pas de coupe-herbe à proximité du câble basse tension. Soyez prudent lors de la coupe de

12.12 Symboles sur la batterie



Lisez les consignes d'utilisation.



Ne jetez pas la batterie dans le feu et n'exposez pas la batterie à une source de chaleur.



Ne plongez pas la batterie dans l'eau.

12.13 Instructions générales du manuel

Le système suivant est utilisé dans le manuel d'utilisation pour un usage plus simple :

- Le texte en *italique* correspond à un affichage sur l'écran du produit ou à une référence à une autre section du manuel d'utilisation.
- Le texte en **gras** fait référence aux touches du clavier du produit.
- Le texte en **LETTRES MAJUSCULES** et en *italique* fait référence aux différents modes de fonctionnement du produit.

13 Sécurité

13.1 Définitions de sécurité

Des avertissements, des recommandations et des remarques sont utilisés pour souligner des parties spécialement importantes du manuel.



AVERTISSEMENT: Symbole utilisé en cas de risque de blessures ou de mort pour l'opérateur ou les personnes à proximité si les instructions du manuel ne sont pas respectées.



REMARQUE: Symbole utilisé en cas de risque de dommages pour le produit, d'autres matériaux ou les environs si les instructions du manuel ne sont pas respectées.

Remarque: Symbole utilisé pour donner des informations supplémentaires pour une situation donnée.

13.1.1 IMPORTANT. À LIRE ATTENTIVEMENT AVANT UTILISATION. À CONSERVER POUR RÉFÉRENCE ULTÉRIEURE

L'utilisateur est tenu pour responsable des accidents et des dangers auxquels il expose autrui ou des biens.

Cet appareil n'est pas destiné à une utilisation par des personnes (ou des enfants) aux capacités physiques, sensorielles ou mentales limitées (qui pourraient nuire à une manipulation sans danger du produit) ou manquant d'expérience et de connaissances, sauf si elles ont bénéficié de la surveillance ou des instructions concernant l'utilisation de l'appareil d'une personne responsable de leur sécurité.

Cet appareil peut être utilisé par des enfants âgés de 8 ans et plus, et des personnes ayant des handicaps physiques, sensoriels ou mentaux ou manquant d'expérience et de connaissances, à condition qu'ils bénéficient de la surveillance ou des instructions appropriées concernant l'utilisation de l'appareil en toute sécurité et qu'ils aient bien compris les risques encourus. Les réglementations locales peuvent limiter l'âge de l'utilisateur. Le nettoyage et les opérations d'entretien ne doivent pas être réalisés par des enfants sans surveillance.

Ne connectez jamais l'alimentation électrique à une prise si la fiche ou le fil est endommagé. Les fils usés ou endommagés augmentent le risque de choc électrique.

Ne chargez la batterie que dans la station de charge incluse. Une utilisation inappropriée peut provoquer un choc électrique, une surchauffe ou une fuite de liquide corrosif de la batterie. En cas de fuite d'électrolyte, rincez à l'eau/agent de neutralisation. Consultez immédiatement un médecin en cas de contact avec les yeux.

Utilisez uniquement les batteries d'origine recommandées par le fabricant. La sécurité du produit ne peut pas être garantie avec des

batteries autres que celles d'origine. N'utilisez pas de batteries non rechargeables.

L'appareil doit être déconnecté de l'alimentation secteur lors de la dépose de la batterie.



AVERTISSEMENT: le produit peut être dangereux s'il est mal utilisé.



AVERTISSEMENT: n'utilisez pas le produit lorsque des personnes, en particulier des enfants ou des animaux domestiques, se trouvent dans la zone de travail.



AVERTISSEMENT: Maintenez les mains et les pieds à distance des lames en rotation. Ne placez jamais les mains ou les pieds en dessous ou à proximité du produit lorsque le moteur tourne.



AVERTISSEMENT: En cas de blessure ou d'accident, consultez

immédiatement un médecin.

13.2 Utilisation

- Le produit ne doit être utilisé qu'avec les équipements recommandés par le fabricant. Toute autre utilisation est incorrecte. Les instructions du fabricant concernant l'utilisation, l'entretien et les réparations doivent être minutieusement respectées.
- Des panneaux d'avertissement doivent être placés autour de la zone de travail du produit s'il est utilisé dans des espaces publics. Les panneaux doivent comporter le texte suivant : **Attention ! Tondeuse automatique ! Maintenez les enfants à distance de la machine ! Surveillez les enfants !**

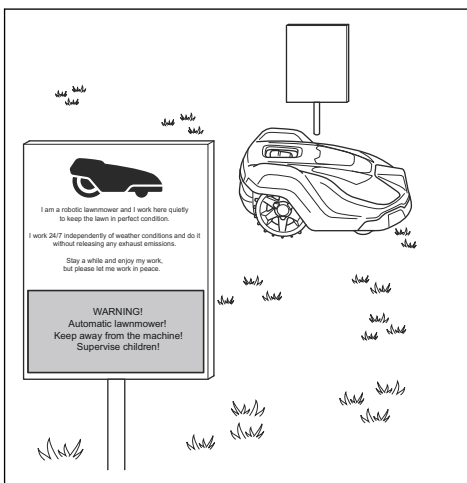

- Utilisez la fonction de **STATIONNEMENT** ou mettez le produit hors tension lorsque

des personnes, en particulier des enfants ou des animaux, se trouvent dans la zone de travail. Il est recommandé de programmer le produit pour une utilisation pendant les heures où personne ne se trouve dans la zone, par exemple la nuit. N'oubliez pas que certaines espèces, comme les hérissons, sont actives la nuit. Elles peuvent être blessées par le produit.

- Le produit ne peut être utilisé, entretenu et réparé que par des personnes parfaitement familiarisées avec ses caractéristiques spéciales et connaissant les consignes de sécurité. Lisez attentivement et assimilez le manuel d'utilisation avant d'utiliser le produit.
- Vous n'êtes pas autorisé à modifier la conception originale du produit. Toutes les modifications effectuées sont à vos risques et périls.
- Vérifiez qu'aucun corps étranger tel que des pierres, des branches, des outils ou des jouets ne se trouve sur la pelouse. Si les lames heurtent des corps étrangers, elles risquent d'être endommagées. Éteignez toujours le produit à l'aide de l'**interrupteur principal** ou du bouton **ON/OFF** avant de remédier à un blocage. Vérifiez que le produit n'est pas endommagé avant de le redémarrer.

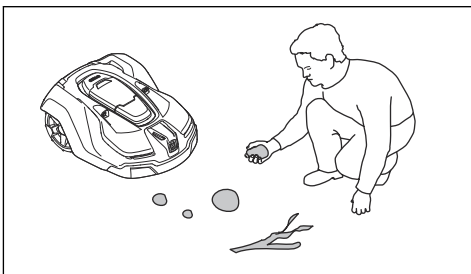

- Si l'appareil commence à vibrer de façon anormale. Éteignez toujours le produit à l'aide de l'**interrupteur principal** ou du bouton **ON/OFF** et vérifiez qu'il n'est pas endommagé avant de le redémarrer.
 - Mettez le produit en marche en suivant les instructions. Lorsque le produit est activé à l'aide du bouton **MARCHE/**
- ARRÊT** ou lorsque l'**interrupteur principal** est réglé en *position 1*, assurez-vous de garder les mains et les pieds à distance des lames en rotation. Ne placez jamais les mains ou les pieds en dessous du produit.
- Ne touchez jamais les pièces dangereuses en mouvement, telles que le disque de coupe, avant qu'elles ne soient complètement à l'arrêt.
 - Ne soulevez ou ne portez jamais le produit lorsqu'il est sous tension.
 - Ne laissez jamais le produit entrer en collision avec des personnes ou d'autres êtres vivants. Si une personne ou un autre être vivant se trouve sur la trajectoire du produit, celui-ci doit être immédiatement arrêté.
 - Ne posez rien sur le produit ni sur sa station de charge.
 - N'utilisez pas le produit si la protection, le disque de coupe ou la carrosserie sont défectueux. Ne l'utilisez pas non plus si les lames, les vis, les écrous ou les câbles sont défectueux. Ne branchez jamais ou n'appuyez jamais sur un câble endommagé avant que celui-ci soit déconnecté de l'alimentation.
 - N'utilisez pas le produit si l'**interrupteur principal** ou le bouton **MARCHE/ARRÊT** ne fonctionne pas.
 - Éteignez toujours le produit à l'aide de l'**interrupteur principal** ou du bouton **MARCHE/ARRÊT** lorsque vous ne l'utilisez pas. Le produit ne peut démarrer que si l'**interrupteur principal** est réglé en position *1*, ou si le bouton **MARCHE/ARRÊT** est allumé ainsi que le témoin. Il faut également saisir le code PIN correct pour que le produit démarre.
 - Le produit ne doit jamais être utilisé en même temps qu'un arroseur. Utilisez la fonction *Programme* de façon à ne jamais faire fonctionner le produit et l'arroseur simultanément.
 - Husqvarna ne garantit en aucun cas la compatibilité totale entre le produit et d'autres types de dispositif sans fil

comme des télécommandes, des transmetteurs radio, des boucles d'écoute, des clôtures électrifiées enterrées pour animaux ou autres.

- L'alarme intégrée est très forte. Soyez prudent, surtout si le produit est manipulé en intérieur.
- Les objets métalliques enterrés (par exemple le béton armé ou les filets anti-taupes) peuvent provoquer un arrêt du robot de tonte. En effet, ils peuvent être à l'origine d'interférences avec le signal boucle, ce qui peut se traduire par un arrêt du robot de tonte.
- La température de fonctionnement et de stockage est de 0-50 °C / 32-122 °F. La plage de température pour la recharge est de 0-45 °C / 32-113 °F. Une température trop élevée risque d'endommager le produit.

13.3 Consignes de sécurité relatives à l'utilisation de la batterie



AVERTISSEMENT: Les batteries lithium-ion peuvent exploser ou provoquer un incendie si elles sont démontées, court-circuitées, exposées à l'eau, au feu ou à des températures élevées. Manipulez avec précaution, ne démontez pas, n'ouvrez pas la batterie et n'appliquez aucun type d'abus électrique/mécanique. Stocker les batteries à l'abri des rayons directs du soleil.

Pour plus d'informations sur la batterie, reportez-vous à la section *Batterie à la page 62*

14 Installation

14.1 Connexion de l'alimentation électrique

Tenez compte des éléments suivants pour positionner l'alimentation électrique :

- À proximité de la station de charge
- À l'abri de la pluie
- À l'abri de la lumière directe du soleil



AVERTISSEMENT: Le produit doit être utilisé uniquement avec un bloc d'alimentation fourni par Husqvarna.

Quand vous connectez le branchement de l'alimentation électrique, utilisez uniquement une prise murale connectée à un interrupteur différentiel (RCD).



AVERTISSEMENT: risque de choc électrique. Installez uniquement un interrupteur différentiel (RCD) pour connecter l'alimentation électrique à la prise murale. Pour les ÉTATS-UNIS/le

CANADA : Utilisez uniquement une prise de courant GFCI de classe A (RCD), dotée d'un boîtier résistant aux intempéries dont le capuchon de la fiche est inséré ou retiré.



AVERTISSEMENT: Aucune pièce de l'alimentation électrique ne doit être changée ou modifiée. Le câble basse tension ne doit pas être raccourci ni rallongé.

Des câbles basse tension de différentes longueurs sont disponibles en tant qu'accessoires.



AVERTISSEMENT: Le câble d'alimentation électrique et le câble de rallonge doivent se trouver hors de la zone de travail pour éviter d'endommager les câbles.



AVERTISSEMENT: Ne montez jamais l'alimentation électrique à une hauteur présentant un risque de submersion dans l'eau ; placez-la à au moins 30 cm/12" du sol. Il est interdit de placer l'alimentation électrique sur le sol.

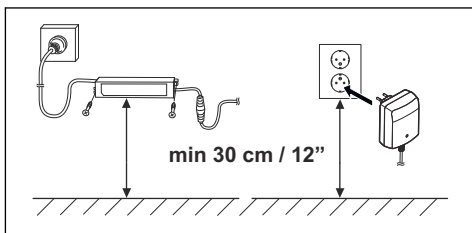

AVERTISSEMENT: Utilisez la fiche pour déconnecter la station de charge, par exemple avant nettoyage de la station de charge ou réparation de la boucle de câble.



AVERTISSEMENT: Placez le câble basse tension et réglez la hauteur de coupe de sorte que les lames du disque de coupe ne soient jamais en contact avec le câble.



AVERTISSEMENT: Afin de réduire le risque d'endommager les composants électriques, déconnectez tous les branchements de la station de charge (alimentation électrique, câble périphérique et câbles guides) en cas de risque d'orage.



AVERTISSEMENT: N'enfermez pas le bloc d'alimentation. De l'eau de condensation peut endommager le bloc d'alimentation et augmenter le risque de choc électrique.

Pour plus d'instructions concernant la méthode d'installation correcte, reportez-vous au chapitre *Installation* du manuel d'utilisation complet sur le site Web www.husqvarna.com d'Husqvarna.

14.2 Panneau de commande

Toutes les commandes et tous les réglages du produit sont effectués à partir du panneau de commande. Toutes les fonctions sont accessibles via un certain nombre de menus.

Le panneau de commande est constitué d'un écran d'affichage et d'un clavier. Toutes les informations s'affichent sur l'écran d'affichage et toutes les saisies sont effectuées à l'aide des boutons.

Remarque: Les messages affichés à l'écran sont en anglais dans le manuel, mais s'affichent sur l'écran du produit dans la langue sélectionnée.

14.3 Écran d'affichage d'Automower® 105

Si le bouton **STOP** est actionné et que le capot est ouvert, la fenêtre de fonctionnement affiche l'heure le mode de fonctionnement sélectionné, le nombre d'heures de tonte, l'état de la batterie et le réglage de la minuterie.

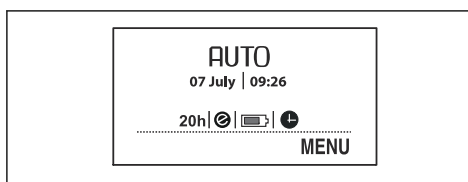

- L'horloge indique l'heure actuelle.
- La date indique le jour en cours.
- Le nombre d'heures de fonctionnement indique le nombre d'heures de fonctionnement du produit depuis la date de fabrication. Le temps de fonctionnement du produit regroupe la durée de ses tontes et la durée de ses recherches de la station de charge.
- *AUTO*, *MAN* et *HOME* indiquent le mode de fonctionnement choisi.

- L'état de la batterie indique le niveau de batterie restant.
- Le symbole ECO s'affiche si le produit est en *mode ECO*.
- Le symbole horloge indique que la minuterie a été réglée. Le symbole horloge s'affiche en noir si le produit n'est pas autorisé à tondre du fait d'un réglage de minuterie.
- *MENU* indique qu'il est possible d'atteindre le menu principal en appuyant sur le bouton à **choix multiples** situé sous le texte.

14.4 Clavier Automower® 105

Le clavier se compose de 4 groupes de touches :

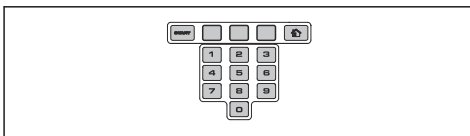

- Le bouton **START** sert à activer le produit. C'est normalement le dernier bouton actionné avant de fermer le capot.
- Les 3 boutons à **choix multiples** offrent diverses fonctions, selon l'endroit où vous vous situez dans la structure du menu.
- Le **clavier numérique** permet notamment de saisir le code PIN ou de régler l'heure.
- Le bouton de **sélection du mode de fonctionnement** est symbolisé par une maison. Une fois que vous avez appuyé sur le bouton, le mode de fonctionnement choisi s'affiche sur l'écran.

14.5 Écran d'affichage d'Automower® 305/310/315/315X/420/430X/440/450X

Une fois le bouton **STOP** enfoncé et la trappe ouverte, la page de démarrage affiche les informations suivantes :

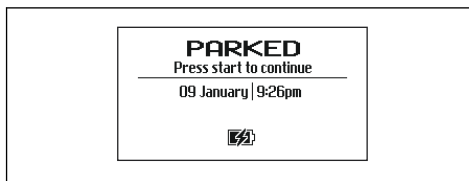

- Informations de fonctionnement, par ex. *PRÊT, EN TONTE, STATIONNEMENT* ou *MINUTERIE*. *PRÊT* s'affiche si le produit n'est pas dans un mode de fonctionnement précis, par ex. si le produit vient d'être actionné. Si vous appuyez sur le bouton **STOP** le produit affiche l'action qu'il effectuait avant d'être arrêté, par ex. *EN TONTE* ou *RECHERCHE*.
- La date et l'heure indiquent l'heure actuelle.
- Pour Automower® 315X/430X/450X : Le symbole du satellite indique que la navigation-GPS est activée. Le symbole (A) indique que le produit est entré en contact avec suffisamment de satellites GPS. Le symbole (B) indique que le produit n'est pas entré en contact avec suffisamment de satellites GPS. Lors des premiers jours de fonctionnement du produit, le symbole (A) clignote, car il collecte des informations GPS sur l'installation.

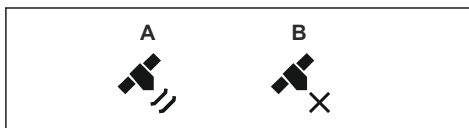

- Le symbole ECO s'affiche si le produit est en *mode ECO*.
- Le symbole horloge noir (A) s'affiche lorsque le produit n'est pas autorisé à tondre du fait d'un réglage de *Minuterie*. Si le produit n'est pas autorisé à tondre en raison de la *Minuterie adaptative (météo)*, le symbole (B) s'affiche. Si le mode de fonctionnement *Suspendre la minuterie* est sélectionné, le symbole (C) s'affiche.

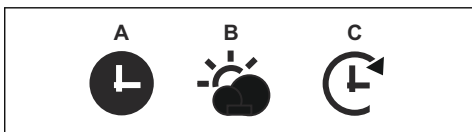

- L'état de la batterie indique le niveau de batterie restant. Si le produit est en charge, un voyant clignote également au-dessus du symbole (A) de la batterie. Le symbole (B) indique que le produit est placé sur la station de charge mais n'est pas en charge.

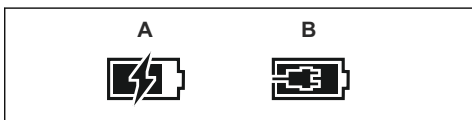

- Le réglage de la hauteur s'affiche sous forme de valeur numérique/d'échelle.
- Pour Automower® Connect@Home (reportez-vous à *Automower® Connect@Home à la page 60*) : Une icône pour les communications sans fil Bluetooth® s'affiche sur l'écran du produit lorsque la connexion avec votre appareil mobile est établie.

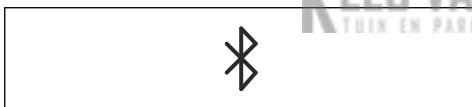

14.6 Clavier Automower® 305/310/315/315X/420/430X/440/450X

Le clavier se compose de 6 groupes de touches :

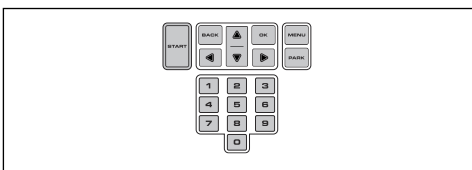

- Le bouton **START** sert à activer le produit. C'est normalement le dernier bouton actionné avant de fermer le capot.
- Les boutons **BACK** et **OK** servent à naviguer dans le menu. Le bouton **OK** sert aussi à confirmer les réglages dans le menu.

- Les boutons **fléchés** permettent de naviguer dans le menu mais aussi de sélectionner certaines options de réglage.
- Le bouton **MENU** permet d'accéder au menu principal.
- Le bouton **PARK** sert à envoyer le produit vers la station de charge.
- Le **clavier numérique** sert à saisir des réglages, par exemple le code PIN, l'heure ou la direction de sortie.

14.7 Témoin Automower® 305

Le voyant sur le bouton **ON/OFF** est un important indicateur d'état :

- Le produit est actif si le voyant s'allume en continu.
- Le produit est en mode veille si le témoin clignote. Cela signifie que l'utilisateur doit appuyer sur le bouton **ON/OFF** pour que le produit soit de nouveau actif.
- Le produit est désactivé lorsque le témoin est éteint.

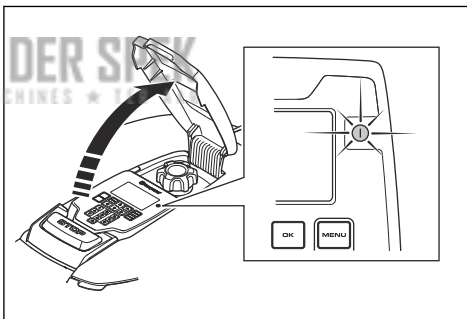

AVERTISSEMENT: il n'est possible d'effectuer un contrôle ou des travaux d'entretien sur le produit que lorsqu'il est désactivé. Le produit est désactivé lorsque la lampe sur le bouton **ON/OFF** n'est pas allumée.

14.8 Structure du menu

Le menu principal du modèle Automower® 105 propose 4 options. L'Automower® 310 dispose de 6 options et l'Automower® 305/315/315X en a 7. Le menu principal du

modèle Automower® 420/430X/440/450X propose 8 options.

14.9 Sous-menus

Il existe plusieurs sous-menus par option. Ces sous-menus vous permettent d'accéder à toutes les fonctions permettant de définir les réglages du produit.

Lorsque des options de certains sous-menus sont cochées sur le côté gauche, cela signifie que ces options sont sélectionnées. Cochez ou décochez la case en appuyant sur le bouton **OK**.

14.10 Naviguer entre les menus

Parcourez le menu principal et les sous-menus à l'aide des boutons **multichoix** (Automower® 105) ou des boutons **fléchés** (Automower® 305/310/315/315X/420/430X/440/450X). Saisissez les valeurs et les heures à l'aide du **clavier numérique** et confirmez chaque sélection à l'aide du bouton **multichoix** indiqué **OK**. Appuyez sur **BACK** pour remonter d'un niveau dans le menu ou maintenez le bouton **HOME** (Automower® 105) ou **MENU** (Automower® 305/310/315/315X/420/430X/440/450X) enfoncé pendant 2 secondes pour accéder directement au menu principal.

14.11 Menu principal



Minuterie

Pour un résultat de tonte optimal, ne tondez pas trop souvent votre pelouse. Il est par conséquent, important de limiter le temps de fonctionnement à l'aide de la fonction *Minuterie* si la zone de travail est inférieure à la capacité de travail du produit. La fonction *Minuterie* constitue également un moyen idéal pour définir les périodes pendant lesquelles le produit ne doit pas fonctionner, par exemple quand les enfants jouent sur la pelouse.



Hauteur de coupe

Applicable pour l'Automower® 420/430X/440/450X

La hauteur de coupe peut varier de MIN (1) à MAX (9). Pendant la première semaine qui suit l'installation, la hauteur de coupe doit être réglée sur MAX pour ne pas endommager la boucle du câble. La hauteur de coupe peut ensuite être réduite progressivement toutes les semaines jusqu'à ce que la hauteur souhaitée soit atteinte.



Sécurité

Ce menu permet de configurer les réglages de sécurité et la connexion entre le produit et la station de charge. Il existe 3 niveaux de sécurité parmi lesquels : *Bas*, *Moyen*, *Haut*.



Messages

Applicable pour l'Automower® 305/310/315/315X/420/430X/440/450X

Des messages d'historique, informatifs et d'erreur peuvent être lus dans ce menu. Pour les messages d'erreur les plus courants, il existe des astuces et des conseils à suivre pour résoudre le problème.



Minuterie adaptative (météo)

Applicable pour l'Automower® 305/315/315X/420/430X/440/450X

Cette fonction permet au produit d'ajuster automatiquement ses temps de tonte en fonction de la vitesse de croissance de l'herbe. Lorsque la météo favorise la pousse de l'herbe, le produit tond

plus souvent, tandis que, lorsque l'herbe pousse moins vite, le produit passe automatiquement moins de temps sur la pelouse.



Installation

Cette fonction de menu sert à personnaliser l'installation. Pour beaucoup de zones de tonte, il n'est pas nécessaire de modifier les réglages d'usine, mais en fonction de la complexité de la pelouse, le résultat de tonte peut être amélioré en procédant à des réglages manuels.



Réglages

Cette sélection vous permet de modifier les réglages généraux du produit, tels que la date et l'heure. Vous pouvez également activer ou désactiver le *mode ECO* et la

Tonte en spirale ou enregistrer vos paramètres dans différents *Profils* (Automower® 305/315/315X/420/430X/440/450X uniquement). Husqvarna recommande de laisser le *mode ECO* activé afin d'économiser de l'énergie et d'éviter les interférences avec d'autres équipements.



Accessoires

Applicable pour l'Automower® 305/310/315/315X/420/430X/440/450X

Ce menu gère les paramètres des accessoires du produit, par exemple Automower® Connect ou Automower® Connect@Home. Contactez votre représentant Husqvarna local pour savoir quels accessoires sont disponibles pour votre produit.

15 Utilisation

15.1 Pour allumer, arrêter et éteindre le produit

- Le produit peut démarrer uniquement s'il est allumé et si le code PIN correct a été saisi. Automower® 305 Pour allumer l'Automower® 305, appuyez sur le bouton **ON/OFF** pendant 3 secondes et vérifiez que le témoin est allumé. Pour allumer tous les autres modèles, réglez l'**interrupteur principal** sur 1.
- Pour arrêter le produit, appuyez sur le bouton **STOP** sur le dessus du produit. Le produit s'arrête et le moteur de coupe s'arrête.
- Automower® 305 Pour éteindre l'Automower® 305, appuyez sur le bouton **ON/OFF** pendant 3 secondes et vérifiez que le témoin n'est pas allumé. Pour éteindre tous les autres modèles, l'**interrupteur principal** est en position 0.

15.2 Mode de fonctionnement de l'Automower® 105

Appuyez sur le bouton **Sélection du mode de fonctionnement** 1 à 3 fois pour sélectionner le mode de fonctionnement. Vous pouvez choisir entre 3 modes de fonctionnement.

- HOME.** Envoie le produit vers la station de charge. Il reste jusqu'à ce qu'un autre mode de fonctionnement soit choisi. Lorsque la batterie est complètement chargée, le produit ne quitte pas la station de charge, puis ne recommence à tondre qu'une fois le mode de fonctionnement défini à nouveau sur **AUTO**.
- AUTO.** Mode de fonctionnement automatique standard dans lequel le produit tond et se charge automatiquement.
- MAN.** Le réglage **MAN** doit être utilisé pour la tonte de zones secondaires. Si

MAN est sélectionné et que le produit se met en route sur la pelouse, il tond jusqu'à ce que la batterie soit déchargée. Il s'arrête ensuite et le message « Nécessite une recharge manuelle » s'affiche. Le produit doit être reconduit à la station de charge et démarré manuellement une fois la batterie rechargée. Si le produit charge en mode *MAN*, il se recharge complètement, sort de la station de charge, parcourt environ 20 cm/8" puis s'arrête. Cela indique qu'il est chargé et prêt à tondre.

15.3 Mode de fonctionnement, DÉMARRER Automower® 305/310/315/315X/420/430X/440/450X

Appuyez sur le bouton **START** pour sélectionner l'un des modes de fonctionnement suivants :

- *Zone principale* : mode de fonctionnement standard dans lequel le produit tond et se charge automatiquement.

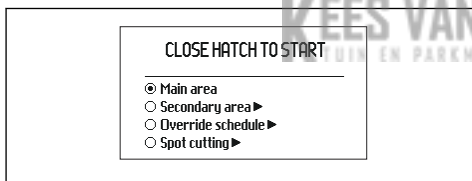

- *Zone secondaire* : ce réglage doit être choisi pour la tonte de zones secondaires.

En mode *Zone secondaire*, l'utilisateur doit déplacer le produit manuellement entre la zone principale et la zone secondaire. Le produit tond jusqu'à ce que la batterie soit vide. Lorsque la batterie est chargée, le produit sort de la station de charge et s'arrête. Le produit est maintenant prêt pour commencer l'opération, mais doit recevoir la confirmation de l'utilisateur.

Remarque: Si vous souhaitez tondre la zone principale une fois que la batterie est chargée,

réglez le produit en mode *Zone principale* avant de le placer dans la station de charge.

- *Suspendre la minuterie* : tous les réglages de la *Minuterie* peuvent être temporairement suspendus en sélectionnant *Suspendre la minuterie*. Il est possible de suspendre la *Minuterie* pendant 24 h ou 3 jours.
- *Point de tonte* : (Non applicable pour l'Automower® 310). Le produit fonctionne en spirale pour couper l'herbe là où elle a été moins coupée que d'autres parties de la pelouse.

La fonction *Point de tonte* est activée avec le bouton **START**. Vous pouvez sélectionner le mode de fonctionnement du produit une fois la tonte terminée en appuyant sur la **flèche droite** puis en sélectionnant *Zone principale* ou *Zone secondaire*.

15.4 Mode de fonctionnement, STATIONNEMENT Automower® 305/310/315/315X/420/430X/440/450X

Appuyez sur le bouton **PARK** pour sélectionner l'un des modes de fonctionnement suivants :

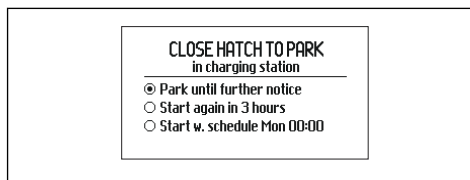

- *Park jusqu'à nouvel ordre* : Le produit reste dans la station de charge tant qu'un autre mode de fonctionnement n'est pas sélectionné via le bouton **START**.
- *Redémarrage dans 3 heures* : Le produit reste dans la station de charge pendant trois heures, puis retourne automatiquement au fonctionnement normal. Ce mode de fonctionnement convient lorsqu'il est nécessaire d'interrompre le fonctionnement, par ex. pour un arrosage temporaire ou pour que des enfants jouent sur la pelouse.

- *Park jusqu'à la prochaine minuterie* : Le produit reste dans la station de charge jusqu'à ce que le prochain réglage de minuterie autorise le fonctionnement. Ce mode de fonctionnement convient si vous souhaitez annuler un cycle de tonte en cours et permettre au produit de rester dans la station de charge jusqu'au lendemain. Cette option ne s'affiche pas si aucun réglage de minuterie n'a été fait.

15.5 Connectivité

Vous pouvez communiquer avec votre produit via l'application mobile Automower® Connect. Automower® Connect est disponible pour votre appareil mobile et votre tablette (Apple ou Android). Lorsque Automower® Connect est activé, de nouvelles icônes s'affichent sur l'écran du produit. Pour plus d'informations, reportez-vous au manuel d'utilisation complet.

Remarque: Tous les pays ne prennent pas en charge Automower® Connect en raison de fondements légaux et de systèmes cellulaires régionaux spécifiques. Le service à vie inclus Automower® Connect s'applique uniquement si un fournisseur tiers de 2G/3G/4G est disponible dans la zone d'utilisation. Dans certains pays, Bluetooth® n'est pas disponible en raison de fondements légaux.

15.5.1 Automower® Connect

Automower® Connect est inclus dans l'Automower® 315X/430X/450X et disponible en accessoire pour l'Automower® 305/310/315/420/440.

Automower® Connect relie le système de menu à votre appareil mobile, ce qui facilite la lecture et le changement des paramètres du produit à distance. Grâce à cette application, vous pouvez recevoir l'état actuel de votre produit et transmettre des commandes au produit depuis n'importe où dans le monde. En cas de vol, une alarme vous prévient et vous permet de localiser votre produit.

15.5.2 Automower® Connect@Home

Inclus dans l'Automower® 305/310/315/315X/420/430X/440/450X.

Automower® Connect@Home utilise une technologie sans fil à courte portée Bluetooth®. wireless technology. Cela signifie que vous pouvez établir une communication entre le smartphone et le produit tant que vous êtes à portée de communication. Une icône pour les communications Bluetooth s'affiche sur l'écran du produit lorsque la connexion avec votre smartphone est établie.

Remarque: Automower® Connect@Home offre des fonctionnalités similaires mais pas aussi étendues que l'Automower® Connect et utilise la même application.

15.5.3 Démarrage

Téléchargez l'application Automower® Connect (également applicable à l'Automower® Connect@Home) depuis l'AppStore ou GooglePlay. Une fois l'application téléchargée, vous pouvez spécifier une adresse e-mail et un mot de passe pour créer un compte. Vous recevrez un e-mail de validation à l'adresse que vous avez spécifiée. Suivez les instructions contenues dans l'e-mail dans les 24 heures pour valider votre compte. Passé ce délai, vous devrez recréer votre compte. Une fois le compte créé dans l'application, vous pouvez appairer le produit avec votre smartphone.

15.5.4 Appairer avec Automower® Connect

Sélectionnez la fonction *Accessoires > Automower Connect > Appairage > Nouvel appairage*. Lorsque l'application vous invite à le faire, entrez le code à 6 chiffres qui apparaît sur l'écran du produit. Saisissez également le nom du produit que vous avez choisi dans l'application. Automower® Connect est toujours connecté à votre produit tant que l'appareil mobile est en contact avec le réseau mobile et que le produit est chargé et allumé.

15.5.5 Appairer avec Automower® Connect@Home

Activez la communication sans fil Bluetooth® sur votre smartphone. Sélectionnez la fonction *Accessoires > Connect@Home > Nouvel appairage* et suivez les instructions de l'application. Une fois votre produit et votre

smartphone appairés, ils se connecteront chaque fois que vous serez à portée. Si vous souhaitez vous connecter au produit sans avoir de compte, vous pouvez toujours utiliser Automower® Connect@Home en sélectionnant Automower® Direct sur l'écran de démarrage de l'application.

15.6 Réglage de la hauteur de coupe

Si l'herbe est haute, laissez le produit commencer par tondre à la hauteur de coupe MAX. Une fois l'herbe plus courte, vous pouvez abaisser progressivement la hauteur de coupe.



REMARQUE: Pendant la première semaine qui suit l'installation, la hauteur de coupe doit être réglée sur MAX pour éviter d'endommager la boucle du câble. La hauteur de coupe peut ensuite être réduite progressivement toutes les semaines jusqu'à ce que la hauteur souhaitée soit atteinte.

15.6.2 Automower® 305/310/315/315X

La hauteur de coupe peut varier de MIN (2 cm / 0.8") à MAX (6 cm / 2.4") en 9 étapes.

1. Appuyez sur le bouton **STOP** pour arrêter le produit et ouvrez le capot de réglage de la hauteur de coupe.
2. Tournez le bouton dans la position souhaitée. Tournez dans le sens des aiguilles d'une montre pour augmenter et dans le sens contraire pour diminuer la hauteur de coupe. La flèche s'aligne sur la position sélectionnée marquée sur la carrosserie.

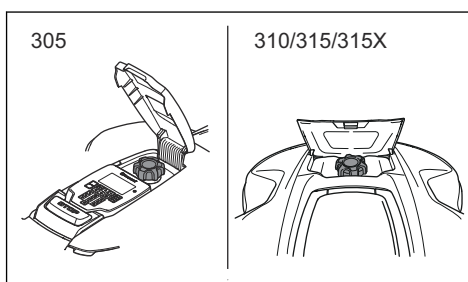

15.6.1 Automower® 105

La hauteur de coupe peut varier de MIN (2 cm / 0.8") à MAX (5 cm / 2.0"). Pour régler la hauteur de coupe :

1. Appuyez sur le bouton **STOP** pour arrêter le produit. Ouvrez ensuite le capot.
2. Tournez le bouton de réglage de la hauteur dans la position souhaitée. La position choisie est indiquée par la colonne orange, sur l'indicateur de réglage de la hauteur.

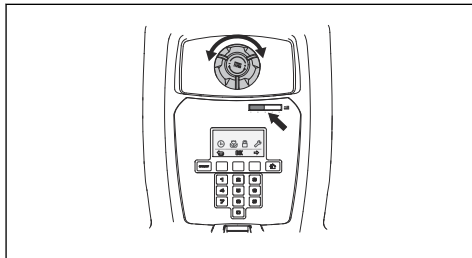

15.6.3 Automower® 420/430X/440/450X

La hauteur de coupe peut varier de MIN à MAX en 9 étapes.

1. Appuyez sur le bouton **STOP** pour arrêter le produit, puis ouvrez le capot.
2. Appuyez sur le bouton **MENU** pour accéder au menu principal.
3. Déplacez le curseur à l'aide des **boutons fléchés haut et bas** pour sélectionner *Hauteur de coupe* dans le menu.
4. Appuyez sur **OK**.
5. Augmentez ou diminuez la hauteur de coupe à l'aide des boutons **fléchés**.

16 Entretien

16.1 Nettoyage

Pour un meilleur fonctionnement et une plus grande longévité, inspectez et nettoyez régulièrement le produit et remplacez les pièces usées. Le produit ne fonctionne pas de manière satisfaisante dans les pentes si les roues sont bloquées par de l'herbe. Utilisez une brosse douce pour nettoyer le produit.

Husqvarna propose un kit de nettoyage et d'entretien spécial dans ses accessoires. Contactez votre représentant Husqvarna local.



AVERTISSEMENT: portez des gants de protection.



AVERTISSEMENT: Mettez le produit hors tension à l'aide de l'**interrupteur principal** ou du bouton **ON/OFF** lorsque vous retournez le produit.

Mettez le produit hors tension durant tout le temps d'intervention sur le châssis, comme lors du nettoyage ou du remplacement des lames.



AVERTISSEMENT: Utilisez la fiche pour débrancher la station de charge avant toute opération d'entretien ou de nettoyage de la station de charge ou du bloc d'alimentation.



REMARQUE: Appuyez sur le bouton **STOP** et tirez sur le produit pour le sortir de la station de charge avant de le soulever. Ne soulevez pas le produit lorsqu'elle il est garé dans la station de charge. Cela peut endommager la station de charge et/ou le produit.

16.1.1 Nettoyage de Automower® 105/310/315/315X/420/430X/440/450X



REMARQUE: N'utilisez pas de nettoyeur haute pression ni d'eau courante pour nettoyer le produit. N'utilisez pas de solvants pour nettoyer le produit.

16.1.2 Nettoyage de Automower® 305

Nettoyez le produit à l'aide d'une brosse ou d'eau courante à l'aide d'un tuyau d'eau.



REMARQUE: N'utilisez pas de nettoyeur haute pression pour nettoyer le produit. N'utilisez pas de solvants pour nettoyer le produit.

16.2 Batterie



AVERTISSEMENT: chargez le produit uniquement avec une station de charge et un bloc d'alimentation prévus à cet effet. Une utilisation inappropriée peut provoquer un choc électrique, une surchauffe ou une fuite de liquide corrosif de la batterie. En cas de fuite d'électrolyte, nettoyez avec de l'eau et consultez un médecin en cas de contact avec les yeux, etc.



AVERTISSEMENT: utilisez uniquement les batteries d'origine recommandées par le fabricant. La sécurité du produit ne peut pas être garantie avec d'autres batteries. N'utilisez pas de batteries non rechargeables.



REMARQUE: La batterie doit être chargée complètement avant le stockage hivernal. Si la batterie n'est pas complètement chargée, cela pourrait l'endommager ou la rendre inutilisable.

Le temps de charge peut varier, entre autres, en fonction de la température ambiante.

Les indices ci-dessous indiquent que la batterie vieillit et doit être éventuellement remplacée :

- La durée de fonctionnement du produit est plus courte que la normale entre les charges. Cela conduit à des cycles de charge plus nombreux que la normale, ce qui augmente le risque de formation de traînées à proximité de la station de charge.
- Le produit est retrouvé sur la pelouse avec le message *Batterie vide*. Ceci indique que la batterie du produit n'a pas la capacité suffisante pour trouver la station de charge.

La batterie reste opérationnelle tant que le produit maintient une pelouse bien taillée.

Remarque: La durée de vie de la batterie dépend de la durée de la saison et du nombre d'heures de fonctionnement du produit par jour. Une longue saison ou de nombreuses heures d'utilisation par jour impliqueront de remplacer la batterie plus souvent.

Contactez votre représentant Husqvarna local pour remplacer la batterie.

16.3 Remplacement des lames



AVERTISSEMENT: Utilisez des lames et des vis adaptées. Husqvarna ne garantit la sécurité que pour l'utilisation des lames

d'origine. Si vous ne remplacez que les lames et réutilisez la vis, la vis peut s'user lors de la tonte. Les lames peuvent alors être projetées depuis la partie inférieure de la carrosserie et causer des blessures graves.

Par mesure de sécurité, remplacez les pièces usées ou endommagées. Même si elles sont intactes, les lames doivent être remplacées régulièrement afin d'optimiser le résultat de tonte et de minimiser la consommation d'énergie. Les 3 lames et vis doivent être remplacées en même temps pour que le système de coupe reste équilibré. Utilisez des lames d'origine Husqvarna sur lesquelles le logo avec le H couronné est estampé, reportez-vous à la section *Conditions de garantie* à la page 76.

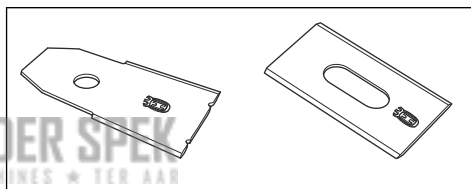

16.4 Pour remplacer les lames

1. Mettez le produit hors tension à l'aide de l'**interrupteur principal** ou du bouton **ON/OFF**.
2. Retournez le produit. Placez le produit sur une surface souple et propre pour éviter de rayer le châssis et le capot.
3. Tournez la plaque de protection de manière à aligner ses trous et les vis de la lame.
4. Retirez les 3 vis. Utilisez un tournevis plat ou cruciforme.
5. Retirez chaque lame et vis.
6. Fixez les nouvelles lames et vis.
7. Vérifiez que les lames bougent librement.

17 Dépannage

17.1 Dépannage

En cas de dysfonctionnement, un message d'erreur s'affiche à l'écran. Pour des informations plus détaillées sur les messages, reportez-vous au manuel d'utilisation complet sur le site Web d'Husqvarna (www.husqvarna.com). Si le même message s'affiche fréquemment ou que vous ne parvenez toujours pas à trouver l'origine du problème, contactez votre représentant Husqvarna local.

Les coupures de la boucle de câble sont généralement le résultat de dégâts physiques accidentels sur le câble, provoqués par exemple par le jardinage avec une pelle. Les coupures peuvent aussi être dues à une tension excessive du câble pendant l'installation. La coupure d'un câble peut être localisée en diminuant graduellement de moitié la longueur de la boucle où la panne peut se trouver, jusqu'à ce qu'il ne reste qu'une partie très courte du câble. Reportez-vous au manuel d'utilisation complet sur le site Web d'Husqvarna (www.husqvarna.com).

17.1.1 Voyant de la station de charge

Le voyant de la station de charge doit émettre une lumière verte fixe ou clignotante pour indiquer que l'installation est totalement fonctionnelle. Si ce n'est pas le cas, suivez le guide de dépannage ci-dessous.

Vous trouverez une aide plus approfondie sur www.husqvarna.com. Si vous avez besoin d'une aide supplémentaire, contactez votre représentant Husqvarna local.

Voyant	Cause	Action
<i>Lumière verte fixe</i>	Signaux OK	Aucune action requise
<i>Lumière verte clignotante</i>	Signaux OK et <i>mode ECO</i> activé.	Aucune action requise.
<i>Lumière bleue clignotante</i>	Le câble périphérique n'est pas raccordé à la station de charge.	Vérifiez si les connecteurs du câble périphérique sont correctement montés sur la station de charge.
	Coupure du câble périphérique.	Trouvez l'emplacement de la coupure du câble. Remplacez la partie endommagée de la boucle par un nouveau câble et utilisez un raccord d'origine pour la rallonger.
<i>Lumière rouge clignotante</i>	Interruption du signal de l'antenne de la station de charge.	Contactez votre représentant Husqvarna local.
<i>Lumière rouge fixe</i>	Défaut de la carte électronique ou mauvaise alimentation électrique au niveau de la station de charge. Ce problème doit être pris en charge et réglé par un technicien d'entretien agréé.	Contactez votre représentant Husqvarna local.

18 Transport, entreposage et mise au rebut

18.1 Transport

Les batteries Li-ion fournies respectent les exigences de la législation sur les marchandises dangereuses.

- Respectez les lois nationales en vigueur.
- Vous devez respecter l'exigence spécifique relative à l'emballage et aux étiquettes pour les transports commerciaux, y compris par des tiers et des transitaires.
- Pour savoir comment retirer la batterie, reportez-vous au manuel d'utilisation complet sur www.husqvarna.com.

18.1.1 Soulever et déplacer le produit

Pour s'éloigner en toute sécurité de la zone de travail ou s'y déplacer :

1. Appuyez sur le bouton **STOP** pour arrêter le produit. Si la sécurité est réglée au niveau moyen ou élevé, vous devez saisir le code PIN. Composé de quatre chiffres, le code PIN est défini lors de la première mise en marche du produit. Reportez-vous au manuel d'utilisation complet.
2. Mettez le produit hors tension à l'aide de l'**interrupteur principal** ou du bouton **ON/OFF**.

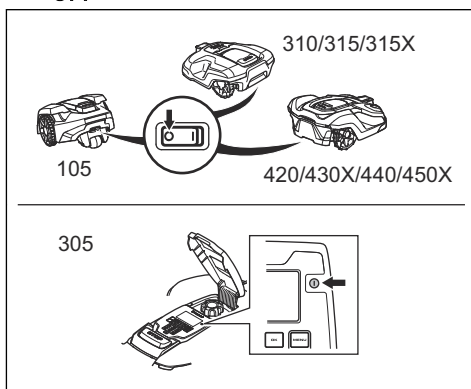

3. Transportez le produit en utilisant la poignée en dessous de ce dernier, avec le disque de coupe éloigné du corps.

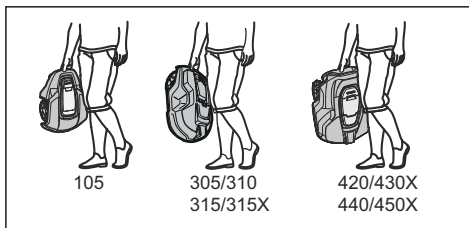

18.2 Remisage hivernal

18.2.1 Robots tondeuses - Notices d'utilisation

Nettoyez soigneusement le produit avant de le remettre pour la période hivernale. Reportez-vous à la section *Nettoyage à la page 62*.



REMARQUE: la batterie doit être chargée complètement avant le stockage hivernal. Si la batterie n'est pas complètement chargée, cela pourrait l'endommager ou la rendre inutilisable.

Placez le produit dans la station de charge en laissant le capot ouvert, jusqu'à ce que l'icône de batterie sur l'écran indique que la batterie a atteint l'état de pleine charge. Mettez le produit hors tension à l'aide de l'**interrupteur principal** ou du bouton **ON/OFF**.

Vérifiez l'état des consommables, comme les lames et les roulements de la roue arrière. Remplacez-les si nécessaire pour vous assurer que le produit est en bon état avant la saison suivante.

Remisez le produit posé sur ses roues et mettez-le dans un endroit sec, à l'abri du gel, de préférence dans son emballage d'origine. Vous pouvez également accrocher le produit sur un support mural Husqvarna d'origine. Contactez votre représentant Husqvarna pour plus d'informations sur les supports muraux.

18.2.2 Station de charge

Stockez la station de charge et l'alimentation électrique à l'intérieur. Le câble périphérique et le câble guide peuvent rester dans le sol.

1. Débranchez l'alimentation électrique du chargeur de batterie de la prise secteur.
2. Déverrouillez le connecteur et tirez dessus pour l'extraire.
3. Déconnectez les contacts des câbles périphérique et guide de la station de charge.

Protégez les extrémités des câbles de l'humidité en les mettant, par exemple, dans un contenant avec de la graisse.

S'il n'est pas possible de ranger la station de charge à l'intérieur, elle doit rester connectée au secteur, au câble périphérique et aux câbles guides tout l'hiver.

18.3 Informations environnementales



Le symbole sur le produit Husqvarna indique que ce produit ne peut pas être traité comme un déchet ménager ordinaire. Il convient plutôt de l'envoyer dans un centre de recyclage adapté pour y faire recycler ses composants électroniques et ses batteries. La batterie doit être retirée du produit avant de mettre celui-ci au rebut.

Pour le démontage de la batterie, consultez le manuel d'utilisation complet sur le site Web d'Husqvarna.

Pour obtenir de plus amples informations sur le recyclage de ce produit, contactez votre municipalité, votre service des ordures ménagères ou le magasin où vous avez acheté ce produit.

19 Caractéristiques techniques

19.1 Automower® 105/305

Dimensions	Automower® 105	Automower® 305
Longueur, cm/po	55 / 21,7	57 / 22,4
Largeur, cm/po	39 / 15,4	43 / 16,9
Hauteur, cm/po	25 / 9,8	25 / 9,8
Poids kg/lbs	6,9 / 15	9,4 / 21

Système électrique	Automower® 105	Automower® 305
Batterie lithium-ion, 18,5 V/2,1 Ah N°	586 57 62-02	584 85 28-01, 584 85 28-02
Batterie lithium-ion, 18 V/2,0 Ah N°	586 57 62-03	584 85 28-03
Batterie lithium-ion, 18,25 V/2,0 Ah N°	586 57 62-04	584 85 28-04
Alimentation, V/28 V CC	100-240	100-240
Longueur de câble basse tension, m/ft	5 / 16,4	10 / 33
Consommation d'énergie moyenne à une utilisation maximale	5 kWh/mois avec une zone de travail de 600 m ² / 0,15 hectare	5 kWh/mois avec une zone de travail de 600 m ² / 0,15 hectare
Courant de charge, A CC	1,3	1,3
Type d'unité d'alimentation électrique	FW7312, ADP-40BR	ADP-40EW, ADP-40BR, FW7312
Temps de tonte moyen, min	65	60
Temps de charge moyen, min	50	60

Antenne du câble périphérique	Automower® 105	Automower® 305
Bande de fréquence d'exploitation, Hz	300-80 000	300-80 000
Puissance de radiofréquence maximale, mW @60m ³⁴	<25	<25

³⁴ Puissance de sortie active maximum au niveau des antennes dans la bande de fréquence dans laquelle l'équipement radio fonctionne.

Émissions sonores dans l'environnement mesurées en tant que puissance acoustique ³⁵	Automower® 105	Automower® 305
Niveau de puissance acoustique mesuré, dB(A)	58	58
Niveau de puissance acoustique garanti, dB(A)	61	59
Niveau de pression sonore à l'oreille de l'utilisateur, dB(A) ³⁶	47	47

Tonte	Automower® 105	Automower® 305
Système de coupe	3 trois lames de coupe pivotantes	
Vitesse du moteur de coupe, tr/min	2 900	2 200
Consommation d'énergie pendant la coupe, W +/- 20 %	20	25
Hauteur de coupe, cm/po	2-5 / 0,8 - 2,0	2-5 / 0,8 - 2,0
Largeur de coupe, cm/po	17 / 6,7	22 / 8,7
Passage le plus étroit possible, cm/po	60 / 24	60 / 24
Angle maximal de zone de travail, %	25	40
Angle maximum du câble périphérique, %	15	15
Longueur maximale du câble périphérique, m/ft	400 / 1 300	800 / 2 600
Longueur maximale de la boucle guide, m/ft	200 / 650	400 / 1 300
Capacité de fonctionnement, m ² /hectare, +/- 20 %	600 / 0,15	600 / 0,15

³⁵ Les émissions sonores dans l'environnement sont mesurées en puissance sonore (L_{WA}) conformément à la directive CE 2000/14/CE de l'Union européenne et à la législation de la Nouvelle-Galles du Sud en vigueur (Protection of the Environment Operations Regulation 2017 relative à la lutte contre le bruit). La puissance acoustique garantie comprend une variation dans la production ainsi qu'une variation du code du test de 1-3 dB(A). La plaque signalétique de la machine et le chapitre Caractéristiques techniques contiennent des données sur les émissions sonores.

³⁶ Incertitudes de pression sonore K_{pA} , 2 à 4 dB (A)

Classification IP	Automower® 105	Automower® 305
Robot tondeuse	IPX4	IPX5
Station de charge	IPX1	IPX1
Alimentation électrique	IPX4	IPX4

19.2 Automower® 310/315/315X

Dimensions	Automower® 310	Automower® 315	Automower® 315X
Longueur, cm/po	63 / 24,8	63 / 24,8	63 / 24,8
Largeur, cm/po	51 / 20,1	51 / 20,1	51 / 20,1
Hauteur, cm/po	25 / 9,8	25 / 9,8	25 / 9,8
Poids kg/lbs	9,2 / 20	9,2 / 20	10,1 / 22

Système électrique	Automower® 310	Automower® 315	Automower® 315X
Batterie lithium-ion, 18,5 V/2,1 Ah N°	584 85 28-01, 584 85 28-02	584 85 28-01, 584 85 28-02	584 85 28-01, 584 85 28-02
Batterie lithium-ion, 18 V/2,0 Ah N°	584 85 28-03, 590 21 42-02, 593 11 40-01, 593 11 40-02	584 85 28-03, 590 21 42-02, 593 11 40-01, 593 11 40-02	584 85 28-03, 590 21 42-02, 593 11 40-01, 593 11 40-02
Batterie lithium-ion, 18,25 V/2,0 Ah N°	584 85 28-04, 590 21 42-03	584 85 28-04, 590 21 42-03	584 85 28-04, 590 21 42-03
Alimentation, V/28 V CC	100-240	100-240	100-240
Longueur de câble basse tension, m/ft	10 / 33	10 / 33	10 / 33
Consommation d'énergie moyenne à une utilisation maximale	8 kWh/mois avec une zone de tra- vail de 1000 m ² / 0,25 hectare	10 kWh/ mois avec une zone de travail de 1500 m ² / 0,37 hectare	10 kWh/mois avec une zo- ne de travail de 1600 m ² / 0,4 hectare
Courant de charge, A CC	1,3	1,3	1,3
Type d'unité d'alimentation électrique	FW7312, ADP-40BR	FW7312, ADP-40BR	FW7312, ADP-40BR

Système électrique	Automower® 310	Automower® 315	Automower® 315X
Temps de tonte moyen, min	70	70	70
Temps de charge moyen, min	60	60	60

Antenne du câble périphérique	Automower® 310	Automower® 315	Automower® 315X
Bande de fréquence d'exploitation, Hz	300-80 000	300-80 000	300-80 000
Puissance de radiofréquence maximale, mW @60m ³⁷	<25	<25	<25

Émissions sonores dans l'environnement mesurées en tant que puissance acoustique³⁸	Automower® 310	Automower® 315	Automower® 315X
Niveau de puissance acoustique mesuré, dB(A)	58	58	58
Niveau de puissance acoustique garanti, dB(A)	60	60	60
Niveau de pression sonore à l'oreille de l'utilisateur, dB(A) ³⁹	47	47	47

KEES VAN DER SPEK
TUIN EN PARKMACHINES ★ TER AAR

³⁷ Puissance de sortie active maximum au niveau des antennes dans la bande de fréquence dans laquelle l'équipement radio fonctionne.

³⁸ Les émissions sonores dans l'environnement sont mesurées en puissance sonore (L_{WA}) conformément à la directive CE 2000/14/CE de l'Union européenne et à la législation de la Nouvelle-Galles du Sud en vigueur (Protection of the Environment Operations Regulation 2017 relative à la lutte contre le bruit). La puissance acoustique garantie comprend une variation dans la production ainsi qu'une variation du code du test de 1-3 dB(A). La plaque signalétique de la machine et le chapitre Caractéristiques techniques contiennent des données sur les émissions sonores.

³⁹ Incertitudes de pression sonore K_{pA} , 2 à 4 dB (A)

Tonte	Automo- wer® 310	Automo- wer® 315	Automower® 315X
Système de coupe	3 trois lames de coupe pivotantes		
Vitesse du moteur de coupe, tr/min	2 300	2 300	2 300
Consommation d'énergie pendant la coupe, W +/- 20 %	25	25	25
Hauteur de coupe, cm/po	2-6 / 0,8 - 2,4	2-6 / 0,8 - 2,4	2-6 / 0,8 - 2,4
Largeur de coupe, cm/po	22 / 8,7	22 / 8,7	22 / 8,7
Passage le plus étroit possible, cm/po	60 / 24	60 / 24	60 / 24
Angle maximal de zone de travail, %	40	40	40
Angle maximum du câble périphérique, %	15	15	15
Longueur maximale du câble périphérique, m/ft	800 / 2 600	800 / 2 600	800 / 2 600
Longueur maximale de la boucle guide, m/ft	400 / 1 300	400 / 1 300	400 / 1 300
Capacité de fonctionnement, m ² /hectare, +/- 20 %	1 000 / 0,25	1 500 / 0,37	1 600 / 0,4

Classification IP	Automo- wer® 310	Automo- wer® 315	Automower® 315X
Robot tondeuse	IPX4	IPX4	IPX4
Station de charge	IPX1	IPX1	IPX1
Alimentation électrique	IPX4	IPX4	IPX4

19.3 Automower® 420/430X/440/450X

Dimensions	Automo- wer® 420	Automower® 430X	Automo- wer® 440	Automower® 450X
Longueur, cm/po	72 / 28,3	72 / 28,3	72 / 28,3	72 / 28,3
Largeur, cm/po	56 / 22,0	56 / 22,0	56 / 22,0	56 / 22,0
Hauteur, cm/po	31 / 12,2	31 / 12,2	31 / 12,2	31 / 12,2
Poids kg/lbs	11,5 / 25	13,2 / 29	12 / 27	13,9 / 31

Système électrique	Automower® 420	Automower® 430X	Automower® 440	Automower® 450X
Batterie lithium-ion, 18,5 V/4,0 Ah N°	580 68 33-02			
Batterie lithium-ion, 18 V/4,0 Ah N°	580 68 33-03, 593 11 41-02, 593 11 42-01			
Batterie lithium-ion, 18,25 V/4,0 Ah N°	580 68 33-04, 593 11 41-03, 593 11 42-02			
Batterie lithium-ion, 18 V/5,2 Ah N°			588 14 64-01 (2 pièces) 5,2 Ah/batterie	
Batterie lithium-ion, 18 V/5,0 Ah N°		593 11 84-01, 593 11 85-01	588 14 64-02, 593 11 84-01, 593 11 85-01 (2 pièces) 5,0 Ah/batterie	593 11 84-01, 593 11 85-01 (2 pièces) 5,0 Ah/batterie
Batterie lithium-ion, 18 V/4,9 Ah N°		593 11 84-02, 593 11 85-02	588 14 64-03, 593 11 84-02, 593 11 85-02 (2 pièces) 4,9 Ah/batterie	593 11 84-02, 593 11 85-02 (2 pièces) 4,9 Ah/batterie
Alimentation, V/28 V CC	100-240	100-240	100-240	100-240
Longueur de câble basse tension, m/ft	10 / 33	10 / 33	10 / 33	10 / 33
Consommation d'énergie moyenne à une utilisation maximale	17 kWh/ mois avec une zone de travail de 2 200 m ² / 0,55 hecta- re	18 kWh/ mois avec une zone de travail de 3 200 m ² / 0,8 hectare	20 kWh/mois avec une zone de travail de 4 000 m ² / 1 hectare	23 kWh/mois avec une zone de travail de 5 000 m ² / 1,25 hectare
Courant de charge, A CC	2,2	4,2	7	7

Système électrique	Automower® 420	Automower® 430X	Automower® 440	Automower® 450X
Type d'unité d'alimentation électrique	ADP-60JR, FW7438	FW7448, ADP-120DR	FW7458/28/D, ADP-200JR	FW7458/28/D, ADP-200JR
Temps de tonte moyen, min	75	145	290	270
Temps de charge moyen, min	50	50	60	60

Antenne du câble périphérique	Automower® 420	Automower® 430X	Automower® 440	Automower® 450X
Bande de fréquence d'exploitation, Hz	300-80 000	300-80 000	300-80 000	300-80 000
Puissance de radiofréquence maximale, mW @60m ⁴⁰	<25	<25	<25	<25

Émissions sonores dans l'environnement mesurées en tant que puissance acoustique⁴¹	Automower® 420	Automower® 430X	Automower® 440	Automower® 450X
Niveau de puissance acoustique mesuré, dB (A)	57	57	56	58
Puissance acoustique garantie	58	58	56	59
Niveau de pression acoustique au niveau de l'oreille de l'opérateur, dB (A) ⁴²	46	46	45	47

⁴⁰ Puissance de sortie active maximum au niveau des antennes dans la bande de fréquence dans laquelle l'équipement radio fonctionne.

⁴¹ Les émissions sonores dans l'environnement sont mesurées en puissance sonore (L_{WA}) conformément à la directive CE 2000/14/CE de l'Union européenne et à la législation de la Nouvelle-Galles du Sud en vigueur (Protection of the Environment Operations Regulation 2017 relative à la lutte contre le bruit). La puissance acoustique garantie comprend une variation dans la production ainsi qu'une variation du code du test de 1-3 dB(A). La plaque signalétique de la machine et le chapitre Caractéristiques techniques contiennent des données sur les émissions sonores.

⁴² Incertitudes de pression sonore K_{pA} , 2 à 4 dB (A)

Tonte	Automower® 420	Automower® 430X	Automower® 440	Automower® 450X
Système de coupe	3 trois lames de coupe pivotantes			
Vitesse du moteur de coupe, tr/min	2 300	2 300	2 300	2 300
Consommation d'énergie pendant la coupe, W +/- 20 %	30	30	30	35
Hauteur de coupe, cm/po	2-6 / 0,8 - 2,4	2-6 / 0,8 - 2,4	2-6 / 0,8 - 2,4	2-6 / 0,8 - 2,4
Largeur de coupe, cm/po	24 / 9,4	24 / 9,4	24 / 9,4	24 / 9,4
Passage le plus étroit possible, cm/po	60 / 24	60 / 24	60 / 24	60 / 24
Angle maximal de zone de travail, %	45	45	45	45
Angle maximum du câble périphérique, %	15	15	15	15
Longueur maximale du câble périphérique, m/ft	800 / 2 600	800 / 2 600	800 / 2 600	800 / 2 600
Longueur maximale de la boucle guide, m/ft	400 / 1 300	400 / 1 300	400 / 1 300	400 / 1 300
Capacité de fonctionnement, m ² /hectare, +/- 20 %	2 200 / 0,55	3 200 / 0,8	4 000 / 1	5 000 / 1,25

Classification IP	Automower® 420	Automower® 430X	Automower® 440	Automower® 450X
Robot tondeuse	IPX4	IPX4	IPX4	IPX4
Station de charge	IPX1	IPX1	IPX1	IPX1
Alimentation électrique	IPX4	IPX4	IPX4	IPX4

Bandes de fréquence prises en charge	
Bluetooth® plage de fréquences	2400,0-2483,5 MHz
Automower® Connect 2G	GSM 850 MHz
	E-GSM 900 MHz
	DCS 1 800 MHz
	PCS 1 900 MHz
Automower® Connect 3G	Bande 19 (800 MHz)
	Bande 5 (850 MHz)
	Bande 8 (900 MHz)
	Bande 2 (1 900 MHz)
	Bande 1 (2 100 MHz)
Automower® Connect 4G	Bande 12 (700 MHz)
	Bande 17 (700 MHz)
	Bande 28 (700 MHz)
	Bande 13 (700 MHz)
	Bande 20 (800 MHz)
	Bande 26 (850 MHz)
	Bande 5 (850 MHz)
	Bande 19 (850 MHz)
	Bande 8 (900 MHz)
	Bande 4 (1 700 MHz)
	Bande 3 (1 800 MHz)
	Bande 2 (1 900 MHz)
	Bande 25 (1 900 MHz)
	Bande 1 (2 100 MHz)
	Bande 39 (1 900 MHz)

Classe de puissance		
Bluetooth® Puissance de sortie	8 dBm	
Automower® Connect 2G	Classe de puissance 4 (pour GSM/E-GSM)	33 dBm
	Classe de puissance 1 (pour DCS/PCS)	30 dBm
	Classe de puissance E2 (pour bandes GSM/E-GSM)	27 dBm
	Classe de puissance E2 (pour bandes DCS/PCS)	26 dBm
Automower® Connect 3G	Classe de puissance 3	
Automower® Connect 4G	Classe de puissance 3	

Husqvarna AB ne garantit en aucun cas la compatibilité totale entre le produit et d'autres types de dispositifs sans fil comme des télécommandes, des transmetteurs radio, des boucles d'écoute, des clôtures électrifiées enterrées pour animaux ou autres.

Les produits sont fabriqués en Angleterre ou en République tchèque. Consultez les informations sur la plaque signalétique. Reportez-vous à la section *Introduction à la page 41*

19.4 Marques déposées

La marque et les logos *Bluetooth®* sont des marques déposées appartenant à *Bluetooth SIG, inc.*, et toute utilisation de ces marques par Husqvarna est régie par une licence.

20 Garantie

20.1 Conditions de garantie

Husqvarna garantit le fonctionnement de ce produit pendant deux ans (à compter de la date d'achat). Cette garantie couvre les dysfonctionnements graves liés aux matériaux ou vices de fabrication. Pendant la période de garantie, nous remplacerons le produit ou le réparerons sans frais supplémentaires si les conditions suivantes sont remplies :

- Le produit et la station de charge ne peuvent être utilisés qu'en accord avec les instructions de ce manuel d'utilisation. La présente garantie n'a aucun effet sur les recours à la garantie à l'encontre du revendeur/fournisseur.
- Les utilisateurs ou tiers non autorisés ne doivent en aucun cas essayer d'effectuer des réparations sur le produit.

Exemples de pannes non couvertes par la garantie :

- Dommages causés par l'infiltration d'eau lors de l'utilisation d'un nettoyeur à haute pression ou de l'immersion sous l'eau, par exemple, lorsque de fortes pluies forment des flaques d'eau.
- Dommages provoqués par la foudre.
- Dommages causés par un stockage inapproprié ou une manipulation incorrecte de la batterie.
- Dommages provoqués par l'utilisation d'une batterie qui ne serait pas d'origine Husqvarna.
- Dommages provoqués par l'utilisation de pièces de rechange et d'accessoires autres que ceux d'origine Husqvarna, tels que les lames et le matériel d'installation.

- Dommages sur la boucle du câble.
- Dommages causés par des changements ou modifications non autorisés sur le produit ou sur son alimentation.

Les lames et les roues sont considérées comme des éléments consommables et ne sont pas couvertes par la garantie.

Si une erreur survient avec votre produit Husqvarna, contactez le service clientèle Husqvarna pour de plus amples instructions. Gardez le reçu et le numéro de série du produit à portée de main lorsque vous contactez le service clientèle Husqvarna.

21 Déclaration de conformité CE

21.1 Déclaration de conformité CE

Nous, **Husqvarna AB**, SE-561 82 Huskvarna, Suède, tél. : +46-36-146500, déclarons que les robots tondeuses **Husqvarna Automower® 105**, **Husqvarna Automower® 305**, **Husqvarna Automower® 310**, **Husqvarna Automower® 315**, **Husqvarna Automower® 315X**, **Husqvarna Automower® 420**, **Husqvarna Automower® 430X**, **Husqvarna Automower® 440** et **Husqvarna Automower® 450X** à partir des numéros de série de 2019 la semaine 40 et ultérieurs (l'année et la semaine sont clairement indiquées sur la plaque signalétique et suivies du numéro de série), sont conformes aux dispositions de la DIRECTIVE DU CONSEIL :

- Directive « Machines » **2006/42/CE**.
 - Exigences particulières relatives aux robots tondeuses alimentés par batterie **EN 50636-2-107 : 2015**.
 - Champs électromagnétiques **EN 62233 : 2008**.
- Directive **2011/65/UE** relative à la limitation de l'utilisation de certaines substances dangereuses.
 - La norme suivante est appliquée : **EN 50581:2012**
- Directive **2000/14/CE** relative aux émissions sonores des matériels utilisés à l'extérieur des bâtiments. Pour de plus amples informations sur les émissions sonores et la largeur de tonte, consultez également la section *Caractéristiques techniques à la page 66*.

Pour **Husqvarna Automower® 105** (certificat 01/901/176), **Husqvarna**

Automower® 305 (certificat 01/901/322), **Husqvarna Automower® 310/315** (certificat 01/901/225), **Husqvarna Automower® 315X** (certificat 01/901/286) et **Husqvarna Automower® 420/430X/440/450X** (certificat 01/901/201) :

L'organisme certifié RISE SMP Svensk Maskinprovning AB, Box 7035, SE-750 07 Uppsala, Sweden a délivré un rapport concernant l'évaluation de la conformité selon l'annexe VI de la Directive du Conseil 2000/14/CE du 8 mai 2000 « relative aux émissions sonores dans l'environnement ».

Directive relative aux équipements radio **2014/53/UE**. Le certificat de l'examen de type est délivré après examen selon la directive 2014/53/UE. Le numéro de certificat de l'examen de type pour **Husqvarna Automower® 105** est SC1110-17. Les normes harmonisées suivantes ont été appliquées :

- **ETSI EN 303 447 V1.1.1**

Compatibilité électromagnétique :

- **ETSI EN 301 489-1 V2.2.0**
- **EN 61000-6-1:2007**
- **EN 61000-6-3:2007/A1:2011**

Pour les modèles **Husqvarna Automower® 315X**, **Husqvarna Automower® 430X** et **Husqvarna Automower® 450X** équipés du module **Automower® Connect**, les normes suivantes ont également été appliquées :

- **ETSI EN 301 489-19 V2.1.0**
- **ETSI EN 301 489-52 V1.1.1**

- ETSI EN 301 511 V12.5.1
- ETSI EN 301 908-2 V11.1.1

Pour Husqvarna Automower® 305, Husqvarna Automower® 310, Husqvarna Automower® 315, Husqvarna Automower® 315X, Husqvarna Automower® 420, Husqvarna Automower® 430X, Husqvarna Automower® 440 et Husqvarna Automower® 450X équipés de la fonction Bluetooth® également :

- ETSI EN 300 328 V2.1.1
- ETSI EN 301 489-17 V3.1.1



Husqvarna 2019-12-12

Lars Roos

Global R&D Director, Electric category

(Représentant autorisé Husqvarna AB et responsable de la documentation technique.)

KEES VAN DER SPEK
TUIN EN PARKMACHINES ★ TER AAR

Inhoud

23 Inleiding.....	79	28 Probleemoplossing.....	101
24 Veiligheid.....	87	29 Vervoer, opslag en verwerking.....	102
25 Installatie.....	91	30 Technische gegevens.....	104
26 Werking.....	96	31 Garantie.....	113
27 Onderhoud.....	99	32 EG verklaring van overeenstemming.....	113

23 Inleiding

23.1 Inleiding

Serienummer:

PIN-code:

Het serienummer staat op het productplaatje en op de productverpakking.

- Gebruik het serienummer om uw product te registreren op www.husqvarna.com.

23.2 Steun

Neem contact op met uw Husqvarna-dealer voor ondersteuning met betrekking tot het product.

23.2.1 Volledige bedieningshandleiding

Een volledige bedieningshandleiding is beschikbaar op de website van Husqvarna: www.husqvarna.com. Deze is gedetailleerder met bijv. instructies over installatie, onderhoud, probleemoplossing en menustructuur.

23.2.2 Productbeschrijving

Let op: Husqvarna werkt het uiterlijk en de werking van producten regelmatig bij. Zie *Steun op pagina 79*.

Het product is een robotmaaier. Het product bevat een accu en maait het gras automatisch. Het gras hoeft niet te worden verzameld.

De gebruiker selecteert de instellingen voor de werking met de toetsen op het toetsenbord. Op het display worden de geselecteerde en mogelijke instellingen voor de werking en de bedieningsmodus van het product weergegeven.

De begrenzingsdraad en de geleidingsdraad regelen de beweging van het product binnen het werkgebied.

23.2.2.1 Automower® Connect

Automower® Connect is een mobiele applicatie waarmee de instellingen voor de werking op afstand kunnen worden geselecteerd. Zie *Connectiviteit op pagina 97*.

23.3 Capaciteit

De grootte van het gebied dat het product kan maaien, is voornamelijk afhankelijk van de toestand van de messen en het soort, de groeisnelheid en het vochtgehalte van het gras. Ook de vorm van de tuin speelt een rol. Wanneer de tuin voornamelijk uit open gazongebieden bestaat, kan het product een groter oppervlak per uur maaien dan wanneer de tuin uit diverse kleine gazons bestaat, die van elkaar worden gescheiden door bomen, bloemperken en doorgangen. Zie *Technische gegevens op pagina 104* voor de werkcaciteit.

Voor het beste resultaat wordt aangeraden om het product voornamelijk te laten maaien bij droog weer. Het product kan ook bij regen maaien, maar nat gras blijft makkelijk aan het

product plakken en er bestaat een grotere kans dat deze op steile hellingen zal wegglijden. De messen moeten in goede staat zijn voor de beste maieresultaten. Houd de messen zo lang mogelijk scherp door het gazon vrij van takken, steentjes en andere objecten te houden. Vervang de messen regelmatig. Zie *Messen vervangen op pagina 101*.

23.4 Bewegingspatroon

Het bewegingspatroon van het product is willekeurig. Dit houdt in dat het gazon zeer gelijkmatig en zonder maailijnen wordt gemaaid.

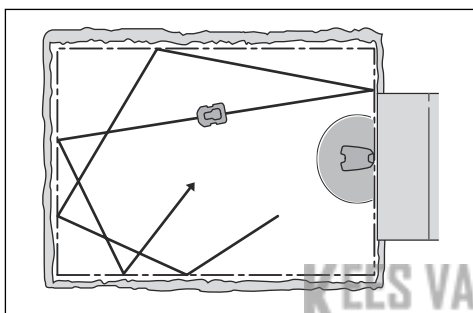

23.5 Werkmethode

De Automower® 315X/430X/450X gebruikt GPS-assisteer navigatie om te beginnen met maaien op een plaats in de tuin waar de laatste tijd niet is gemaaid. Voor de andere modellen moet u waarschijnlijk de instellingen voor het op afstand starten instellen om ervoor te zorgen dat het gazon gelijkmatig wordt gemaaid, raadpleeg de volledige bedieningshandleiding op de website van Husqvarna.

Wanneer het product een obstakel raakt of de begrenzingsdraad nadert, rijdt het product achteruit en kiest het vervolgens een nieuwe richting. Sensoren op de voor- en achterkant van het product detecteren wanneer het de begrenzingsdraad nadert. De voorzijde van het product rijdt altijd een bepaalde afstand voorbij de begrenzingsdraad voordat het product keert. De afstand kan zo nodig worden aangepast aan de installatie.

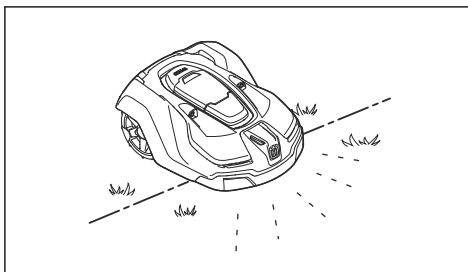

De **STOP**-knop boven op het product wordt vooral gebruikt om het rijdende product te stoppen. Wanneer u op de **STOP**-knop drukt, wordt de klep voor het bedieningspaneel geopend. De **STOP**-knop blijft ingedrukt totdat de klep weer wordt gesloten. In combinatie met de **START**-knop werkt deze als een startvergrendeling.

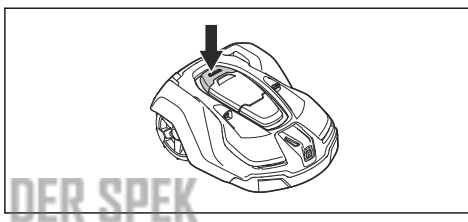

Let op: Druk altijd op de **START**-knop voordat u de klep sluit om het product te starten. Als u niet op de **START**-knop drukt, hoort u een pieptoon en zal het product niet starten.

Let op: Als het product voor de eerste keer wordt gestart, begint een opstartprocedure waarin een aantal belangrijke basisinstellingen is opgenomen, zie *De basisinstellingen uitvoeren* in de volledige bedieningshandleiding op de website van Husqvarna.

23.6 Het laadstation vinden

De Automower® 305/310/315/315X/420/430X/440/450X kan zo worden ingesteld dat het laadstation op maximaal drie verschillende manieren wordt gezocht. Het product combineert deze 3 zoekmethoden automatisch om het laadstation zo snel

mogelijk te vinden, terwijl hij tegelijkertijd probeert om zo weinig mogelijk sporen te

vormen. Automower® 105 volgt altijd de geleidingsdraad naar het laadstation.

23.7 Productoverzicht Automower® 105

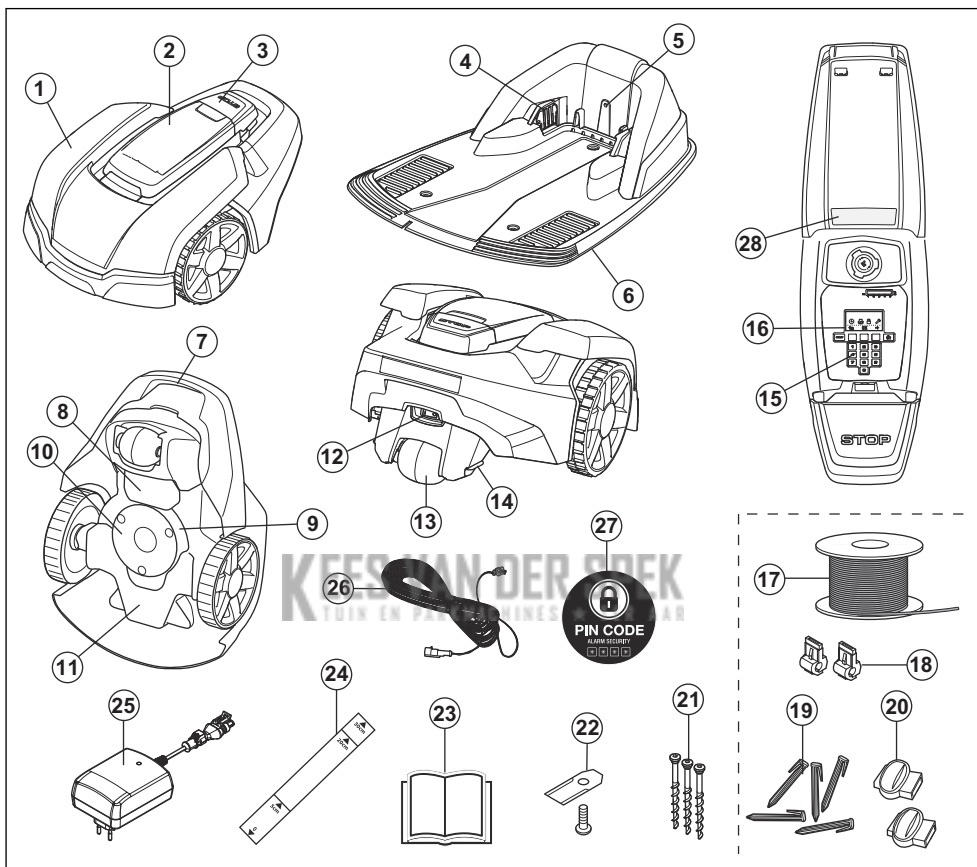

De nummers in de afbeelding geven het volgende aan:

- | | |
|------------------------------------------------------------------------------------------------------------------------------------------------------------------------------------------------------------------------------------------------------------------------------------------------------------------|--------------------------------------------------------------------------------------------------------------------------------------------------------------------------------------------------------------------------------------------------------------------------------------------------------------------------|
| <ol style="list-style-type: none"> 1. Behuizing 2. Klep voor display, toetsenbord en maaihoogte- instelling 3. Stopknop 4. Contactplaten 5. Led voor controle van de werking van het laadstation, begrenzingsdraad en geleidingsdraad 6. Laadstation | <ol style="list-style-type: none"> 7. Hendel 8. Accudeksel 9. Maaischijf 10. Glijplaat 11. Chassis kast met elektronica, accu en motoren 12. Hoofdschakelaar 13. Achterwiel 14. Laadplaatjes 15. Toetsenbord 16. Display |
|------------------------------------------------------------------------------------------------------------------------------------------------------------------------------------------------------------------------------------------------------------------------------------------------------------------|--------------------------------------------------------------------------------------------------------------------------------------------------------------------------------------------------------------------------------------------------------------------------------------------------------------------------|

17. Lusrad voor begrenzingslus en geleidingsdraad
18. Aansluitklemmen voor de lusrad
19. Haringen
20. Koppelingen voor de lusrad
21. Schroeven voor bevestiging van het laadstation
22. Messen
23. Bedieningshandleiding en beknopte handleiding
24. Meetlat voor het installeren van de begrenzingsdraad (de meetlat wordt van de doos losgemaakt)
25. Voeding (het uiterlijk kan afhankelijk van de markt verschillen)
26. Laagspanningskabel
27. Alarmsticker
28. Productplaatje (incl. productidentificatienummer)

23.8 Productoverzicht Automower® 305

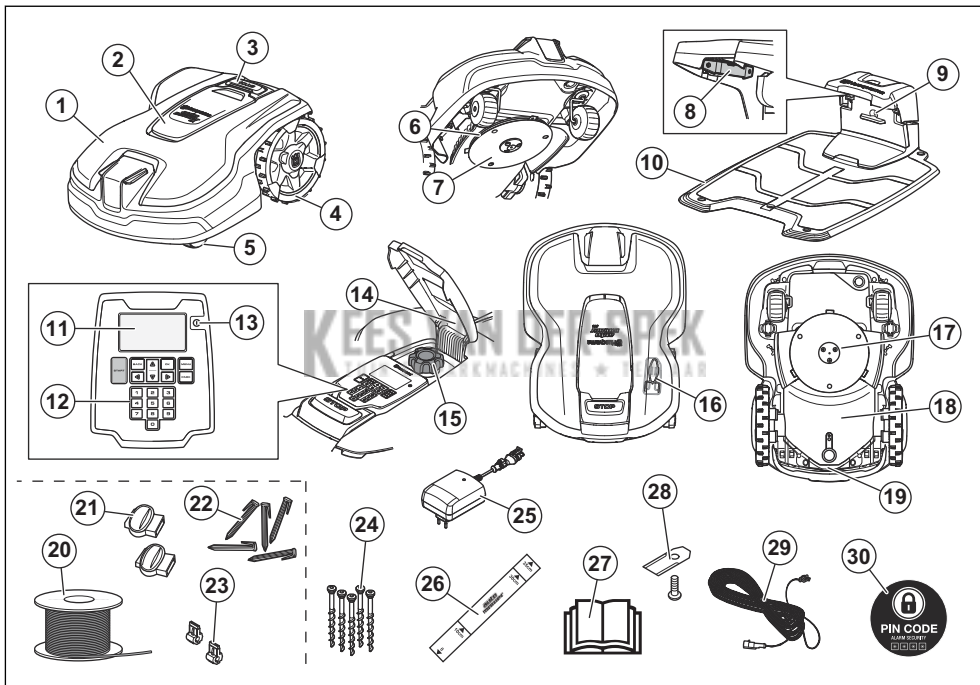

De nummers in de afbeelding geven het volgende aan:

1. Behuizing
2. Klep voor toetsenbord, display en maaihoogte- instelling
3. Stopknop
4. Achterwielen
5. Voorwielen
6. Maaischijf
7. Glijplaat
8. Contactplaten
9. Led voor controle van de werking van het laad- station en de begrenzings- draad
10. Laadstation
11. Display
12. Toetsenbord
13. AAN/UIT-knop

14. Typeplaatje (incl. productidentificatienummer)
15. Maaihoogte-instelling
16. Onderhoudgereedschap
17. Maaisysteem
18. Chassiskast met elektronica, accu en motoren
19. Hendel
20. Lusdraad voor begrenzings- lus en geleidings- draad ⁴³
21. Koppelingen voor de lusdraad ⁴⁴
22. Haringen ⁴⁵
23. Aansluitklemmen voor de lusdraad ⁴⁶
24. Schroeven voor bevestiging van het laadstation
25. Voeding (het uiterlijk kan afhankelijk van de markt verschillen)
26. Meetlat voor het installeren van de begrenzings- draad (de meetlat wordt van de doos losgemaakt)
27. Bedieningshandleiding en beknopte handleiding
28. Extra messen
29. Laagspanningskabel
30. Alarmsticker

23.9 Productoverzicht Automower® 310/315/315X

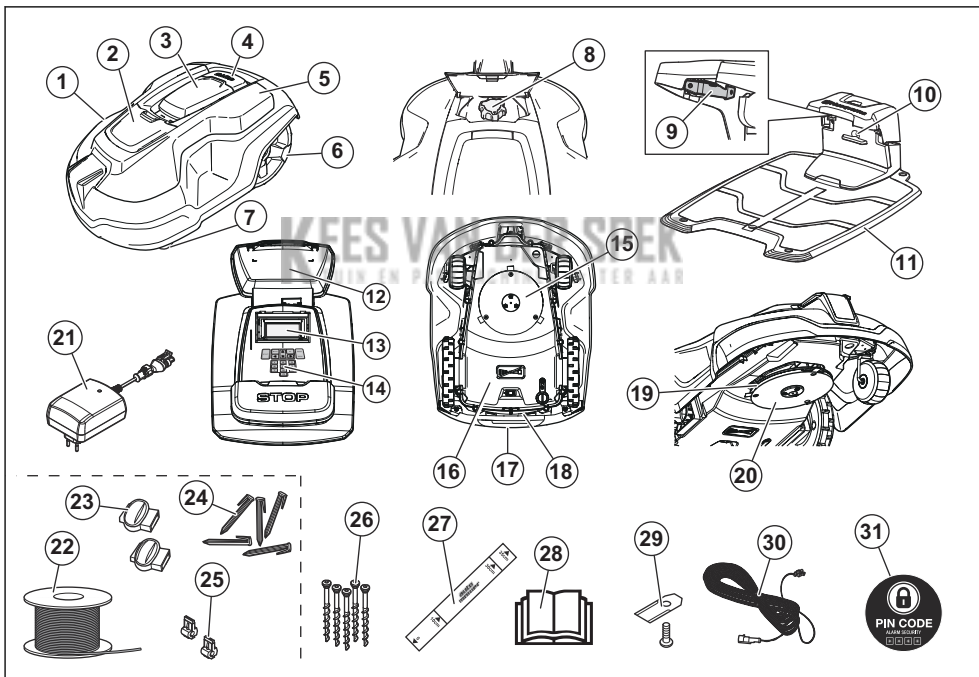

De nummers in de afbeelding geven het volgende aan:

1. Behuizing
2. Klep naar maaihoogte- afstelling

⁴³ Is een deel van de installatiekit die afzonderlijk is aangeschaft.

⁴⁴ Is een deel van de installatiekit die afzonderlijk is aangeschaft.

⁴⁵ Is een deel van de installatiekit die afzonderlijk is aangeschaft.

⁴⁶ Is een deel van de installatiekit die afzonderlijk is aangeschaft.

3. Klep voor display en toetsenbord
4. Stopknop
5. Verwisselbare kap
6. Achterwielen
7. Voorwielen
8. Maaihoogteafstelling
9. Contactplaten
10. Led voor controle van de werking van het laad- station en de begrenziings- draad
11. Laadstation
12. Productplaatje (incl. productidentificatie- nummer)
13. Display
14. Toetsenbord
15. Maaisysteem
16. Chassiskast met elektronica, accu en motoren
17. Handgreep
18. Hoofdschakelaar
19. Maaischijf
20. Glijplaat
21. Voeding (het uiterlijk kan afhankelijk van de markt verschillen)
22. Lusdraad voor begrenziings- lus en geleidings- draad ⁴⁷
23. Koppelingen voor de lusdraad ⁴⁸
24. Haringen ⁴⁹
25. Aansluitklemmen voor de lusdraad ⁵⁰
26. Schroeven voor bevestiging van het laadstation
27. Meetlat voor het installeren van de begrenziings- draad (de meetlat wordt van de doos losgemaakt)
28. Bedieningshandleiding en beknopte handleiding
29. Extra messen
30. Laagspanningskabel
31. Alarmsticker

KEES VAN DER SPEK
TUIN EN PARKMACHINES ★ TER AAR

⁴⁷ Is een deel van de installatiekit die afzonderlijk is aangeschaft.

⁴⁸ Is een deel van de installatiekit die afzonderlijk is aangeschaft.

⁴⁹ Is een deel van de installatiekit die afzonderlijk is aangeschaft.

⁵⁰ Is een deel van de installatiekit die afzonderlijk is aangeschaft.

23.10 Productoverzicht Automower® 420/430X/440/450X

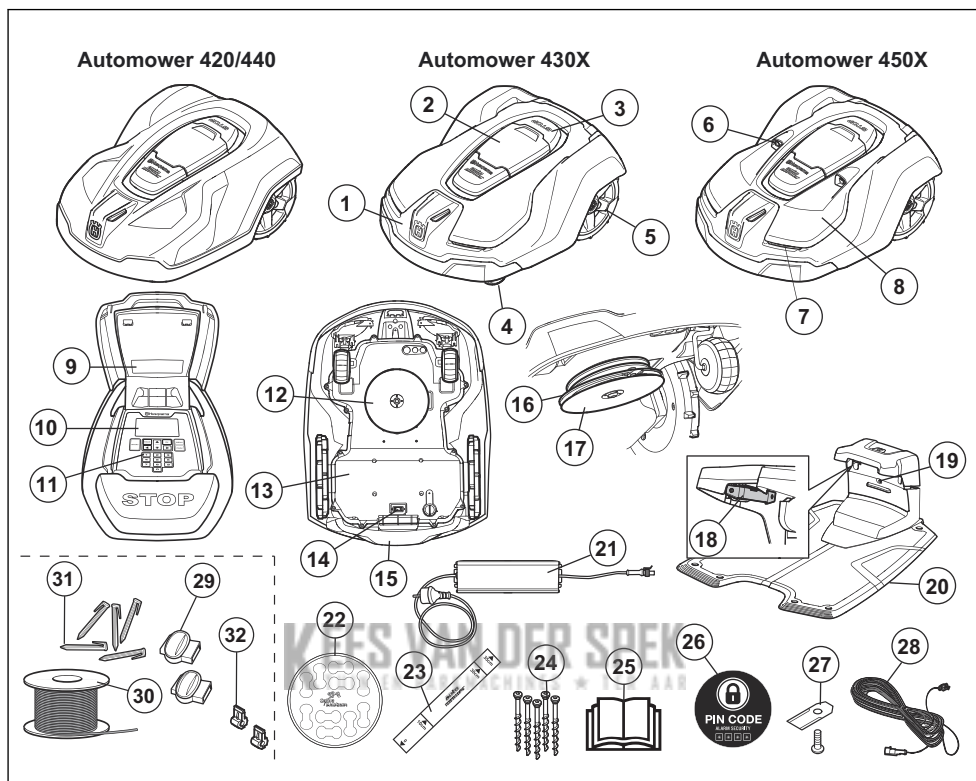

De nummers in de afbeelding geven het volgende aan:

1. Behuizing
2. Klep voor display en toetsenbord
3. Stopknop
4. Voorwielen
5. Achterwielen
6. Ultrasonische sensoren
7. Koplampen
8. Verwisselbare kap
9. Typeplaatje (incl. productidentificatienummer)
10. Display
11. Toetsenbord
12. Maaisysteem
13. Chassiskast met elektronica, accu en motoren
14. Hoofdschakelaar
15. Hendel
16. Maaischijf
17. Glijplaat
18. Contactplaten
19. Led voor controle van de werking van het laad- station en de begrenzings- draad
20. Laadstation
21. Voeding (het uiterlijk kan afhankelijk van de markt verschillen)
22. Kabelmarkers
23. Meetlat voor het installeren van de begrenzings- draad (de meetlat wordt van de doos losgemaakt)
24. Schroeven
25. Handleiding
26. PIN CODE
27. Sleutel
28. Netkabel
29. Hoofdplaat
30. Draad
31. Schroeven
32. Stopknop

24. Schroeven voor bevestiging van het laadstation
25. Bedieningshandleiding en beknopte handleiding
26. Alarmsticker
27. Extra messen
28. Laagspanningskabel
29. Koppelingen voor de lusdraad ⁵¹
30. Lusdraad voor begrenzings- lus en geleidings- draad ⁵²
31. Haringen ⁵³
32. Aansluitklemmen voor de lusdraad ⁵⁴

23.11 Symbolen op het product

Deze symbolen staan op het product. Bestudeer ze zorgvuldig.



WAARSCHUWING: Lees de gebruikersinstructies voordat u het product gebruikt.



WAARSCHUWING: Schakel het product uit voordat u werkzaamheden aan de machine uitvoert of deze optilt.



WAARSCHUWING: Bewaar een veilige afstand tot de machine wanneer deze in gebruik is. Houd uw handen en voeten uit de buurt van de roterende messen.



WAARSCHUWING: Ga niet op de machine zitten. Plaats uw handen of voeten niet in de buurt van of onder de machine.

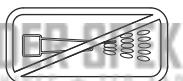

Gebruik nooit een hogedrukreiniger en zelfs geen stromend water om het product schoon te maken.

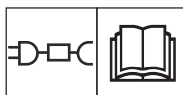

Gebruik een losse voeding zoals aangegeven op het typeplaatje naast het symbool.



Dit product voldoet aan de geldende EG- richtlijnen.



Geluidsemisatie naar de omgeving. De emissies van het product zijn opgenomen in *Technische gegevens op pagina 104* en op het productplaatje.

⁵¹ Is een deel van de installatiekit die afzonderlijk is aangeschaft.

⁵² Is een deel van de installatiekit die afzonderlijk is aangeschaft.

⁵³ Is een deel van de installatiekit die afzonderlijk is aangeschaft.

⁵⁴ Is een deel van de installatiekit die afzonderlijk is aangeschaft.



Het is niet toegestaan om dit product als normaal huishoudelijk afval af te voeren. Zorg dat het product wordt gerecycled volgens de lokale wettelijke voorschriften.



Het chassis bevat onderdelen die gevoelig zijn voor elektrostatiche ontlading (ESD). Het chassis moet ook op een professionele manier worden afgedicht. Daarom mag het chassis uitsluitend worden geopend door erkende servicemonteurs. Een defecte afdichting kan ertoe leiden dat de volledige garantie of een deel ervan komt te vervallen.



De laagspanningskabel mag niet worden ingekort, verlengd of gesplitst.

Gebruik geen trimmer in de buurt van de laagspanningskabel. Wees voorzichtig bij het knippen van randen waar de kabels liggen.



Dank de accu niet af door deze in een vuur te gooien en stel de accu niet bloot aan een warmtebron.



Dompel de accu niet onder in water.

23.13 Algemene gebruiksinstructies

Voor het gemak wordt het volgende systeem in de bedieningshandleiding gebruikt:

- *Cursief* gedrukte tekst geeft schermteksten van het product aan of is een verwijzing naar een ander gedeelte in de bedieningshandleiding.
- **Vet gedrukte** tekst geeft de toetsen op het toetsenbord van het product aan.
- Tekst gedrukt in **HOOFDLETTERS** en *cursieve letters* verwijst naar de verschillende bedrijfsmodi die beschikbaar zijn in het product.

23.12 Symbolen op de accu



Lees de gebruikersinstructies goed door.

24 Veiligheid

24.1 Veiligheidsdefinities

Waarschuwingen, voorzorgsmaatregelen en opmerkingen worden gebruikt om te wijzen op belangrijke delen van de handleiding.



WAARSCHUWING: Wordt gebruikt om te wijzen op de kans op ernstig of fataal letsel voor de gebruiker of omstanders wanneer de instructies in de handleiding niet worden gevolgd.



OPGELET: Wordt gebruikt indien er een risico bestaat op schade aan het product en andere eigendommen of aan de omgeving wanneer de instructies in de handleiding niet worden gevolgd.

Let op: Geven verdere informatie die nodig is in een bepaalde situatie.

24.1.1 BELANGRIJK. ZORGVULDIG LEZEN VOOR GEBRUIK. BEWAREN OM LATER TE KUNNEN RAADPLEGEN

De gebruiker is verantwoordelijk voor ongelukken met andere mensen of beschadigingen van hun eigendommen.

Het apparaat is niet bedoeld voor gebruik door personen (waaronder kinderen) met fysieke, zintuiglijke of geestelijke beperkingen (die van invloed kunnen zijn op het veilig bedienen van het product), of een gebrek aan kennis en ervaring, tenzij ze begeleiding bij of aanwijzingen voor het gebruik van het apparaat hebben ontvangen van een persoon die verantwoordelijk is voor hun veiligheid.

Het apparaat kan worden gebruikt door kinderen vanaf 8 jaar en ouder en andere personen die ondanks hun fysieke, sensorische of geestelijke handicap of gebrek aan ervaring en kennis onder toezicht of instructie van een verantwoordelijke persoon in staat zijn veilig gebruik te maken van het apparaat en op de hoogte zijn van alle gevaren. Er kunnen plaatselijke regels zijn met betrekking tot de minimumleeftijd voor het bedienen van dit apparaat. Kinderen mogen het apparaat niet zonder toezicht reinigen of onderhouden.

Sluit de voeding nooit aan op een stopcontact als de stekker of het snoer beschadigd is. Een versleten of beschadigd snoer verhoogt het risico op een elektrische schok.

Laad de accu alleen op in het meegeleverde laadstation. Onjuist gebruik kan leiden tot elektrische schokken, oververhitting of lekkage van corroderende vloeistof uit de accu. Spoelen met water/neutralisatiemiddel in geval van lekkage van elektrolyt. Raadpleeg een arts in geval van contact met de ogen.

Gebruik alleen originele accu's die door de fabrikant worden aanbevolen. De veiligheid van het product kan niet worden gegarandeerd met niet-originele accu's. Gebruik geen niet-oplaadbare accu's.

Het apparaat moet zijn losgekoppeld van de voeding wanneer de accu wordt verwijderd.



WAARSCHUWING: Het product kan gevaarlijk zijn wanneer het verkeerd wordt gebruikt.



WAARSCHUWING: Gebruik het product niet als personen, met name kinderen, of huisdieren zich in het werkgebied bevinden.



WAARSCHUWING: Houd uw handen en voeten uit de buurt van de roterende messen. Plaats uw handen of voeten niet in de buurt van of onder het product wanneer de motor draait.



WAARSCHUWING: Roep bij letsel of een ongeval medische hulp in.

24.2 Gebruik

- Het product mag uitsluitend worden gebruikt in combinatie met door de fabrikant aanbevolen apparatuur. Elk

ander gebruik is onjuist. De instructies van de fabrikant over bediening, onderhoud en reparaties moeten nauwkeurig worden gevolgd.

- Er moeten waarschuwingsborden worden geplaatst rondom het werkgebied van het product als het wordt gebruikt in openbare gebieden. De borden moeten de volgende tekst bevatten:
Waarschuwing! Automatische gazonmaaier! Blijf uit de buurt van de machine! Houd toezicht op kinderen!

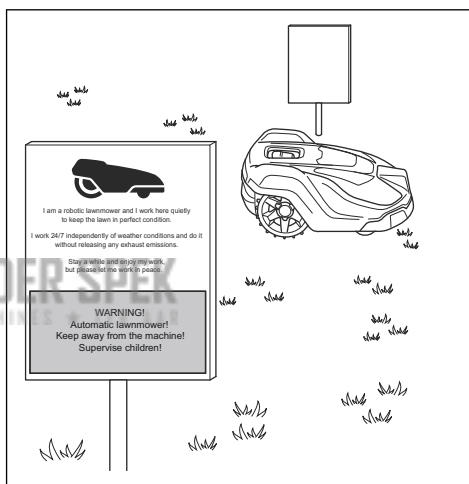

- Gebruik de functie **PARKEREN** of schakel het product uit wanneer personen, vooral kinderen, of dieren zich in het werkgebied bevinden. Het verdient aanbeveling het product te programmeren voor gebruik tijdens uren wanneer geen activiteit in het gebied plaatsvindt, bijvoorbeeld 's nachts. Houd er rekening mee dat bepaalde diersoorten, bijvoorbeeld egels, 's nachts actief zijn. Deze diersoorten kunnen potentieel gewond raken door het product.
- Het product mag uitsluitend worden bediend, onderhouden en gerepareerd door personen die volledig vertrouwd zijn

met de speciale kenmerken van en veiligheidsregels voor het product. Lees de bedieningshandleiding zorgvuldig door en zorg dat u de instructies hebt begrepen voordat u het product gebruikt.

- Het is niet toegestaan het originele ontwerp van het product aan te passen. Alle wijzigingen zijn op eigen risico.
- Controleer of er geen vreemde voorwerpen zoals stenen, takken, gereedschappen of speelgoed op het gazon aanwezig zijn. Als de messen vreemde voorwerpen raken, kunnen de messen beschadigd raken. Schakel het product altijd eerst uit met de **hoofdschakelaar** of met de **AAN/UIT**-knop voordat u een blokkade verwijdert. Controleer het product op schade voordat u het opnieuw start.

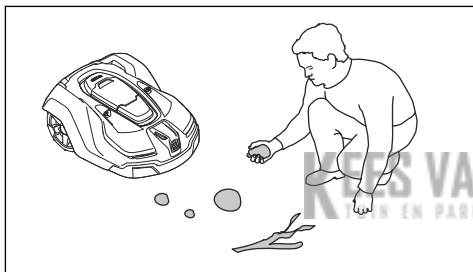

- Als het apparaat abnormaal gaat trillen. Schakel het product altijd eerst uit met de **hoofdschakelaar** of met de **ON/OFF**-knop voordat u het product op schade controleert of het opnieuw start.
- Start het product volgens de instructies. Wanneer het product is ingeschakeld met de **AAN/UIT**-knop of wanneer de **hoofdschakelaar** is ingesteld op **1**, dient u ervoor te zorgen dat u uw handen en voeten uit de buurt van de roterende messen houdt. Plaats uw handen of voeten nooit onder het product.
- Raak nooit bewegende gevaarlijke onderdelen, zoals de maaischijf, aan voordat de maaier volledig tot stilstand is gekomen.
- Til het product nooit op en draag het niet rond terwijl het is ingeschakeld.
- Het product mag nooit in aanraking komen met personen of andere levende wezens. Als een persoon of ander levend wezen in de baan van het product komt, moet dit onmiddellijk worden gestopt.
- Zet niets boven op het product of het laadstation.
- Voorkom dat het product wordt gebruikt wanneer de kap, maaischijf of behuizing beschadigd is. De maaier mag ook niet worden gebruikt als de messen, schroeven, moeren of kabels defect zijn. Sluit nooit een beschadigde kabel aan en raak deze ook niet aan voordat de kabel is losgekoppeld van de voeding.
- Gebruik het product niet als de **hoofdschakelaar** of de **AAN/UIT**-knop niet werken.
- Schakel het product altijd uit met de **hoofd- schakelaar** of met de **AAN/UIT**-knop wanneer het product niet in gebruik is. Het product kan alleen worden gestart als de **hoofdschakelaar** op **1** staat of als de **AAN/UIT**-knop is ingeschakeld en het indicatielampje brandt. De juiste PIN-code moet ook worden ingevoerd om het product te kunnen starten.
- Gebruik het product nooit terwijl er een gazonsproeier aanstaat. Gebruik de **Schema**-functie zodat het product en de sproeier nooit tegelijkertijd werken.
- Husqvarna staat niet garant voor volledige compatibiliteit tussen het product en andere typen draadloze systemen, zoals afstandsbedieningen, radio- zenders, ringleidingen, ondergrondse elektrische afstralingen of dergelijke.
- Het ingebouwde alarm maakt een zeer hard geluid. Let op, in het bijzonder wanneer het product in een gesloten ruimte wordt gehanteerd.
- Metalen voorwerpen in de bodem (zoals wapeningsnetten of antimollennetten) kunnen de robotmaaier tot stilstand brengen. De metalen voorwerpen kunnen storing van het lussignaal veroorzaken en de robotmaaier tot stilstand brengen.

- De bedrijfs- en opslagtemperatuur is 0-50 °C / 32-122 °F. Het temperatuurbereik voor het opladen is 0-45 °C / 32-113 °F. Te hoge temperaturen kunnen schade aan het product veroorzaken.

veroorzaken, indien gedemonteerd, kortgesloten, blootgesteld aan water, brand of hoge temperaturen. Behandel de accu voorzichtig, demonteer de accu niet, open de accu niet en voorkom elektrisch/mechanisch misbruik. Zet een accu niet in direct zonlicht.

24.3 Veiligheid bij accu's



WAARSCHUWING: Lithium-ionaccu's kunnen ontploffen of brand

Voor meer informatie over de accu, raadpleeg *Accu op pagina 100*

25 Installatie

25.1 Voeding aansluiten

Houd bij het bepalen van de locatie voor de voeding rekening met de volgende punten:

- Dicht bij het laadstation
- Bescherming tegen regen
- Bescherming tegen direct zonlicht

laagspanningskabel mag niet worden ingekort of verlengd.

Laagspanningskabels van verschillende lengtes zijn verkrijgbaar als accessoires.



WAARSCHUWING: Het product mag alleen worden gebruikt met een voedingseenheid die is geleverd door Husqvarna.



WAARSCHUWING: De voedingskabel en verlengkabel moeten zich buiten het werkgebied bevinden om schade aan de kabels te voorkomen.

Gebruik bij het aansluiten van de voeding alleen een stopcontact dat is aangesloten op een aardlekschakelaar.



WAARSCHUWING: Monteer de voeding nooit op een hoogte waarbij het risico bestaat dat hij onder water komt te staan (minimaal 30 cm vanaf de grond). Het is niet toegestaan om de voeding op de grond te plaatsen.



WAARSCHUWING: Risico van elektrische schok. Gebruik alleen een aardlekschakelaar bij het aansluiten van de voeding op het stopcontact. Voor VS/CANADA: Gebruik een afgedekt GFCI-stopcontact (RCD), klasse A, dat is voorzien van een behuizing die waterdicht is, ongeacht of de kap van de aansluitstekker is geplaatst.

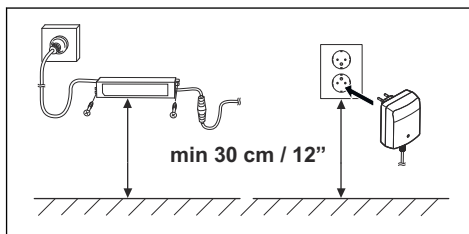

WAARSCHUWING: Onderdelen van de voeding mogen niet worden gewijzigd en er mag niet mee worden geknoeid. De



WAARSCHUWING: Haal de stekker uit het laadstation wanneer u bijvoorbeeld het laadstation wilt schoonmaken of de lusrad wilt herstellen.



WAARSCHUWING: Plaats de laagspanningskabel en stel de maaihoogte zodanig in dat de messen van de maaischijf nooit in aanraking kunnen komen met de kabel.



WAARSCHUWING: Om het risico op schade aan de elektrische componenten te beperken, moeten alle aansluitingen op het laadstation (voeding, begrenzingsdraad en geleidingsdraad) worden losgekoppeld als er kans op onweer is.



WAARSCHUWING: Kapsel de voeding niet in. Condens- water kan de voeding beschadigen en het risico op elektrische schokken vergroten.

Voor meer instructies over het uitvoeren van een juiste installatie, raadpleegt u het hoofdstuk *Installatie* in de volledige bedieningshandleiding op de website van Husqvarna: www.husqvarna.com.

25.2 Bedieningspaneel

Alle commando's en instellingen voor het product worden ingegeven via het bedieningspaneel. Alle functies zijn toegankelijk via een aantal menu's.

Het bedieningspaneel bestaat uit een display en een toetsenbord. Alle informatie wordt op het display weergegeven en alles wordt met de knoppen ingevoerd.

Let op: De displayteksten worden in de handleiding weergegeven in het Engels, maar de teksten worden op het display van het product in de gekozen taal weergegeven.

25.3 Display Automower® 105

Wanneer de **STOP**-knop is ingedrukt en de klep is geopend, wordt het bedieningsvenster zichtbaar. Dit toont de tijd, de geselecteerde bedieningsmodus, het aantal maaiuren, de accustatus en de timerinstelling.

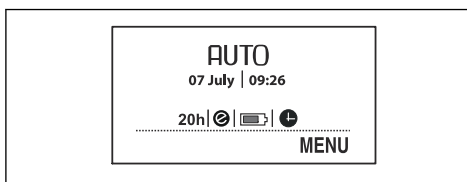

- Op de klok staat de huidige tijd.
- De huidige datum wordt aangegeven.
- Het aantal bedrijfsuren geeft aan hoeveel uur het product in bedrijf is geweest sinds de productiedatum. De tijd die het product heeft gemaaid of naar het laadstation heeft gezocht, wordt ook als bedrijfstijd geteld.
- *AUTO*, *MAN* of *HOME* geven aan welke bedieningsmodus is geselecteerd.
- De accustatus geeft de resterende lading van de accu aan.
- Het ECO-symbool wordt weergegeven wanneer het product in de *ECO-modus* is gezet.
- Het kloksymbool geeft de geprogrammeerde timer- instellingen aan. Het kloksymbool is zwart wanneer het product niet mag maaien vanwege een instelling van de timer.
- De tekst *MENU* geeft aan dat het hoofdmenu toegankelijk is via de **meerkeuzeknop** die zich onder de tekst bevindt.

25.4 Toetsenbord Automower® 105

Het toetsenbord bestaat uit vier groepen knoppen:

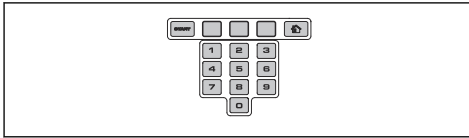

- De **START**-knop wordt gebruikt om het product te activeren. Dit is doorgaans de laatste knop die moet worden ingedrukt voordat de klep wordt gesloten.
- De 3 **meerkeuzeknoppen** bieden verschillende functies, afhankelijk van waar u zich in de menustructuur bevindt.
- De **cijfertoetsen** worden bijvoorbeeld gebruikt om de PIN-code of tijdinstellingen in te voeren.
- De **bedieningsmodus**-knop heeft als symbool een huis. Wanneer de knop wordt ingedrukt, wordt de geselecteerde bedieningsmodus weergegeven in het display.

25.5 Display Automower® 305/310/315/315X/420/430X/440/450X

Wanneer de **STOP**-knop is ingedrukt en de klep is geopend, wordt de volgende informatie weergegeven:



- Bedieningsinformatie, bijv. *GEREED*, *MAAIEN*, *PARKEREN* of *SCHEMA*. De tekst *GEREED* wordt weergegeven als het product zich niet in een specifieke bedieningsmodus bevindt, bijv. als het product net is ingeschakeld. Als de **STOP**-knop wordt ingedrukt, geeft het product de laatste modus weer van vóór de stop, bijv. *MAAIEN* of *ZOEKEN*.
- De datum en klok tonen de huidige tijd.
- Voor Automower® 315X/430X/450X: Het satellietpictogram wordt weergegeven wanneer de GPS-ondersteunde navigatie

is geactiveerd. Symbool (A) wordt weergegeven wanneer het product verbinding heeft gemaakt met voldoende GPS-satellieten. Symbool (B) wordt weergegeven wanneer het product niet met voldoende GPS-satellieten verbinding heeft gemaakt. Symbool (A) knippert gedurende de eerste dagen dat het product werkt, omdat dan GPS-informatie over de installatie wordt verzameld.



- Het ECO-symbool wordt weergegeven wanneer het product in de *ECO-modus* is gezet.
- Het zwarte kloksymbool (A) wordt weergegeven als het product niet mag maaien vanwege een *Schema*-instelling. Als het product niet mag maaien als gevolg van *Weertimer*, wordt symbool (B) weergegeven. Als de modus *Negeer schema* wordt gekozen, verschijnt symbool (C).

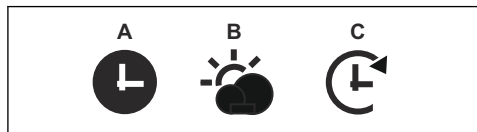

- De accustatus geeft de resterende lading van de accu aan. Als het product wordt geladen, verschijnt er ook een bliksemschicht boven het accu-symbool (A). Als het product in het laadstation wordt geplaatst zonder dat er wordt opgeladen, wordt symbool (B) weergegeven.

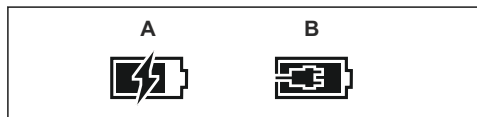

- De instelling voor de hoogteafstelling wordt weergegeven als een schaal/numerieke waarde.

- Voor Automower® Connect@Home (zie *Automower® Connect@Home op pagina 98*): Er wordt een pictogram voor draadloze Bluetooth®-communicatie weergegeven in het display van het product, nadat er verbinding met uw mobiele apparaat tot stand is gebracht.

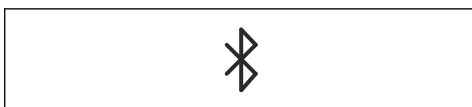

25.6 Toetsenbord Automower® 305/310/315/315X/420/430X/440/450X

Het toetsenbord bestaat uit 6 groepen knoppen:

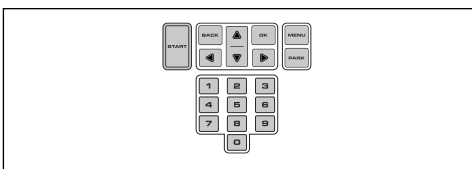

- De **START**-knop wordt gebruikt om het product te activeren. Dit is doorgaans de laatste knop die moet worden ingedrukt voordat de klep wordt gesloten.
- De knoppen **TERUG** en **OK** worden gebruikt voor navigatie in het menu. De knop **OK** wordt ook gebruikt om instellingen te bevestigen.
- De **pijl**-toetsen worden gebruikt om in het menu te navigeren, maar dienen ook om selecties te maken in bepaalde instelmogelijkheden.
- De knop **MENU** wordt gebruikt om naar het hoofdmenu te gaan.
- De knop **PARK** wordt gebruikt om het product naar het laadstation te sturen.
- De **cijfer**-toetsen worden gebruikt om instellingen in te voeren, bijv. PIN-code, tijd of uitgangsrichting.

25.7 Het indicatielampje Automower® 305

Het indicatielampje op de **AAN/UIT**-knop is een belangrijke statusindicator:

- Het product is actief als het indicatielampje continu brandt.
- Het product is in stand-by als het indicatielampje knippert. Dit betekent dat de gebruiker op de **AAN/UIT**-knop moet drukken om het product weer te activeren.
- Het product is uitgeschakeld wanneer het indicatielampje niet brandt.

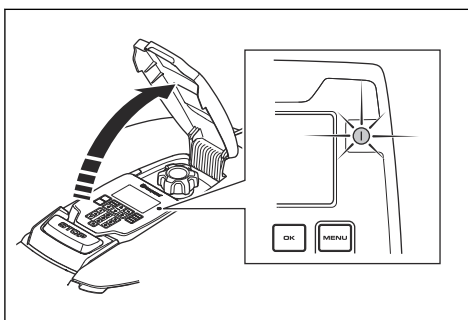

WAARSCHUWING: Het is alleen veilig om een inspectie of onderhoud aan het product uit te voeren als dit is uitgeschakeld. Het product is uitgeschakeld wanneer het lampje van de **AAN/UIT**-knop niet brandt.

25.8 Menustructuur

Het hoofdmenu voor Automower® 105 biedt vier opties. Automower® 310 heeft 6 opties en Automower® 305/315/315X heeft 7 opties. Het hoofdmenu voor Automower® 420/430X/440/450X biedt 8 opties.

25.9 Submenu's

Elke optie heeft een aantal submenu's. Alle functies voor het instellen van het product zijn toegankelijk via de submenu's.

Sommige submenu's bevatten opties die links worden aangevinkt. Dit houdt in dat deze opties zijn geselecteerd. Plaats of verwijder het vinkje in het vakje door te drukken op de knop **OK**.

25.10 Tussen menu's bladeren

Blader door het hoofdmenu en de submenu's met behulp van de **meerkeuze**- knoppen (Automower® 105) of de **pijl**-toetsen (Automower® 305/310/315/315X/420/430X/440/450X). Voer waarden en tijden in via de **numerieke** toetsen en bevestig elke selectie met de **meerkeuze**-knop **OK**. Druk op **TERUG** om een stap terug te gaan in het menu of houd de knop **HOME** (Automower® 105) of **MENU** (Automower® 305/310/315/315X/420/430X/440/450X) 2 seconden ingedrukt om direct naar het hoofdmenu te gaan.

25.11 Hoofdmenu



Schema

Voor het beste maieresultaat mag u het gazon niet te vaak laten maaien. Daarom is het belangrijk om de bedrijfstijd te beperken via de *Schema*-functie als het werkgebied kleiner is dan de werkcapaciteit van het product. De *Schema*-functie is ook een ideaal hulpmiddel om te bepalen welke perioden het product niet mag maaien, bijvoorbeeld als kinderen op het gazon spelen.



Maaihoogte

Van toepassing voor Automower® 420/430X/440/450X

De maaihoogte kan worden ingesteld van MIN (1) tot MAX(9). In de eerste week na een nieuwe installatie moet de maaihoogte worden ingesteld op MAX om schade aan de lusdraad te voorkomen. Hierna kan de maaihoogte elke week een stap worden verlaagd totdat de gewenste maaihoogte is bereikt.



Veiligheid

Via dit menu kunt u instellingen met betrekking tot de beveiliging

en de verbinding tussen het product en het laadstation wijzigen. U kunt kiezen uit 3 veiligheidsniveaus: *Laag*, *Middel*, *Hoog*.



Meldingen

Van toepassing voor Automower® 305/310/315/315X/420/430X/440/450X

Via dit menu kunnen opgeslagen fout- en infomeldingen worden uitgelezen. Voor de meest voorkomende foutmeldingen zijn er tips en adviezen beschikbaar waarmee u de fout kunt verhelpen.



Weertimer

Van toepassing voor Automower® 305/315/315X/420/430X/440/450X

Via deze functie kan het product zijn maaitijden automatisch aanpassen aan de snelheid waarmee het gras groeit. Wanneer het weer bevorderlijk is voor het groeien van het gras maait het product vaker en wanneer het gras minder snel groeit, zal het product automatisch minder tijd aan het gazon besteden.



Installatie

Deze menufunctie wordt gebruikt om de installatie klantspecifiek aan te passen. Voor vele werkgebieden is er geen noodzaak tot wijziging van de fabrieksinstellingen, maar afhankelijk van de gazoncomplexiteit kan het maieresultaat worden verbeterd door handmatige instellingen te maken.



Instellingen

Via deze functie kunt u wijzigingen aanbrengen in de algemene instellingen van het product, zoals de datum en tijd. U kunt ook de *ECO-modus* en *Spiraalvormig maaien* inschakelen/uitschakelen, of uw instellingen opslaan in verschillende *Profielen* (alleen Automower® 305/315/315X/420/430X/440/450X). Husqvarna raadt aan om de *ECO-modus* ingeschakeld te laten om energie

te besparen en interferentie met andere apparatuur te vermijden.



Accessoires

Van toepassing voor Automower® 305/310/315/315X/420/430X/440/450X

In dit menu vindt u de instellingen voor de accessoires van het product, bijv. Automower® Connect of Automower® Connect@Home. Neem contact op met uw lokale vertegenwoordiger van Husqvarna voor informatie over welke accessoires beschikbaar zijn voor uw product.

26 Werking

26.1 Het product inschakelen, stoppen en uitschakelen

- Het product kan pas worden gestart als het is ingeschakeld en de juiste PIN-code is ingevoerd. Om de Automower® 305 in te schakelen, houdt u de **AAN/UIT**-knop 3 seconden ingedrukt en controleert u of het indicatielampje gaat branden. Om alle andere modellen in te schakelen, moet u de **hoofdschakelaar** op 1 zetten.
- Druk op de **STOP**-knop boven op het product om het product te stoppen. Het product stopt en de maaimotor stopt.
- Om Automower® 305 uit te schakelen, houdt u de **AAN/UIT**-knop 3 seconden ingedrukt en controleert u of het indicatielampje niet brandt. Om alle andere modellen uit te schakelen, moet de **hoofdschakelaar** op 0 worden gezet.

26.2 Bedieningsmodus Automower® 105

Druk 1-3 keer op de knop **Selectie bedieningsmodus** om een bedieningsmodus te selecteren. U kunt kiezen uit 3 verschillende bedieningsmodi.

- **HOME.** Stuurt het product naar het laadstation. Hij blijft hier totdat een andere bedieningsmodus wordt geselecteerd. Wanneer de accu volledig is opgeladen, mag het product pas het laadstation verlaten en beginnen met maaien nadat de selectie bedieningsmodus is gewijzigd in **AUTO**.
- **AUTO.** Dit is de standaard, automatische bedrijfsmodus, waarbij het product automatisch maait en wordt opgeladen.
- **MAN.** Voor het maaien van bijgebieden moet de **MAN**-instelling worden gebruikt. Als **MAN** is geselecteerd en het product vanaf een plek op het gazon wordt gestart, blijft het maaien totdat de accu leeg is. Daarna stopt hij en wordt de melding "Moet handmatig laden" weergegeven. Het product moet dan handmatig worden teruggebracht naar het laadstation en na het laden weer handmatig worden gestart. Als het product wordt opgeladen in de **MAN**-modus, wordt het volledig geladen en rijdt het vervolgens 20 cm uit het laadstation om dan te stoppen. Dit geeft aan dat hij

volledig is opgeladen en gereed is om te maaien.

26.3 Bedieningsmodus, START Automower® 305/310/315/315X/420/430X/440/450X

Druk op de knop **START** om een van de volgende bedieningsmodi te selecteren:

- *Hoofdgebied:* Dit is de standaard bedieningsmodus waarbij het product automatisch maait en wordt opgeladen.

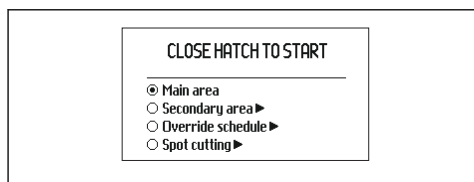

- *Bijgebied:* Bij het maaien van bijgebieden moet deze instelling worden geselecteerd.

In de modus *Bijgebied* moet de gebruiker het product handmatig verplaatsen tussen het hoofdgebied en het bijgebied. Het product maait totdat de accu leeg is. Als de accu is opgeladen, komt het product uit het laadstation en stopt het. Het product is nu klaar om te beginnen met werken, maar heeft eerst bevestiging van de gebruiker nodig.

Let op: Als u het hoofdgebied wilt maaien als de accu is opgeladen, zet u het product in de modus *Hoofdgebied* voordat u het in het laadstation plaatst.

- *Negeer schema:* Alle *Schema*-instellingen kunnen tijdelijk worden genegeerd door *Negeer schema* te selecteren. Het is mogelijk om het *Schema* gedurende 24 uur of 3 dagen te onderdrukken.
- *Intens maaien:* (niet beschikbaar op Automower® 310). Het product maait in een spiraalvormig patroon om het gras te maaien in het gebied waar het gras minder is gemaaid dan elders op het gazon.

De functie *Intens maaien* kan worden geactiveerd met de **START**-knop. U kunt selecteren hoe het product moet blijven werken nadat het maaien is beëindigd, door op de **Rechterpijl** te drukken en daarna *Hoofdgebied* of *Bijgebied* te kiezen.

26.4 Bedieningsmodus, PARKEREN Automower® 305/310/315/315X/420/430X/440/450X

Druk op de knop **PARK** om een van de volgende bedieningsmodi te selecteren:

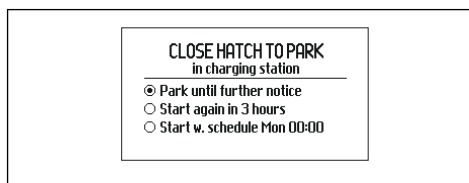

- *Parkeer tot nader order:* Het product blijft in het laadstation totdat een andere bedieningsmodus wordt geselecteerd via de **START**-knop.
- *Start weer over 3 uur:* Het product blijft in het laadstation gedurende drie uur en keert daarna automatisch terug naar de normale bedieningsmodus. Deze bedieningsmodus is geschikt als de werking moet worden onderbroken, bijv. voor tijdelijke besproeiing of speltjes op het gazon.
- *Start met schema:* Het product blijft in het laadstation tot de volgende schema-instelling de maaier toestaat om te maaien. Deze bedieningsmodus kan worden gebruikt om een reeds gestarte maaicyclus te annuleren en het product tot de volgende dag in het laadstation te laten staan. Deze optie wordt niet weergegeven als er geen schema-instellingen zijn.

26.5 Connectiviteit

U kunt met uw product communiceren via de mobiele app Automower® Connect. Automower® Connect is beschikbaar voor uw mobiele apparaat en tablet (Apple of Android).

Wanneer Automower® Connect is geactiveerd, worden nieuwe pictogrammen weergegeven op het display van het product. Raadpleeg de volledige bedieningshandleiding voor meer gedetailleerde informatie.

Let op: Als gevolg van juridische redenen en regionale gespecificeerde mobiele systemen wordt Automower® Connect niet in alle landen ondersteund. De inbegrepen levenslange service van Automower® Connect is alleen geldig als er een externe leverancier van 2G/3G/4G beschikbaar is in het toepassingsgebied. Bluetooth® is in sommige landen niet beschikbaar vanwege juridische redenen.

26.5.1 Automower® Connect

Automower® Connect is inbegrepen in Automower® 315X/430X/450X en verkrijgbaar als accessoire voor Automower® 305/310/315/420/440.

Automower® Connect brengt het menusysteem naar uw mobiele apparaat, waardoor de productinstellingen gemakkelijk op afstand kunnen worden uitgelezen en gewijzigd. Via deze app kunt u de huidige status van het product ontvangen en opdrachten verzenden naar het product, waar u ook bent. Bij diefstal ontvangt u een alarmsignaal en kunt u de positie van uw product volgen.

26.5.2 Automower® Connect@Home

Inbegrepen in Automower® 305/310/315/315X/420/430X/440/450X.

Automower® Connect@Home gebruikt short-range Bluetooth® draadloze technologie. Dit betekent dat u kunt communiceren met het product zolang u zich binnen het communicatiebereik bevindt. Er wordt een pictogram voor Bluetooth-communicatie weergegeven in het display van het product, zodra er verbinding met uw smartphone tot stand is gebracht.

Let op: Automower® Connect@Home heeft een vergelijkbare maar minder uitgebreide

functionaliteit als Automower® Connect en gebruikt dezelfde app.

26.5.3 Aan de slag

Download de Automower® Connect-app (ook te gebruiken voor Automower® Connect@Home) via AppStore of GooglePlay. Wanneer u de app hebt gedownload, kunt u een e-mailadres en een wachtwoord opgeven om een account aan te maken. U ontvangt een controle-e-mail op het opgegeven e-mailadres. Volg de instructies in de e-mail binnen 24 uur op om uw account te valideren. Als u het account niet binnen 24 uur valideert, moet u het account opnieuw aanmaken. Als het account is aangemaakt in de app, kunt u het product en uw smartphone koppelen.

26.5.4 Koppelen met Automower® Connect

Selecteer de functie *Accessoires > Automower Connect > Koppelen > Nieuwe koppeling*. Wanneer de app u vraagt om dit te doen, voer dan de 6-cijferige code in die op het display van het product wordt weergegeven. Voer ook de naam in die u voor het product heeft gekozen in de app. Automower® Connect is altijd verbonden met uw product zolang het mobiele apparaat in contact staat met het mobiele netwerk en het product is opgeladen en ingeschakeld.

26.5.5 Koppelen met Automower® Connect@Home

Activeer Bluetooth® draadloze communicatie op uw smartphone. Selecteer de functie *Accessoires > Connect@Home > Nieuwe koppeling* en volg de instructies in de app. Na het koppelen van uw product en smartphone, zullen ze telkens automatisch verbinding maken wanneer u binnen het bereik komt. Als u verbinding wilt maken met het product zonder een account, kunt u Automower® Connect@Home nog steeds gebruiken door Automower® Direct te selecteren in het opstartscherm van de app.

26.6 De maaihoogte aanpassen

Als het gras lang is, kunt u het product het beste op de maximale maaihoogte laten

beginnen. Als het gras korter is, kan de maaihoogte geleidelijk lager worden ingesteld.



OPGELET: In de eerste week na een nieuwe installatie moet de maaihoogte worden ingesteld op MAX om schade aan de lusdraad te voorkomen. Hierna kan de maaihoogte elke week een stap worden verlaagd totdat de gewenste maaihoogte is bereikt.

26.6.1 Automower® 105

De maaihoogte kan worden ingesteld van MIN (2 cm / 0.8") tot MAX (5 cm / 2.0"). De maaihoogte aanpassen:

1. Druk op de **STOP**-knop om het product te stoppen. Open dan de klep.
2. Draai de knop voor de hoogteafstelling in de gewenste stand. De geselecteerde positie wordt aangegeven door de oranje kolom via de hoogte-afstellingsindicator.

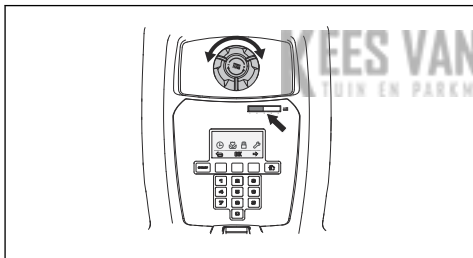

26.6.2 Automower® 305/310/315/315X

De maaihoogte kan worden ingesteld van MIN (2 cm / 0.8") tot MAX (6 cm / 2.4") in 9 stappen.

1. Druk op de **STOP**-knop om het product te stoppen en open de klep van de maaihoogteafstelling.
2. Draai de knop in de gewenste stand. Draai rechtsom als u de maaihoogte wilt vergroten en linksom om deze te verlagen. De pijl ligt op één lijn met de geselecteerde positie gemarkeerd op de behuizing.

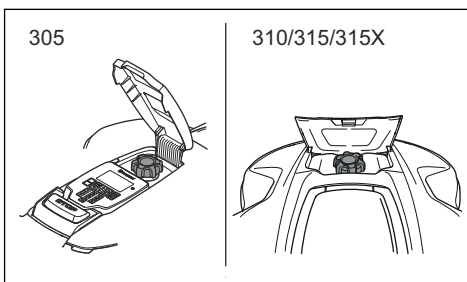

26.6.3 Automower® 420/430X/440/450X

De maaihoogte kan worden ingesteld van MIN naar MAX in negen stappen.

1. Druk op de **STOP**-knop om het product te stoppen en de klep te openen.
2. Druk op de **MENU**-knop voor toegang tot het hoofdmenu.
3. Beweeg de cursor met de **pijl**-toetsen omhoog/omlaag om het menu *Maaihoogte* te selecteren.
4. Druk op **OK**.
5. Verhoog/verlaag de maaihoogte met de **pijl**-toetsen.

27 Onderhoud

27.1 Reinigen

Voor een betere werking en langere levensduur, controleert en reinigt u het product regelmatig en vervangt u versleten onderdelen. Het product werkt niet naar behoren op hellingen als de wielen door gras worden geblokkeerd. Gebruik een zachte borstel om het product schoon te maken.

Husqvarna biedt een speciale set voor reiniging en onderhoud aan als accessoire. Neem contact op met een Husqvarna-vertegenwoordiger bij u in de buurt.



WAARSCHUWING: Draag veiligheidshandschoenen.



WAARSCHUWING: Schakel het product uit met de **hoofdschakelaar** of met de **AAN/UIT**-knop wanneer u het product ondersteboven draait.

Schakel het product uit als u werkzaamheden uitvoert aan het chassis van het product, zoals het reinigen of vervangen van messen.



WAARSCHUWING: Ontkoppel het laadstation met de stekker voordat u onderhoudswerkzaamheden verricht, of het laadstation of de voeding reinigt.



OPGELET: Druk op de knop **STOP** en trek het product uit het laadstation voordat u het optilt. Til het product niet op als het in het laadstation is geparkeerd. Hierdoor kan het laadstation en/of het product worden beschadigd.

27.1.1 Automower® 105/310/315/315X/ 420/430X/440/450X reinigen



OPGELET: Gebruik geen hogedrukreiniger of stromend water om het product te reinigen. Gebruik geen oplosmiddelen om het product te reinigen.

27.1.2 Automower® 305 reinigen

Reinig het product met een borstel of stromend water uit een waterslang.



OPGELET: Reinig het product niet met een hogedrukspuit. Gebruik geen oplosmiddelen om het product te reinigen.

27.2 Accu



WAARSCHUWING: Laad het product alleen op met een laadstation en een transformator die daarvoor bedoeld zijn. Onjuist gebruik kan leiden tot elektrische schokken, oververhitting of lekkage van corroderende vloeistof uit de accu. Bij lekkage van elektrolyt spoelt u deze weg met water. Raadpleeg onmiddellijk een arts indien de elektrolyt in aanraking komt met uw ogen etc.



WAARSCHUWING: Gebruik alleen originele accu's die door de fabrikant worden aanbevolen. De veiligheid van het product kan niet worden gegarandeerd met andere accu's. Gebruik geen niet-oplaadbare accu's.



OPGELET: De accu moet volledig worden geladen vóór de winteropslag. Als de accu niet volledig is opgeladen, kan hij beschadigd raken en in sommige gevallen onbruikbaar worden.

De laadtijd is afhankelijk van onder andere de omgevingstemperatuur.

Hieronder wordt aangegeven dat de accu oud wordt en uiteindelijk moet worden vervangen:

- De bedrijfsduur van het product is korter dan normaal na het opladen. Dit leidt tot meer oplaadcycli dan normaal en daarmee het risico van spoorvorming in de buurt van het laadstation.
- Het product wordt op het gazon aangetroffen met het bericht *Lege accu*. Dit betekent dat het product onvoldoende accucapaciteit heeft om het laadstation te vinden.

De accu is in orde zolang het product blijft zorgen voor een goed gemaaid gazon.

Let op: De levensduur van de accu hangt af van de lengte van het seizoen en het aantal uren dat het product dagelijks actief is. Een lang seizoen of veel bedrijfsuren per dag betekent dat de accu vaker moet worden vervangen.

Neem contact op met uw lokale vertegenwoordiger van Husqvarna om de accu te laten vervangen.

27.3 Messen vervangen



WAARSCHUWING: Gebruik altijd messen en schroeven van het juiste type. Husqvarna kan de veiligheid alleen garanderen als originele messen worden gebruikt. Als u alleen de messen vervangt en de schroef opnieuw gebruikt, kan er slijtage aan de schroef optreden tijdens het maaien. De messen kunnen vervolgens uit de behuizing losraken en ernstig letsel veroorzaken.

Vervang veiligheidshalve versleten of beschadigde onderdelen. Zelfs als de messen intact zijn, moeten ze regelmatig worden vervangen voor het beste maairesultaat en een laag energieverbruik. De 3 messen en de schroeven moeten allemaal op hetzelfde

moment worden vervangen zodat het maaisysteem uitgebalanceerd blijft. Gebruik originele messen van Husqvarna waarop het H-logo met het kroontje staat, raadpleeg *Garantievoorwaarden op pagina 113*.

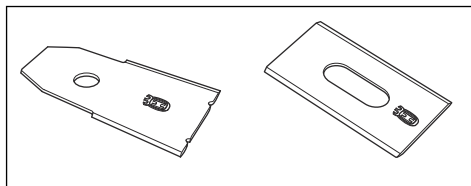

27.4 Messen vervangen

1. Schakel het product uit met de **hoofdschakelaar** of met de **AAN/UIT**-knop.
2. Draai het product ondersteboven. Plaats het product op een zachte en schone ondergrond om krassen op de kap en de klep te voorkomen.
3. Draai de glijplaat zodat de openingen ervan recht voor de schroeven van het mes staan.
4. Verwijder de 3 schroeven. Gebruik een platte of kruiskopschroevendraaier.
5. Verwijder alle messen en schroeven.
6. Breng nieuwe messen en schroeven aan.
7. Controleer of de messen vrij kunnen draaien.

28 Probleemoplossing

28.1 Probleemoplossing

Bij storingen verschijnt er een bericht op het display. Voor meer gedetailleerde informatie over berichten, raadpleegt u de volledige bedieningshandleiding op de website van Husqvarna (www.husqvarna.com). Indien hetzelfde bericht vaak verschijnt of als u de oorzaak van de storing nog steeds niet kunt vinden, neemt u contact op met een Husqvarna-vertegenwoordiger bij u in de buurt.

Breuken in de lusdraad zijn meestal te wijten aan onbedoelde fysieke beschadigingen aan de draad, bijvoorbeeld bij het gebruik van een schop bij het tuinieren. Breuken in de draad kunnen ook worden veroorzaakt door overmatig strekken tijdens het installeren. Een draadbreek kan worden opgespoord door de afstand van de lus waar de breuk kan zijn opgetreden steeds te halveren, totdat er nog maar een kort stuk draad over is. Raadpleeg de volledige bedieningshandleiding op de website van Husqvarna (www.husqvarna.com).

28.1.1 Indicatielampje in het laadstation

Voor een volledig werkende installatie moet het indicatielampje in het laadstation constant groen branden of groen knipperen. Volg de foutopsporingsgids hieronder als er iets anders wordt weergegeven.

Op www.husqvarna.com vindt u nog meer hulp. Neem contact op met uw Husqvarna-vertegenwoordiger bij u in de buurt als u nog steeds hulp nodig hebt.

Licht	Oorzaak	Actie
<i>Constant groen licht</i>	Goede signalen	Geen actie nodig
<i>Groen knipperend licht</i>	De signalen zijn goed en de <i>ECO-modus</i> is geactiveerd.	Geen actie nodig.
<i>Blauw knipperend licht</i>	De begrenziingslus is niet aangesloten op het laadstation.	Controleer of de aansluitklemmen van de begrenziingsdraad correct zijn aangesloten op het laadstation.
	Breuk in de begrenziingslus.	Lokaliseer de plaats van de breuk. Vervang het beschadigde deel van de lus met een nieuwe lusdraad en maak een las met behulp van een originele koppeling.
<i>Rood knipperend licht</i>	Onderbreking in de antenne van het laadstation.	Neem contact op met een Husqvarna-vertegenwoordiger bij u in de buurt.
<i>Constant rood licht</i>	Storing in de printplaat of onjuiste voeding in het laadstation. De storing moet worden verholpen door een erkende servicemonteur.	Neem contact op met een Husqvarna-vertegenwoordiger bij u in de buurt.

29 Vervoer, opslag en verwerking

29.1 Transport

De meegeleverde Li-ion-accu's voldoen aan de wettelijke vereisten voor gevaarlijke goederen.

- Neem alle van toepassing zijnde nationale voorschriften in acht.
- Neem de bijzondere voorschriften op de verpakking en labels voor commercieel transport in acht. Dit geldt ook voor derden en expediteurs.
- Voor het verwijderen van de accu, raadpleegt u de volledige bedieningshandleiding op www.husqvarna.com.

29.1.1 Het product optillen en verplaatsen

Voor het veilig verplaatsen uit of binnen het werkgebied:

1. Druk op de **STOP**-knop om het product te stoppen. Als de beveiliging is ingesteld op een gemiddeld of een hoog niveau, moet de PIN-code worden ingevoerd. De PIN-code bestaat uit vier cijfers en wordt gekozen wanneer u het product voor het eerst start. Raadpleeg de volledige bedieningshandleiding.
2. Schakel het product uit met de **hoofdschakelaar** of met de **AAN/UIT**-knop.

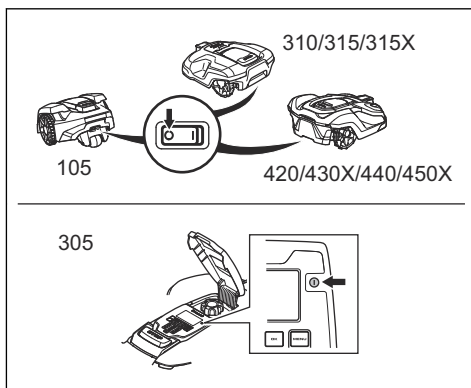

3. Draag het product aan de hendel onder het product met de maaischijf uit de buurt van uw lichaam.

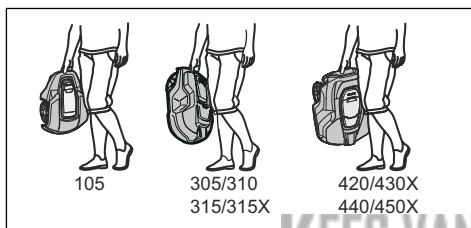

29.2 Winteropslag

29.2.1 De robotmaaier

Het product moet zorgvuldig worden gereinigd voordat het in de winterstalling wordt gezet.

Zie *Reinigen op pagina 99*.



OPGELET: De accu moet volledig worden geladen vóór winteropslag. Als de accu niet volledig is opgeladen, kan hij beschadigd raken en in sommige gevallen onbruikbaar worden.

Plaats het product in het laadstation, met de klep open, totdat het accupictogram op het display aangeeft dat de accu volledig is opgeladen. Schakel het product uit met de **hoofdschakelaar** of met de **AAN/UIT**-knop.

Controleer de conditie van slijtagegevoelige onderdelen zoals messen en lagers in het achterwiel. Corrigeer indien nodig om ervoor

te zorgen dat het product zich bij de start van het volgende seizoen in een goede conditie bevindt.

Stal het product rechtop op alle wielen, op een droge, vorstvrije plek, bij voorkeur in de originele verpakking. U kunt het product ook aan een originele wandsteun van Husqvarna ophangen. Neem contact op met uw Husqvarna-vertegenwoordiger voor meer informatie over beschikbare wandsteunen.

29.2.2 Het laadstation

Berg het laadstation en de voeding binnen op. De begrenzingsdraad en de geleidingsdraad kunnen in de grond blijven zitten.

1. Koppel de voedingseenheid van het laadstation los van het stopcontact.
2. Ontgrendel de connector en trek hem eruit.
3. Maak de contacten van de begrenzings- en geleidingsdraad los uit het laadstation.

De uiteinden van de draden moeten worden beschermd tegen vocht door ze bijvoorbeeld in een potje met vet te steken.

Als het niet mogelijk is om het laadstation binnen op te bergen, dan moet het laadstation gedurende de hele winter aangesloten blijven op het lichtnet, de begrenzingsdraad en de geleidingsdraden.

29.3 Informatie over het milieu



Het symbool op het product van Husqvarna geeft aan dat dit product niet mag worden afgevoerd als huishoudelijk afval. In plaats daarvan moet de robotmaaier worden achtergelaten bij een geschikt recyclingcentrum om de elektronische componenten en accu's te recyclen. De accu moet uit het product worden verwijderd voordat het wordt verschroot.

Voor demontage van de accu wordt verwezen naar de volledige bedieningshandleiding op de website van Husqvarna.

Neem voor meer informatie over het recyclen van dit product contact op met de gemeente,

het afvalverwerkingsbedrijf of de winkel waar u het product hebt gekocht.

30 Technische gegevens

30.1 Automower® 105/305

Afmetingen	Automower® 105	Automower® 305
Lengte, cm / "	55 / 21,7	57 / 22,4
Breedte, cm / "	39 / 15,4	43 / 16,9
Hoogte, cm / "	25 / 9,8	25 / 9,8
Gewicht, kg / lbs	6,9 / 15	9,4 / 21

Elektrisch systeem	Automower® 105	Automower® 305
Accu, lithium-ion 18,5 V/2,1 Ah art.nr.	586 57 62-02	584 85 28-01, 584 85 28-02
Accu, lithium-ion 18 V/2,0 Ah art.nr.	586 57 62-03	584 85 28-03
Accu, lithium-ion 18,25 V/2,0 Ah art.nr.	586 57 62-04	584 85 28-04
Voeding, V/28 V DC	100-240	100-240
Lengte laagspanningskabel, m / ft	5/16,4	10 / 33
Gemiddeld energieverbruik bij maximaal gebruik	5 kWh/maand voor een werkgebied van 600 m ² / 0,15 acre	5 kWh/maand voor een werkgebied van 600 m ² / 0,15 acre
Laadstroom, A DC	1.3	1,3
Type voedingseenheid	FW7312, ADP-40BR	ADP-40EW, ADP-40BR, FW7312
Gemiddelde maaitijd, min	65	60
Gemiddelde laadtijd, min	50	60

Antenne begrenzingsdraad	Automower® 105	Automower® 305
Bedrijfsfrequentieband, Hz	300-80000	300-80000
Max. radiofrequentievermogen, mW op 60 m ⁵⁵	<25	<25

⁵⁵ Maximaal actief uitgangsvermogen naar antennes in de frequentieband waarop de radio-apparatuur is ingesteld.

Geluidsemissie gemeten in de omgeving als geluidsvermogen⁵⁶	Automower® 105	Automower® 305
Gemeten geluidsvermogeniveau, dB (A)	58	58
Gegarandeerd geluidsvermogensniveau, dB (A)	61	59
Geluidsdrukniveau bij het oor van de gebruiker, dB (A) ⁵⁷	47	47

Maaien	Automower® 105	Automower® 305
Maaisysteem	3 scharnierende messen	
Toerental maaimotor, tpm	2900	2200
Energieverbruik tijdens maaien, W +/- 20%	20	25
Maaihoogte, cm / "	2-5 / 0,8-2,0	2-5 / 0,8-2,0
Maai breedte, cm / "	17 / 6,7	22 / 8,7
Smalst mogelijke doorgang, cm / "	60 / 24	60 / 24
Maximale helling voor werkgebied, %	25	40
Maximale helling voor begrenzingsdraad, %	15	15
Maximale lengte begrenzingsdraad, m / ft	400 / 1300	800 / 2600
Maximale lengte geleidingslus, m / ft	200 / 650	400 / 1300
Werkcapaciteit, m ² / acre, +/- 20%	600 / 0,15	600 / 0,15

IP-classificatie	Automower® 105	Automower® 305
Robotmaaier	IPX4	IPX5
Laadstation	IPX1	IPX1
Voeding	IPX4	IPX4

⁵⁶ Geluidsemissies in de omgeving gemeten als geluidsvermogen (L_{wa}) volgens EG-richtlijn 2000/14/EG en de wetgeving van Nieuw-Zuid-Wales (Protection of the Environment Operations Regulation 2017, Noise Control). Het gewaarborgde geluidsvermogensniveau omvat productiefverschillen en afwijking van de testcode met 1-3 dB (A). De geluidsemissiegegevens vindt u op het typeplaatje en in het hoofdstuk Technische gegevens.

⁵⁷ Onzekerheidsmarge geluidsdrukniveau K_{pA} 2-4 dB (A)

30.2 Automower® 310/315/315X

Afmetingen	Automower® 310	Automower® 315	Automower® 315X
Lengte, cm / "	63 / 24,8	63 / 24,8	63 / 24,8
Breedte, cm / "	51 / 20,1	51 / 20,1	51 / 20,1
Hoogte, cm / "	25 / 9,8	25 / 9,8	25 / 9,8
Gewicht, kg / lbs	9,2 / 20	9,2 / 20	10,1 / 22

Elektrisch systeem	Automower® 310	Automower® 315	Automower® 315X
Accu, lithium-ion 18,5 V/2,1 Ah art.nr.	584 85 28-01, 584 85 28-02	584 85 28-01, 584 85 28-02	584 85 28-01, 584 85 28-02
Accu, lithium-ion 18 V/2,0 Ah art.nr.	584 85 28-03, 590 21 42-02, 593 11 40-01, 593 11 40-02	584 85 28-03, 590 21 42-02, 593 11 40-01, 593 11 40-02	584 85 28-03, 590 21 42-02, 593 11 40-01, 593 11 40-02
Accu, lithium-ion 18,25 V/2,0 Ah art.nr.	584 85 28-04, 590 21 42-03	584 85 28-04, 590 21 42-03	584 85 28-04, 590 21 42-03
Voeding, V/28 V DC	100-240	100-240	100-240
Lengte laagspanningskabel, m / ft	10 / 33	10 / 33	10 / 33
Gemiddeld energieverbruik bij maximaal gebruik	8 kWh/ maand voor een werkge- bied van 1000 m ² / 0,25 acre	10 kWh/ maand voor een werkge- bied van 1500 m ² / 0,37 acre	10 kWh/ maand voor een werkge- bied van 1600 m ² / 0,4 acre
Laadstroom, A DC	1.3	1,3	1,3
Type voedingseenheid	FW7312, ADP-40BR	FW7312, ADP-40BR	FW7312, ADP-40BR
Gemiddelde maaitijd, min	70	70	70
Gemiddelde laadtijd, min	60	60	60

Antenne begrenzingsdraad	Automower® 310	Automower® 315	Automower® 315X
Bedrijfsfrequentieband, Hz	300-80000	300-80000	300-80000
Max. radiofrequentievermogen, mW op 60 m ⁵⁸	<25	<25	<25

Geluidsemissie gemeten in de omgeving als geluidsvermogen ⁵⁹	Automower® 310	Automower® 315	Automower® 315X
Gemeten geluidsvermogeniveau, dB (A)	58	58	58
Gegarandeerd geluidsvermogensniveau, dB (A)	60	60	60
Geluidsdrumniveau bij het oor van de gebruiker, dB (A) ⁶⁰	47	47	47

Maaien	Automower® 310	Automower® 315	Automower® 315X
Maaisysteem	3 scharnierende messen		
Toerental maaimotor, tpm	2300	2300	2300
Energieverbruik tijdens maaien, W +/- 20%	25	25	25
Maaihoogte, cm / "	2-6 / 0,8-2,4	2-6 / 0,8-2,4	2-6 / 0,8-2,4
Maai breedte, cm / "	22 / 8,7	22 / 8,7	22 / 8,7
Smalst mogelijke doorgang, cm / "	60 / 24	60 / 24	60 / 24
Maximale helling voor werkgebied, %	40	40	40
Maximale helling voor begrenzingsdraad, %	15	15	15
Maximale lengte begrenzingsdraad, m / ft	800 / 2600	800 / 2600	800 / 2600
Maximale lengte geleidingslus, m / ft	400 / 1300	400 / 1300	400 / 1300
Werkcapaciteit, m ² / acre, +/- 20%	1000 / 0,25	1500 / 0,37	1600 / 0,4

⁵⁸ Maximaal actief uitgangsvermogen naar antennes in de frequentieband waarop de radio-apparatuur is ingesteld.

⁵⁹ Geluidsemissies in de omgeving gemeten als geluidsvermogen (L_{wa}) volgens EG-richtlijn 2000/14/EG en de wetgeving van Nieuw-Zuid-Wales (Protection of the Environment Operations Regulation 2017, Noise Control). Het gewaarborgde geluidsvermogensniveau omvat productiever verschillen en afwijking van de testcode met 1-3 dB (A). De geluidsemissiegegevens vindt u op het typeplaatje en in het hoofdstuk Technische gegevens.

⁶⁰ Onzekerheidsmarge geluidsdrumniveau K_{pA} 2-4 dB (A)

IP-classificatie	Automo- wer® 310	Automo- wer® 315	Automower® 315X
Robotmaaier	IPX4	IPX4	IPX4
Laadstation	IPX1	IPX1	IPX1
Voeding	IPX4	IPX4	IPX4

30.3 Automower® 420/430X/440/450X

Afmetingen	Automo- wer® 420	Automower® 430X	Automo- wer® 440	Automower® 450X
Lengte, cm / "	72 / 28,3	72 / 28,3	72 / 28,3	72 / 28,3
Breedte, cm / "	56 / 22,0	56 / 22,0	56 / 22,0	56 / 22,0
Hoogte, cm / "	31 / 12,2	31 / 12,2	31 / 12,2	31 / 12,2
Gewicht, kg / lbs	11,5 / 25	13,2 / 29	12 / 27	13,9 / 31

KEES VAN DER SPEK
TUIN EN PARKMACHINES ★ TER AAR

Elektrisch systeem	Automower® 420	Automower® 430X	Automower® 440	Automower® 450X
Accu, lithium-ion 18,5 V/4,0 Ah art.nr.	580 68 33-02			
Accu, lithium-ion 18 V/4,0 Ah art.nr.	580 68 33-03, 593 11 41-02, 593 11 42-01			
Accu, lithium-ion 18,25 V/4,0 Ah art.nr.	580 68 33-04, 593 11 41-03, 593 11 42-02			
Accu, lithium-ion 18 V/5,2 Ah art.nr.			588 14 64-01 (2 stuks) 5,2 Ah/accu	
Accu, lithium-ion 18 V/5,0 Ah art.nr.		593 11 84-01, 593 11 85-01	588 14 64-02, 593 11 84-01, 593 11 85-01 (2 stuks) 5,0 Ah/accu	593 11 84-01, 593 11 85-01 (2 stuks) 5,0 Ah/accu
Accu, lithium-ion 18 V/4,9 Ah art.nr.		593 11 84-02, 593 11 85-02	588 14 64-03, 593 11 84-02, 593 11 85-02 (2 stuks) 4,9 Ah/accu	593 11 84-02, 593 11 85-02 (2 stuks) 4,9 Ah/accu
Voeding, V/28 V DC	100-240	100-240	100-240	100-240
Lengte laagspanningskabel, m / ft	10 / 33	10 / 33	10 / 33	10 / 33
Gemiddeld energieverbruik bij maximaal gebruik	17 kWh/ maand voor een werkgebied van 2200 m ² / 0,55 acre	18 kWh/ maand voor een werkge- bied van 3200 m ² / 0,8 acre	20 kWh/ maand voor een werkge- bied van 4000 m ² / 1 acre	23 kWh/ maand voor een werkge- bied van 5000 m ² / 1,25 acres
Laadstroom, A DC	2,2	4,2	7	7
Type voedingseenheid	ADP-60JR, FW7438	FW7448, ADP-120DR	FW7458/28/D , ADP-200JR	FW7458/28/ D, ADP-200JR
Gemiddelde maaitijd, min	75	145	290	270

Elektrisch systeem	Automower® 420	Automower® 430X	Automower® 440	Automower® 450X
Gemiddelde laadtijd, min	50	50	60	60

Antenne begrenzingsdraad	Automower® 420	Automower® 430X	Automower® 440	Automower® 450X
Bedrijfsfrequentieband, Hz	300-80000	300-80000	300-80000	300-80000
Max. radiofrequentievermogen, mW op 60 m ⁶¹	<25	<25	<25	<25

Geluidsemissie gemeten in de omgeving als geluidsvermogen ⁶²	Automower® 420	Automower® 430X	Automower® 440	Automower® 450X
Gemeten geluidsvermogeniveau, dB (A)	57	57	56	58
Gegarandeerd geluidsvermogeniveau	58	58	56	59
Geluidsdruk niveau bij het oor van de gebruiker, dB (A) ⁶³	46	46	45	47

KEES VAN DER SPEK
TUIN EN PARKMACHINES ★ TER AAR

⁶¹ Maximaal actief uitgangsvermogen naar antennes in de frequentieband waarop de radio-apparatuur is ingesteld.

⁶² Geluidsemissies in de omgeving gemeten als geluidsvermogen (L_{wa}) volgens EG-richtlijn 2000/14/EG en de wetgeving van Nieuw-Zuid-Wales (Protection of the Environment Operations Regulation 2017, Noise Control). Het gewaarborgde geluidsvermogeniveau omvat productiever schillen en afwijking van de testcode met 1-3 dB (A). De geluidsemissiegegevens vindt u op het typeplaatje en in het hoofdstuk Technische gegevens.

⁶³ Onzekerheidsmarge geluidsdruk niveau K_{pA} 2-4 dB (A)

Maaien	Automower® 420	Automower® 430X	Automower® 440	Automower® 450X
Maaisysteem	3 scharnierende messen			
Toerental maaimotor, tpm	2300	2300	2300	2300
Energieverbruik tijdens maaien, W +/- 20%	30	30	30	35
Maaihoogte, cm / "	2-6 / 0,8-2,4	2-6 / 0,8-2,4	2-6 / 0,8-2,4	2-6 / 0,8-2,4
Maaibreedte, cm / "	24 / 9,4	24 / 9,4	24 / 9,4	24 / 9,4
Smalst mogelijke doorgang, cm / "	60 / 24	60 / 24	60 / 24	60 / 24
Maximale helling voor werkgebied, %	45	45	45	45
Maximale helling voor begrenzingsdraad, %	15	15	15	15
Maximale lengte begrenzingsdraad, m / ft	800 / 2600	800 / 2600	800 / 2600	800 / 2600
Maximale lengte geleidingslus, m / ft	400 / 1300	400 / 1300	400 / 1300	400 / 1300
Werkcapaciteit, m ² / acre(s), +/- 20%	2200 / 0,55	3200 / 0,8	4000 / 1	5000 / 1,25

IP-classificatie	Automower® 420	Automower® 430X	Automower® 440	Automower® 450X
Robotmaaier	IPX4	IPX4	IPX4	IPX4
Laadstation	IPX1	IPX1	IPX1	IPX1
Voeding	IPX4	IPX4	IPX4	IPX4

Ondersteuning frequentiebanden	
Bluetooth® Frequentiebereik	2400,0-2483,5 MHz
Automower® Connect 2G	GSM 850 MHz
	E-GSM 900 MHz
	DCS 1800 MHz
	PCS 1900 MHz
Automower® Connect 3G	Band 19 (800 MHz)
	Band 5 (850 MHz)
	Band 8 (900 MHz)
	Band 2 (1900 MHz)
	Band 1 (2100 MHz)

Ondersteuning frequentiebanden	
Automower® Connect 4G	Band 12 (700 MHz)
	Band 17 (700 MHz)
	Band 28 (700 MHz)
	Band 13 (700 MHz)
	Band 20 (800 MHz)
	Band 26 (850 MHz)
	Band 5 (850 MHz)
	Band 19 (850 MHz)
	Band 8 (900 MHz)
	Band 4 (1700 MHz)
	Band 3 (1800 MHz)
	Band 2 (1900 MHz)
	Band 25 (1900 MHz)
	Band 1 (2100 MHz)
Band 39 (1900 MHz)	

Vermogensklasse		
Bluetooth® Uitgangsvermogen	8 dBm	
Automower® Connect 2G	Vermogensklasse 4 (voor GSM/E-GSM)	33 dBm
	Vermogensklasse 1 (voor DCS/PCS)	30 dBm
	Vermogensklasse E2 (voor GSM/E-GSM-frequentiebanden)	27 dBm
	Vermogensklasse E2 (voor DCS/PCS-frequentiebanden)	26 dBm
Automower® Connect 3G	Vermogensklasse 3	24 dBm
Automower® Connect 4G	Vermogensklasse 3	23 dBm

Husqvarna AB staat niet garant voor volledige compatibiliteit tussen het product en andere typen draadloze systemen, zoals afstandsbedieningen, radiozenders, ringleidingen, ondergrondse elektrische afzastingen of dergelijke.

De producten zijn geproduceerd in Engeland of Tsjechië. Zie de informatie op het productplaatje. Zie *Inleiding op pagina 79*

30.4 Geregistreerde handelsmerken

Het *Bluetooth*[®]-woordmerk en de logo's zijn geregistreerde handelsmerken die eigendom zijn van *Bluetooth SIG, inc.* en het gebruik van deze merken door Husqvarna vindt plaats onder licentie.

31 Garantie

31.1 Garantievoorwaarden

De Husqvarna-garantie dekt de werking van dit product gedurende een periode van 2 jaar vanaf de aankoopdatum. De garantie dekt ernstige materiaal- of productiefouten. Binnen de garantieperiode zullen wij kosteloos het product vervangen of repareren, indien aan de volgende voorwaarden is voldaan:

- Het product en het laadstation mogen uitsluitend worden gebruikt overeenkomstig de instructies in deze bedieningshandleiding. Deze fabrieksgarantie heeft geen invloed op aanspraken op garantie van dealers/verkopers.
- Eindgebruikers of onbevoegde derden mogen geen pogingen doen om het product te repareren.

Voorbeelden van defecten die niet onder de garantie vallen:

- Schade veroorzaakt door binnendringen van water als gevolg van gebruik van een hogedrukreiniger, of het in water onderdompelen, bijvoorbeeld wanneer door hevige regen waterplassen zijn ontstaan.
- Schade veroorzaakt door blikseminslag.

- Schade veroorzaakt door onjuiste accu-opslag of onjuist gebruik van de accu.
- Schade veroorzaakt door het gebruik van een andere accu dan een originele accu van Husqvarna.
- Schade die wordt veroorzaakt door het gebruik van andere onderdelen dan originele reserveonderdelen en accessoires van Husqvarna, zoals messen en installatiemateriaal.
- Schade aan de lusdraad.
- Schade die wordt veroorzaakt door wijzigingen die niet zijn toegestaan of geknoei met het product of de voeding ervan.

De messen en wielen worden beschouwd als verbruiksartikelen en vallen niet onder de garantie.

Als uw Husqvarna-product een defect vertoont, neem dan contact op met de klantenservice van Husqvarna voor verdere instructies. Zorg ervoor dat u het betalingsbewijs en het serienummer van het product bij de hand hebt wanneer u contact opneemt met de klantenservice van Husqvarna.

32 EG verklaring van overeenstemming

32.1 EG verklaring van overeenstemming

Husqvarna AB, SE-561 82 Huskvarna, Zweden, tel.: +46-36-146500, verklaart dat de robotmaaiers **Husqvarna Automower[®] 105, Husqvarna Automower[®] 305, Husqvarna Automower[®] 310, Husqvarna Automower[®] 315, Husqvarna Automower[®] 315X, Husqvarna Automower[®] 420, Husqvarna**

Automower[®] 430X, Husqvarna Automower[®] 440 en Husqvarna Automower[®] 450X met serienummers vanaf 2019 week 40 (het jaartal en de week staan duidelijk op het productplaatje vermeld, gevolgd door het serienummer), voldoen aan de eisen die in de RICHTLIJNEN VAN DE RAAD zijn opgenomen:

- Richtlijn "betreffende machines" **2006/42/EG**.
 - Bijzondere eisen voor elektrisch aangedreven robotmaaiers met accu **EN 50636-2-107: 2015**.
 - Elektromagnetische velden **EN 62233: 2008**.
- Richtlijn "beperking van het gebruik van bepaalde gevaarlijke stoffen" **2011/65/EU**.
 - De volgende norm wordt toegepast: **EN 50581:2012**

Richtlijn "betreffende de geluidsemisatie door materieel voor gebruik buitenshuis" **2000/14/EG**. Zie ook de *Technische gegevens op pagina 104* voor informatie over de geluidsemisatie en de maaibreedte.

Voor **Husqvarna Automower® 105** (certificaat 01/901/176), **Husqvarna Automower® 305** (certificaat 01/901/322), **Husqvarna Automower® 310/315** (certificaat 01/901/225), **Husqvarna Automower® 315X** (certificaat 01/901/286) en **Husqvarna Automower® 420/430X/440/450X** (certificaat

01/901/201): De aangemelde instantie RISE SMP Svensk Maskinprovning AB, Box 7035, SE-750 07 Uppsala, Sweden heeft een rapport opgesteld inzake een beoordeling van de overeenstemming met bijlage VI van Richtlijn 2000/14/EG van de Raad van 8 mei 2000 betreffende "de geluidsemisatie door materieel voor gebruik buitenshuis".

- Richtlijn "betreffende radioapparatuur" **2014/53/EU**. Het typegoedkeuringscertificaat is afgegeven voor onderzoek conform richtlijn 2014/53/EU. Het nummer van het typegoedkeuringscertificaat voor **Husqvarna Automower® 105** is SC1110-17. De volgende normen zijn van toepassing:
 - **ETSI EN 303 447 V1.1.1**
 Elektromagnetische compatibiliteit:
 - **ETSI EN 301 489-1 V2.2.0**

- **EN 61000-6-1:2007**
- **EN 61000-6-3:2007/A1:2011**

Voor **Husqvarna Automower® 315X**, **Husqvarna Automower® 430X** en **Husqvarna Automower® 450X** uitgerust met de module **Automower® Connect** gelden ook de volgende normen:

- **ETSI EN 301 489-19 V2.1.0**
- **ETSI EN 301 489-52 V1.1.1**
- **ETSI EN 301 511 V12.5.1**
- **ETSI EN 301 908-2 V11.1.1**

Voor **Husqvarna Automower® 305**, **Husqvarna Automower® 310**, **Husqvarna Automower® 315**, **Husqvarna Automower® 315X**, **Husqvarna Automower® 420**, **Husqvarna Automower® 430X**, **Husqvarna Automower® 440** en **Husqvarna Automower® 450X** uitgerust met **Bluetooth®** ook:

- **ETSI EN 300 328 V2.1.1**
- **ETSI EN 301 489-17 V3.1.1**

ES VAN DER SPEK
 ARKHA...
 dan



Husqvarna 2019-12-12

Lars Roos

Global R&D Director, Electric category

(Geautoriseerde vertegenwoordiger voor Husqvarna AB en verantwoordelijk voor de technische documentatie.)

VSEBINA

34 Uvod.....	115	39 Odpravljanje težav.....	136
35 Varnost.....	123	40 Transport skladiščenje in odstranitev.....	137
36 Namestitvev.....	127	41 Tehnični podatki.....	139
37 Delovanje.....	131	42 Garancija.....	148
38 Vzdrževanje.....	134	43 Izjava ES o skladnosti.....	148

34 Uvod

34.1 Uvod

Serijska številka:

PIN-koda:

Serijska številka je navedena na tipski ploščici izdelka in embalaži izdelka.

- Serijsko številko uporabljajte za registracijo izdelka na spletnem mestu www.husqvarna.com.

34.2 Podpora

Za podporo o izdelku se obrnite na servisnega zastopnika Husqvarna.

34.2.1 Celotna navodila za uporabo

Celotna navodila za uporabo so na voljo na spletnem mestu podjetja Husqvarna: www.husqvarna.com. Več informacij je navedenih v podrobnostih, npr. navodilih o namestitvi, vzdrževanju, odpravljanju težav in menijski strukturi.

34.2.2 Opis izdelka

Opomba: Husqvarna redno posodablja videz in funkcionalnost svojih izdelkov. Glejte *Podpora na strani 115*.

Izdelek je robotska kosilnica. Izdelek ima baterijsko napajanje in travo kosi samodejno. Zbiranje trave ni potrebno.

Uporabnik nastavi delovanje prek gumbov na tipkovnici. Na zaslonu so prikazane izbrane in možne nastavitve delovanja ter način delovanja izdelka.

Omejevalna zanka in vodilni kabel upravljata premikanje izdelka znotraj delovnega območja.

34.2.2.1 Automower® Connect

Automower® Connect je mobilna aplikacija, ki omogoča oddaljeno izbiranje delovnih nastavitvev. Glejte *Povezljivost na strani 133*.

34.3 Kapaciteta

Velikost območja, ki ga je izdelek sposoben obdelati, je v največji meri odvisna od obrablenosti nožev in vrste, hitrosti rasti ter vlažnosti trave. Tudi oblika vrta je pomembna. Če je vrt večinoma sestavljen iz odprtih travnatih površin, lahko izdelek v eni uri pokosi večjo površino, kot če je vrt sestavljen iz več manjših zelenic, ločenih z drevesi, cvetličnimi gredami in prehodi. Za delovno zmogljivost glejte *Tehnični podatki na strani 139*.

Za doseganje najboljših rezultatov košnje priporočamo, da izdelek uporabljate predvsem v suhem vremenu. Izdelek lahko kosi tudi v dežju, vendar se mokra trava hitro lepi na izdelek, poleg tega pa je tveganje zdrsa na strmih pobočjih večje. Za doseganje najboljših rezultatov košnje morajo biti rezila v dobrem stanju. Da bodo rezila čim dlje ostala ostra, je treba s travnatih površin redno odstranjevati veje, manjše kamne in druge predmete. Redno menjajte rezila. Glejte *Zamenjajte rezila na strani 136*.

34.4 Vzorec premikanja

Vzorec premikanja izdelka je naključen. To pomeni enakomerno košnjo brez preostalih črt.

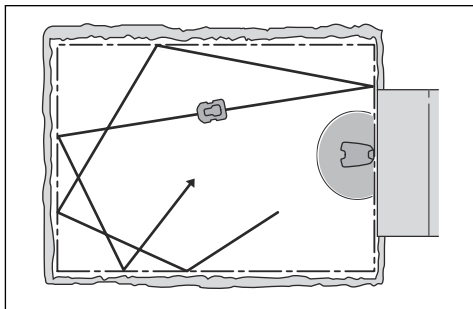

34.5 Način dela

Automower® 315X/430X/450X na podlagi navigacije prek sistema GPS začne košnjo na mestu, kjer pred nedavnim ni bilo pokošeno. Za ostale modele boste morda morali nastaviti vklop na daljavo, če boste želeli, da je trava enakomerno pokošena; glejte celotna navodila za uporabo na spletnem mestu podjetja Husqvarna.

Ko izdelek naleti na oviro ali se približa omejevalni zanki, se obrne in izbere novo smer premikanja. Senzorji na sprednji in zadnji strani izdelka zaznajo približevanje omejevalni zanki. Sprednji vedno zapelje določeno razdaljo čez omejevalno zanko, preden se izdelek obrne. Razdaljo je mogoče po potrebi prilagoditi glede na postavitev.

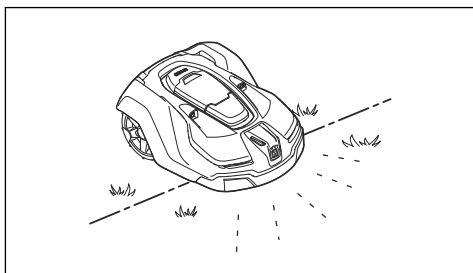

Gumb **STOP** na vrhu izdelka se uporablja predvsem za njegovo zaustavitev med delovanjem. Po pritisku gumba **STOP** se odpre pokrov, pod katerim je kontrolna plošča. Gumb **STOP** ostane pritisnjen, dokler ne zaprete pokrova. Tako skupaj z gumbom **START** preprečuje nenameren vklop kosilnice.

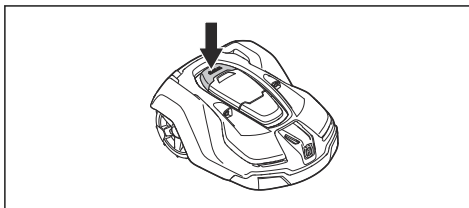

Opomba: Pred zapiranjem pokrova pritisnite gumb **START**, da zaženete izdelek. Če gumba **START** ne pritisnete, se zasliši pisk sporočila in izdelek se ne zažene.

Opomba: Ko izdelek prvič zaženete, se začne zagonsko zaporedje, ki vključuje več pomembnih nastavitvev; glejte *Opravljanje osnovnih nastavitvev* v celotnih navodilih za uporabo na spletnem mestu podjetja Husqvarna.

34.6 Iskanje polnilne postaje

Kosilnico Automower® 305/310/315/315X/420/430X/440/450X je mogoče nastaviti za iskanje polnilne postaje na 3 različne načine. Izdelek uporablja kombinacijo teh 3 načinov, da čim prej najde polnilno postajo in pri tem opravi najmanj odvečne poti. Automower® 105 nato vedno sledi vodilnemu kablu do polnilne postaje.

34.7 Pregled izdelka Automower® 105

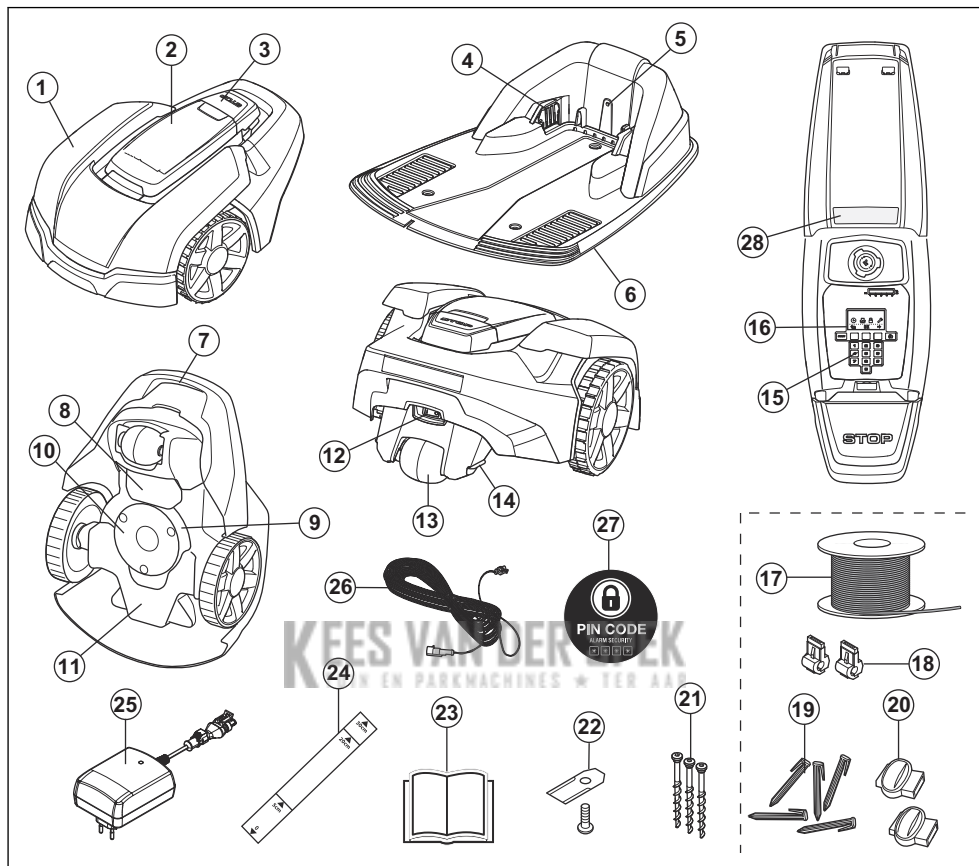

Številke na sliki označujejo:

- | | |
|---------------------------------------------------------------------------------------------|------------------------------------------------|
| 1. Ohišje | 10. Drsna plošča |
| 2. Pokrov zaslona, tipkovnice in nastavitve višine košnje | 11. Ohišje z elektronikom, baterijo in motorji |
| 3. Gumb STOP | 12. Glavno stikalo |
| 4. Kontaktni spoji polnilne postaje | 13. Zadnje kolo |
| 5. Lučka LED za preverjanje delovanja polnilne postaje, omejevalne zanke in vodilnega kabla | 14. Polnilne ploščice |
| 6. Polnilna postaja | 15. Tipkovnica |
| 7. Ročaj | 16. Zaslon |
| 8. Pokrov baterije | 17. Kabel za omejevalno zanko in vodilni kabel |
| 9. Disk z rezili | 18. Priključki za žice zanke |
| | 19. Klini |
| | 20. Spojnik za kabel za zanko |
| | 21. Vijaki za pritrnitev polnilne postaje |

- 22. Rezila
- 23. Navodila za uporabo in kratka navodila
- 24. Merilna šablona za nameščanje omejevalne zanke (šablona ni pritrjena na ohišju)
- 25. Napajalnik (videz je na različnih trgih lahko drugačen)
- 26. Nizkonapetostni kabel
- 27. Opozorilna nalepka
- 28. Tipska ploščica (vključno z identifikacijsko kodo izdelka)

34.8 Pregled izdelka Automower® 305

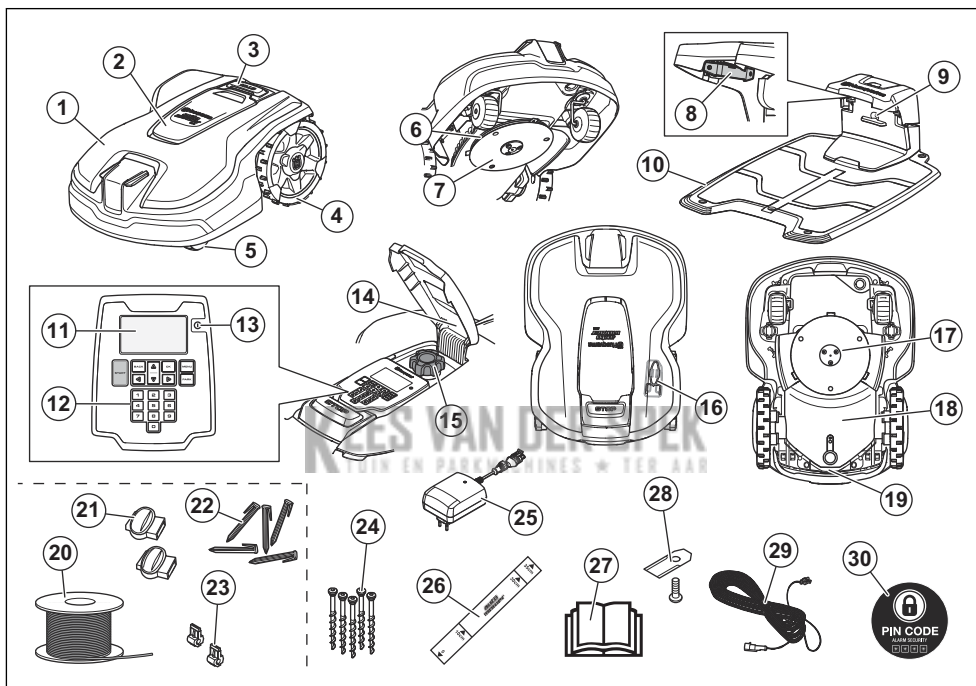

Številke na sliki označujejo:

- 1. Ohišje
- 2. Pokrov tipkovnice, zaslona in nastavitve višine košnje
- 3. Gumb STOP
- 4. Zadnji kolesi
- 5. Prednji kolesi
- 6. Disk z rezili
- 7. Drсна ploščica
- 8. Kontaktni spoji polnilne postaje
- 9. Lučka LED za preverjanje delovanja polnilne postaje in omejevalne zanke
- 10. Polnilna postaja
- 11. Zaslona
- 12. Tipkovnica
- 13. Gumb za vklop/izklop
- 14. Tipska ploščica (vključno z identifikacijsko kodo izdelka)
- 15. Nastavek višine košnje
- 16. Orodje za vzdrževanje
- 17. Rezalni sistem
- 18. Ohišje z elektroniko, baterijo in motorji
- 19. Ročaj

- 20. Kabel za omejevalno zanko in vodilni kabel ⁶⁴
- 21. Spojnik za kabel za zanko ⁶⁵
- 22. Klini ⁶⁶
- 23. Priključki za žice zanke ⁶⁷
- 24. Vijaki za pritrnitev polnilne postaje
- 25. Napajalnik (videz je na različnih trgih lahko drugačen)
- 26. Merilna šablona za nameščanje omejevalne zanke (šablona ni pritrjena na ohišju)
- 27. Navodila za uporabo in kratka navodila
- 28. Dodatna rezila
- 29. Nizkonapetostni kabel
- 30. Opozorilna nalepka

34.9 Pregled izdelka Automower® 310/315/315X

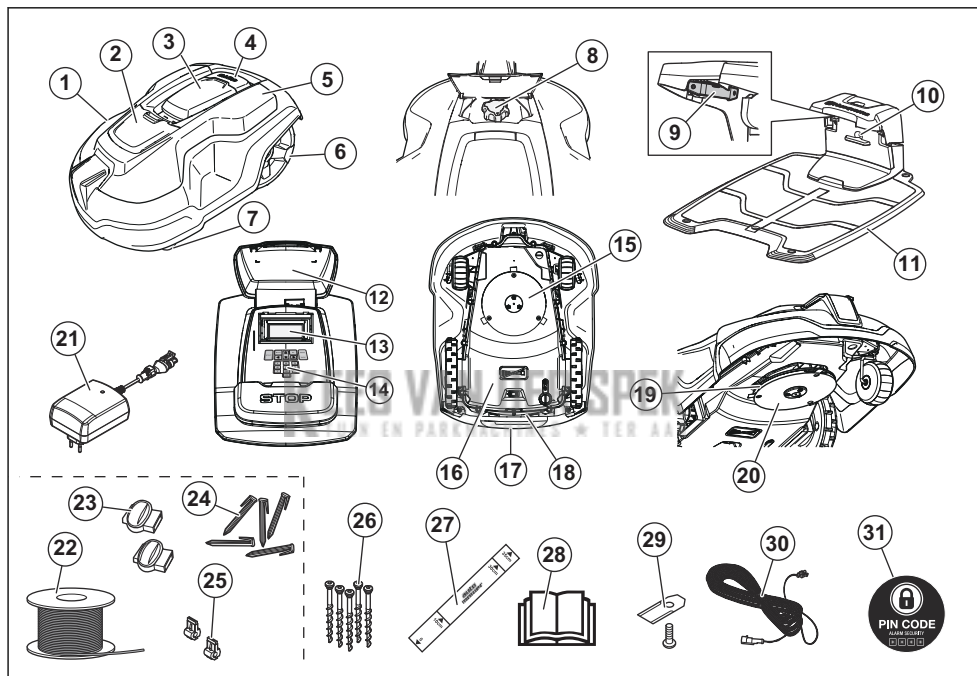

Številke na sliki označujejo:

- 1. Ohišje
- 2. Pokrov mehanizma za nastavitev višine košnje
- 3. Pokrov, ki pokriva zaslon in tipkovnico
- 4. Gumb STOP
- 5. Izmenljivi pokrov
- 6. Zadnji kolesi
- 7. Prednji kolesi
- 8. Nastavitev višine košnje
- 9. Kontaktni spoji polnilne postaje
- 10. Lučka LED za preverjanje delovanja polnilne postaje in omejevalne zanke
- 11. Polnilna postaja

⁶⁴ Je del kompleta za namestitev, ki je na prodaj ločeno.

⁶⁵ Je del kompleta za namestitev, ki je v prodaji na voljo ločeno.

⁶⁶ Je del kompleta za namestitev, ki je v prodaji na voljo ločeno.

⁶⁷ Je del kompleta za namestitev, ki je v prodaji na voljo ločeno.

12. Tipska ploščica (vključno z identifikacijsko kodo izdelka)
13. Zaslona
14. Tipkovnica
15. Rezalni sistem
16. Ohišje z elektroniko, baterijo in motorji
17. Ročaj
18. Glavno stikalo
19. Disk z rezili
20. Drsna plošča
21. Napajalnik (videz je na različnih trgih lahko drugačen)
22. Kabel za omejevalno zanko in vodilni kabel ⁶⁸
23. Spojnik za kabel za zanko ⁶⁹
24. Klini ⁷⁰
25. Priključki za žice zanke ⁷¹
26. Vijaki za pritrditev polnilne postaje
27. Merilna šablona za nameščanje omejevalne zanke (šablona ni pritrjena na ohišju)
28. Navodila za uporabo in kratka navodila
29. Dodatna rezila
30. Nizkonapetostni kabel
31. Opozorilna nalepka

KEES VAN DER SPEK
TUIN EN PARKMACHINES ★ TER AAR

⁶⁸ Je del kompleta za namestitev, ki je na prodaj ločeno.

⁶⁹ Je del kompleta za namestitev, ki je v prodaji na voljo ločeno.

⁷⁰ Je del kompleta za namestitev, ki je v prodaji na voljo ločeno.

⁷¹ Je del kompleta za namestitev, ki je v prodaji na voljo ločeno.

34.10 Pregled izdelka Automower® 420/430X/440/450X

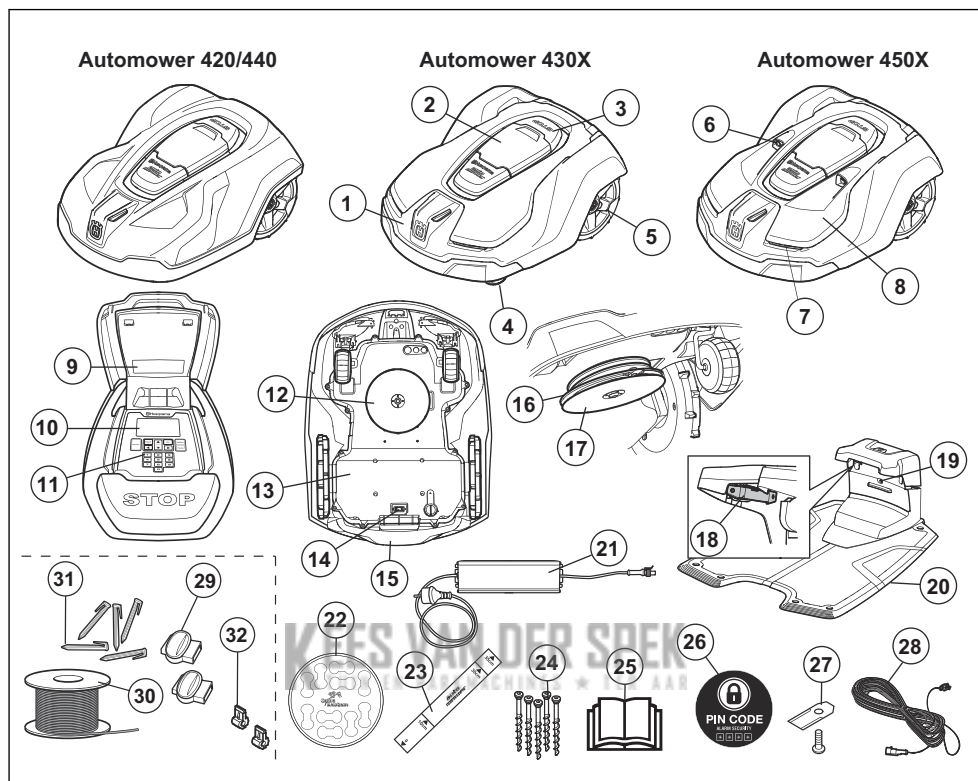

Številke na sliki označujejo:

- | | |
|---------------------------------------------------------------|-------------------------------------------------------------------------------------|
| 1. Ohišje | 15. Ročaj |
| 2. Pokrov, ki pokriva zaslon in tipkovnico | 16. Disk z rezili |
| 3. Gumb STOP | 17. Drsna plošča |
| 4. Prednji kolesi | 18. Kontaktni spoji polnilne postaje |
| 5. Zadnji kolesi | 19. Lučka LED za preverjanje delovanja polnilne postaje in omejevalne zanke |
| 6. Ultrazvočni senzorji | 20. Polnilna postaja |
| 7. Žarometi | 21. Napajalnik (videz je na različnih trgih lahko drugačen) |
| 8. Izmenljivi pokrov | 22. Označevalci za kabel |
| 9. Tipska ploščica (vključno z identifikacijsko kodo izdelka) | 23. Merilna šablona za nameščanje omejevalne zanke (šablona ni pritrjena na ohišju) |
| 10. Zaslon | 24. Vijaki za pritrnitev polnilne postaje |
| 11. Tipkovnica | 25. Navodila za uporabo in kratka navodila |
| 12. Rezalni sistem | 26. Opozorilna nalepka |
| 13. Ohišje z elektroniko, baterijo in motorji | |
| 14. Glavno stikalo | |

27. Dodatna rezila
28. Nizkonapetostni kabel
29. Spojnik za kabel za zanko ⁷²
30. Kabel za omejevalno zanko in vodilni kabel ⁷³
31. Klini ⁷⁴
32. Priključki za žice zanke ⁷⁵

34.11 Znaki na izdelku

Na izdelku lahko najdete naslednje oznake. Skrbno jih preučite.



POZOR: Pred uporabo izdelka preberite uporabniška navodila.



POZOR: Pred deli na stroju ali pred dviganjem tega izdelka onemogočite.



POZOR: Med delovanjem bodite na varni razdalji od stroja. Z rokami in nogami ne segajte v območje vrtljivih rezil.



POZOR: Ne vozite se na stroju. Z dlanmi in stopali se ne približujte stroju in ne segajte podenj.

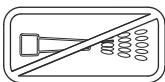

Za čiščenje izdelka nikoli ne uporabljajte visokotlačnega čistilnika ali vodnega curka.

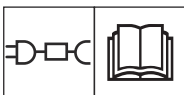

Uporabite odstranljivi vir napajanja, kot je opredeljeno na tipski ploščici ob simbolu.



Izdelek je skladen z direktivami ES.



Emisije hrupa v okolje. Emisije izdelkov so navedene v *Tehnični podatki na strani 139* in na tipski ploščici.



Izdelka ni dovoljeno zavreči med običajne gospodinjne odpadke. Izdelek mora biti recikliran v skladu z lokalnimi predpisi.



Ohišje vključuje sestavne dele, ki so občutljivi na elektrostatično razelektritev (ESD). Tudi ohišje je treba znova zapečatiti na strokoven način. Zaradi tega lahko ohišje odprejo samo pooblaščeniserviserji. Poškodovano tesnilo lahko vpliva na veljavnost celotne garancije ali njenih delov.



Nizkonapetostnega kabla ni dovoljeno krajšati, podaljševati ali razvejati.

V bližini nizkonapetostnega kabla ne uporabljajte trimerja. Pri obrezovanju žive meje pazite v območju speljave kabla.

34.12 Simboli na bateriji



Preberite navodila za uporabnika.



Baterije ne odvrzite v ogenj in je ne izpostavljajte virom vročine.

⁷² Je del kompleta za namestitev, ki je v prodaji na voljo ločeno.

⁷³ Je del kompleta za namestitev, ki je v prodaji na voljo ločeno.

⁷⁴ Je del kompleta za namestitev, ki je v prodaji na voljo ločeno.

⁷⁵ Je del kompleta za namestitev, ki je v prodaji na voljo ločeno.



Baterije ne potaplajte v vodo.

34.13 Splošna navodila

Za lažje razumevanje vsebine teh navodil za uporabo se uporablja naslednji sistem označb:

- Besedilo, navedeno z *ležečo pisavo*, se prikazuje na zaslonu izdelka ali se

nanaša na katerega od drugih razdelkov v teh navodilih za uporabo.

- Besedilo v **krepki** pisavi označuje gumb na tipkovnici izdelka.
- Besede, napisane z *VELIKIMI TISKANIMI ČRKAMI* in *ležeče*, se nanašajo na različne načine delovanja izdelka.

35 Varnost

35.1 Varnostne definicije

Opozorila, svarila in opombe opozarjajo na posebej pomembne dele priročnika.



OPOZORILO: Se uporabi, če obstaja nevarnost telesne poškodbe ali smrti uporabnika ali opazovalcev ob neupoštevanju navodil v tem priročniku.



POZOR: Se uporabi, če obstaja nevarnost poškodbe izdelka, drugih materialov ali okolice ob neupoštevanju navodil v tem priročniku.

Opomba: Se uporabi za podajanje podrobnejših informacij, potrebnih v dani situaciji.

35.1.1 POMEMBNO. PRED UPORABO NATANČNO PREBERITE. SHRANITE ZA POZNEJŠO UPORABO

Ne pozabite, da je uporabnik odgovoren za nesreče ali nevarnosti, ki jih povzroči drugim ljudem ali njihovi lastnini.

Ta stroj ni namenjen uporabi s strani oseb (vključno z otroci) z omejenimi telesnimi, zaznavalnimi ali duševnimi sposobnostmi (ki bi lahko imele posledice za varno upravljanje izdelka) ali osebe z nezadostnimi izkušnjami in znanjem, razen če jih pri uporabi nadzoruje ali jim o uporabi svetuje oseba, ki je odgovorna za njihovo varnost.

Ta stroj lahko uporabljajo otroci, stari 8 let in več, ter osebe z omejenimi telesnimi, zaznavalnimi ali duševnimi sposobnostmi ali s pomanjkanjem izkušenj in znanja, če so pri tem pod nadzorom ali jih o varni uporabi ter morebitnih nevarnostih poduči odgovorna oseba. Lokalni predpisi lahko omejujejo starost uporabnika. Otroci naprave brez nadzora ne smejo čistiti, ali opravljati običajnih uporabnikovih vzdrževalnih posegov.

Napajalnika nikoli ne vklopite v vtičnico, če opazite, da sta vtič ali kabel poškodovana. Obrabljen ali poškodovan kabel povečuje nevarnost električnega udara.

Baterijo polnite le s priloženo polnilno postajo. Napačna uporaba lahko povzroči električni udar, pregrevanje ali iztekanje korozivne tekočine iz baterije. V primeru iztekanja elektrolita izperite z vodo nevtralizacijskim sredstvom. Če pride elektrolit v stik z očmi, poiščite zdravniško pomoč.

Uporabljajte samo originalne baterije, ki jih priporoča proizvajalec. Varnost izdelka je mogoče zagotoviti samo z originalnimi baterijami. Ne uporabljajte baterij za enkratno uporabo.

Ko odstranjujete baterijo, stroj ne sme biti priključen na napajalno omrežje.



OPOZORILO: Nepravilna uporaba izdelka je lahko nevarna.



OPOZORILO: Izdelka ne uporabljajte, če so v delovnem območju tudi druge osebe, še posebej otroci, ali živali.



OPOZORILO: Z rokami in nogami ne segajte v območje vrtljivih rezil. Z rokami ali nogami nikoli ne segajte v bližino izdelka ali pod njega, ko motor deluje.



OPOZORILO: V primeru poškodbe ali nesreče poiščite zdravniško pomoč.

35.2 Uporaba

- Izdelek lahko uporabljate le z opremo, ki jo priporoča proizvajalec. Vse druge vrste uporabe so nepravilne. Natančno morate upoštevati proizvajalčeva navodila za uporabo, vzdrževanje in popravilo.
- V okolico območja delovanja izdelka na javnih površinah je treba namestiti opozorilne oznake. Na označbah mora biti naslednje besedilo: **Opozorilo!**

Avtomatska kosilnica! Ne približujte se stroju! Pazite na otroke!

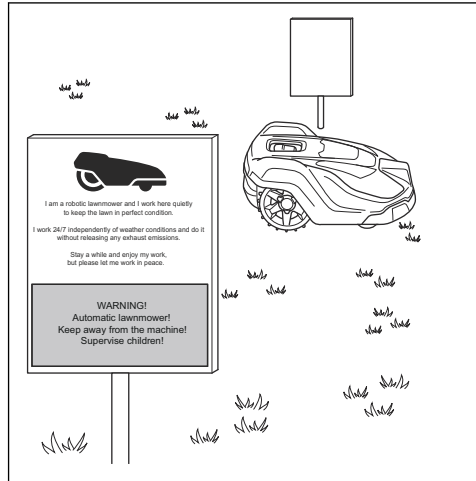

- Če so v okolici delovanja osebe, še posebej otroci ali domače živali, aktivirajte funkcijo **PARKIRAJ** ali izklopite izdelek. Priporočamo, da uporabo izdelka programirate za čas, ko na teh površinah ni aktivnosti, npr. ponoči. Upoštevajte, da so določene živali, npr. ježi, aktivni ponoči. Zato jih lahko izdelek poškoduje.
- Izdelek lahko uporabljajo oziroma vzdržujejo ter popravljajo samo osebe, ki so v celoti seznanjene z njenimi posebnimi lastnostmi in varnostnimi predpisi. Pred začetkom uporabe izdelka natančno preberite navodila za uporabo in se prepričajte, da ste jih razumeli.
- Izvirne oblike izdelka ni dovoljeno spreminjati. Morebitne spremembe opravljate na lastno odgovornost.
- Prepričajte se, da na trati ni predmetov, kot so kamni, veje, orodja ali igrače. Če rezila zadenejo ob predmet, se lahko poškodujejo. Pred odpravljanjem blokade, izdelek vedno izklopite z **glavnim stikalom** ali gumbom **VKLOP/IZKLOP**. Pred ponovnim zagonom izdelka se prepričajte, da ni poškodovan.

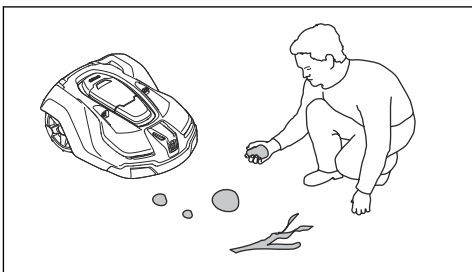

- Če začne izdelek neobičajno vibrirati. Izdelek izklopite z **glavnim stikalom** ali gumbom **ON/OFF** in pred ponovnim zagonom izdelka preverite, ali je poškodovan.
- Izdelek zaženite v skladu z navodili. Ko je izdelek omogočen z gumbom **VKLOP/IZKLOP** ali ko je **glavno stikalo** nastavljeno na 1, z rokami in nogami ne segajte v območje vrtljivih rezil. Z dlanmi ali stopali ne segajte pod izdelek.
- Nikoli se ne dotikajte premičnih nevarnih delov, na primer diska z rezili, preden se ti ne zaustavijo popolnoma.
- Ko je izdelek vklopljen, ga ne dvigujte ali prenašajte.
- Izdelek ne sme nikoli trčiti v osebe ali druga živa bitja. Če oseba ali drugo živo bitje prekriža pot izdelku, se ta nemudoma zaustavi.
- Na izdelek ali njegovo polnilno postajo ne postavljajte predmetov.
- Izdelka ne uporabljajte, če so ščitnik, disk z rezili ali ohišje poškodovani. Ravno tako je ne uporabljajte v primeru poškodovanih rezil, vijakov, matic ali kablov. Ne priklaplajte poškodovanega kabla in se poškodovanega kabla ne dotikajte, preden ga ne odklopite iz napajanja.
- Ne uporabljajte izdelka, če **glavno stikalo** ali gumb **VKLOP/IZKLOP** ne deluje.
- Če izdelka ne uporabljate, ga vedno izklopite z **glavnim stikalom** ali gumbom

VKLOP/IZKLOP. Izdelek se lahko zažene šele, ko je **glavno stikalo** nastavljeno na 1 ali ko je gumb **VKLOP/IZKLOP** vklopljen in sveti lučka indikatorja. Za zagon izdelka morate vnesti tudi pravilno PIN-kodo.

- Izdelka ni dovoljeno uporabljati hkrati z zalivalnim sistemom. Uporabite funkcijo *Urnik*, da izdelek in zalivalni sistem ne bosta delovala sočasno.
- Husqvarnane jamči za popolno združljivost med izdelkom in drugimi vrstami brezžičnih sistemov, kot so daljinski upravljalniki, radijski prenosniki, slušne naprave, podzemne električne ograje za živali ali podobno.
- Vgrajen alarm je zelo glasen. Pri notranji uporabi izdelka bodite izjemno previdni.
- Kovinski predmeti v zemlji (npr. armiran beton ali mreže proti krtom) lahko ustavijo napravo. Kovinski predmeti lahko povzročijo motnje s signalom zanke, ki lahko povzroči zaustavitev.
- Temperatura za uporabo in skladiščenje: 0-50 °C / 32-122 °F. Temperaturno območje za polnjenje: 0-45 °C / 32-113 °F. V primeru previsokih temperatur lahko pride do poškodb izdelka.

35.3 Varna uporaba baterije



OPOZORILO: Litij-ionske baterije lahko v primeru razgradnje, kratkega stika ter izpostavljenosti vodi, ognju ali visokim temperaturam eksplodirajo ali povzročijo požar. Ravnajte previdno, ne razgrajujte in ne odpirajte baterije ter je ne izpostavljajte električnim ali mehanskim poškodbam. Ne skladiščite neposredno izpostavljeno sončnim žarkom.

Več informacij: *Baterija na strani 135*

36 Namestitev

36.1 Priklop napajalnika

Pri načrtovanju namestitve napajalnika upoštevajte:

- bližino polnilne postaje;
- zaščito pred dežjem;
- zaščito pred neposredno sončno svetlobo.



OPOZORILO: Izdelek je dovoljeno uporabljati samo z napajalnikom, ki ga dobavi podjetje Husqvarna.

Napajalnik priklopite samo na stensko vtičnico, povezano z ozemljitvenim izklopnim stikalom (RCD).



OPOZORILO: Nevarnost električnega udara. Napajalnik priklopite v stensko vtičnico samo, če ima nameščeno ozemljitveno izklopno stikalo (RCD). Za ZDA/ KANADO: Uporabite vtičnico razreda A GFCI (RCD) s pokrovom, ki je odporna na vremenske vplive z ali brez nameščenega pokrova vtičnice.



OPOZORILO: Nobenega dela napajalnika ni dovoljeno spreminjati ali predelovati. Niskonapetostnega kabla ni dovoljeno krajšati ali podaljševati.

Niskonapetostni kabli različnih dolžin so na voljo kot dodatna oprema.



OPOZORILO: Napajalni kabel in kabelski podaljšek morata biti zunaj delovnega območja, da se ne poškodujeta.



OPOZORILO: V nobenem primeru napajalnika ne namestite na višino, na kateri obstaja nevarnost, da ga zalije voda (vsaj 30 cm (12 palcev) od tal). Napajalnika ni dovoljeno postaviti na tla.

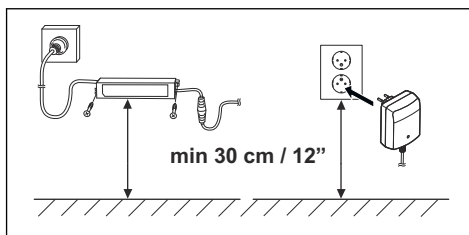

OPOZORILO: Izklopite zatiče kabla polnilne postaje, na primer pred čiščenjem polnilne postaje ali popraviljanjem kabla za zanko.



OPOZORILO: Pri polaganju niskonapetostnega kabla in nastavitvi višine košnje bodite pozorni na to, da rezila ne morejo priti v stik s kablom.



OPOZORILO: Če se približuje nevihta, odklopite vse priključke na polnilni postaji (napajalnik, omejevalna zanka in vodilni kabel), da preprečite poškodbe električnih delov izdelka in polnilne postaje.



OPOZORILO: Napajalnika ne zapirajte. Kondenzirana voda lahko škoduje napajalniku in poveča tveganje električnega udara.

Več informacij o pravilni namestitvi je na voljo v poglavju *Namestitve* v celotnih navodilih za

uporabo na spletnem mestu podjetja Husqvarna: www.husqvarna.com.

36.2 Kontrolna plošča

Vsi ukazi in nastavitve za izdelek se izvajajo prek kontrolne plošče. Dostop do funkcij je mogoče preko različnih menijev.

Kontrolno ploščo sestavljata zaslon in tipkovnica. Vsi podatki so prikazani na zaslonu, vsi vnosi pa se izvajajo z gumbi na tipkovnici.

Opomba: V navodilih je zaslonsko besedilo prikazano v angleščini, na zaslonu izdelka pa v izbranem jeziku.

36.3 Zaslon Automower® 105

Ko pritisnete gumb **STOP** in odprete pokrov, se na zaslonu prikažejo ura, izbran način delovanja, število ur košnje, stanje baterije in nastavev časovnika.

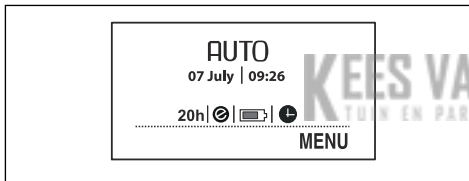

- Ura prikazuje trenutni čas.
- Datum prikazuje trenutni dan.
- Število ur delovanja prikazuje število ur delovanja izdelka od dneva izdelave. Čas, ki ga je izdelek porabil za košnjo ali iskanje polnilne postaje, se beleži kot čas delovanja.
- *AUTO*, *MAN* in *HOME* prikazujejo izbrani način delovanja.
- Stanje baterije prikazuje stanje napoljenosti baterije.
- Ko je izdelek v varčnem *ECO načinu*, je na zaslonu prikazan znak *ECO*.
- Ikona za uro se prikaže, ko je nastavljen časovnik. Črn znak ure označuje čas, ko izdelku košnja ni dovoljena zaradi nastavev časovnika.

- Beseda *MENU* označuje, da lahko glavni meni odprete, če pritisnete **večnamenski** gumb pod tem besedilom.

36.4 Tipkovnica Automower® 105

Tipkovnico sestavljajo 4 skupine gumbov:

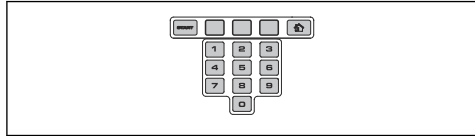

- Z gumbom **START** vklopite izdelek. To je običajno zadnji gumb, ki ga pritisnete, preden zaprete pokrov zaslona.
- 3 **večnamenski** gumbi so namenjeni izbiranju funkcij, posamezne funkcije pa so odvisne od položaja v strukturi menijev.
- S **številčnico** vnesete na primer PIN-kodo in čas.
- Gumb za **izbiro načina delovanja** je označen z ikono hiše. Ko ga pritisnete, se na zaslonu prikaže izbrani način delovanja.

36.5 Zaslon Automower® 305/310/315/315X/420/430X/440/450X

Ko pritisnete gumb **STOP** in odprete pokrov, so prikazane naslednje informacije:

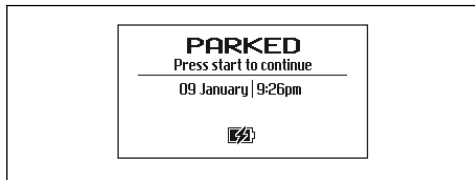

- Informacije o delovanju, npr. *PRIPRAVLJEN*, *KOŠNJA*, *PARKIRAN* ali *URNIK*. Če izdelek ni v nobenem posebnem načinu delovanja (npr. ob vklopu izdelka), se na zaslonu prikaže oznaka *PRIPRAVLJEN*. Če pritisnete gumb **STOP**, je na izdelku prikazano delovanje pred zaustavitvijo, npr. *KOŠNJA* ali *ISKANJE*.
- Datum in ura prikazujeta trenutni čas.

- Za Automower® 315X/430X/450X: Znak satelita je prikazan, ko je aktivirana navigacija prek sistema GPS. Znak (A) je prikazan, ko je izdelek povezan z zadostnim številom satelitov GPS. Znak (B) je prikazan, ko izdelek ni povezan z zadostnim številom satelitov GPS. Znak (A) v prvih dneh delovanja izdelka utripa, ker zbira podatke GPS o namestitvi.



- Ko je izdelek v varčnem *ECO načinu*, je na zaslonu prikazan znak ECO.
- Črn znak ure (A) je prikazan, ko izdelku košnja ni dovoljena zaradi nastavitve pod možnostjo *Urnik*. Če izdelek zaradi možnosti *Vremenski časovnik* ne sme kositi, je prikazan znak (B). Če je izbran način *Razveljavi urnik*, je prikazan znak (C).

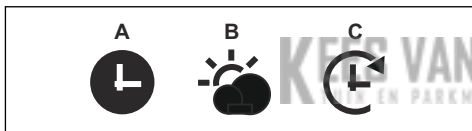

- Stanje baterije prikazuje stanje napolnjenosti baterije. Med polnjenjem izdelka je nad znakom baterije (A) prikazana tudi strela. Če je izdelek povezan s polnilno postajo brez napajanja, je prikazan znak (B).

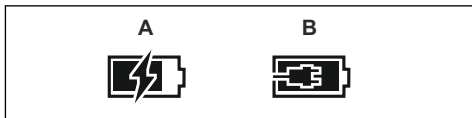

- Nastavitev višine je prikazana kot stopnja/številsko vrednost.
- Za Automower® Connect@Home (glejte *Automower® Connect@Home na strani 133*): Ikona za brezžično komunikacijo Bluetooth® se pojavi na zaslonu izdelka po vzpostavitvi povezave s mobilno napravo.



36.6 Tipkovnica Automower® 305/310/315/315X/420/430X/440/450X

Tipkovnico sestavlja 6 skupin gumbov:

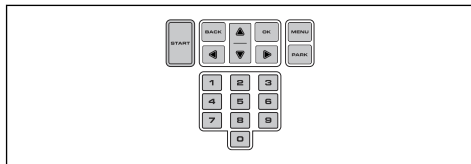

- Z gumbom **START** vklopite izdelek. To je običajno zadnji gumb, ki ga pritisnete, preden zaprete pokrov zaslona.
- Gumba **BACK** in **OK** sta namenjena krmarjenju v menijih. Z gumbom **OK** prav tako potrdite nastavitve v meniju.
- **Pušični gumbi** se uporabljajo za krmarjenje v meniju in opravljanje izbire v nekaterih nastavitvenih možnostih.
- Z gumbom **MENU** odprete glavni meni.
- Gumb **PARK** je namenjen izbiri parkiranja izdelka v polnilno postajo.
- S **številskimi gumbi** vnašate nastavitve (npr. PIN-kodo, čas ali smer izhoda).

36.7 Lučka indikatorja Automower® 305

Lučka indikatorja na gumbu **VKLOP/IZKLOP** je pomemben indikator stanja:

- Če lučka indikatorja neprekinjeno sveti, je izdelek aktiven.
- Če lučka indikatorja utripa, je izdelek v stanju pripravljenosti. To pomeni, da mora uporabnik pritisniti gumb **VKLOP/IZKLOP**, če želi znova aktivirati izdelek.
- Izdelek je izklopljen, ko lučka indikatorja ne sveti.

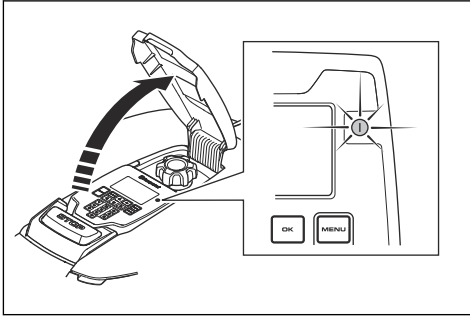

OPOZORILO: Pregled ali vzdrževalna opravila na izdelku je varno opravljati, samo ko je izdelek izklopljen. Izdelek je izklopljen, ko lučka na gumbu **VKLOP/IZKLOP** ne sveti.

305/310/315/315X/420/430X/440/450X), da se premaknete neposredno v glavni meni.

36.11 Glavni meni



Urnik

Za najboljše rezultate pri košnji trave ne smete kositi prepogosto. Zato je pomembno, da se, če je delovno območje manjše od površine, ki bi jo lahko izdelek pokosi brez vmesnega polnjenja baterije, omeji čas delovanja z nastavitvami funkcije *Urnik*. Funkcija *Urnik* je tudi idealen način nadzora tega, v katerih obdobjih izdelek ne sme kositi, na primer, ko se na trati igrajo otroci.

36.8 Struktura menija

Glavni meni za Automower® 105 sestavljajo 4 možnosti. Automower® 310 ima 6 možnosti in Automower® 305/315/315X ima 7 možnosti. Glavni meni za Automower® 420/430X/440/450X sestavljajo 8 možnosti.

36.9 Podmeniji

Vsaka možnost zajema več podmenijev. V podmenijih je omogočen dostop do vseh funkcij za nastavitve izdelka.

Nekateri podmeniji vsebujejo možnosti, ki so na levi strani obkljukane. To pomeni, da so te možnosti izbrane. Potrditveno polje označite ali počistite s pritiskom gumba **OK**.

36.10 Brskanje med meniji

Po glavnem meniju in podmenijih se premikate z **večnamenskimi** gumbi (Automower® 105) ali **puščičnimi gumbi** (Automower® 305/310/315/315X/420/430X/440/450X). Vrednosti in čase vnašate s **številčnimi tipkami**, izbiro pa potrdite z **večnamenskim** gumbom, ki je označen z **OK**. Če se želite vrniti v nadrejeni meni, pritisnite **BACK**, ali pa za dve sekundi pridržite pritisnjen gumb **HOME** (Automower® 105) ali gumb **MENU** (Automower®



Višina košnje

Velja za Automower® 420/430X/440/450X

Višino košnje je mogoče nastaviti na vrednosti od MIN (1) do MAX (9). V prvem tednu po novi namestitvi morate višino košnje nastaviti na MAX, da preprečite poškodbe kabla za zanko. Nato lahko višino košnje vsak teden znižate za eno stopnjo, dokler ne dosežete zelene višine košnje.



Varnost

V tem meniju lahko izberete nastavitve v zvezi z varnostjo in povezavo med izdelkom ter polnilno postajo. Izbirati je mogoče med 3 stopnjami varnosti: *Nizka*, *Srednja* in *Visoka*.



Sporočila

Velja za Automower® 305/310/315/315X/420/430X/440/450X

V tem meniju so na voljo informacijska sporočila in zgodovina napak. V zvezi z najbolj pogostimi sporočili napak so na voljo nasveti, ki vam bodo pomagali odpraviti napako.



Vremenski časovnik

Velja za Automower®
305/315/315X/420/430X/440/450X

Ta funkcija izdelku omogoča samodejno prilagoditev časov košnje glede na to hitrost rasti trave. Če je vreme ugodno za rast trave, izdelek kosi pogosteje, ko pa trava raste počasneje, izdelek samodejno kosi manj časa.



Namestititev

Ta funkcija menija je namenjena za prilagajanje namestitve. Za večino delovnih območij ni treba spreminjati tovarniških nastavitvev, vendar je mogoče glede na lastnosti trate rezultate izboljšati z ročnimi nastavitvami.



Nastavitve

Ta izbira vam omogoča spreminjanje splošnih nastavitvev izdelka, kot sta datum in čas. Ob tem lahko tudi izklopite ali vklopite *ECO način* in *Krožno košenje* ali shranite nastavitve pod različne *Profile* (samo Automower® 305/315/315X/420/430X/440/450X). Husqvarna priporoča neprekinjeno aktivacijo način *ECO način* za varčevanje z energijo in preprečevanje motenj s preostalimi napravami.



Pribor

Velja za Automower®
305/310/315/315X/420/430X/
440/450X

V meniju so na voljo nastavitve za dodatno opremo za izdelke, na primer Automower® Connect ali Automower® Connect@Home. Obrnite se na najbližjega Husqvarna predstavnika in povprašajte za dodatno opremo, ki je na voljo za vaš izdelek.

37 Delovanje

37.1 Vklp, zaustavitev in izklop izdelka

- Izdelek se lahko zažene le, če je vklopljen in je vnesena pravilna PIN-koda. Za vklop Automower® 3053 sekunde pridržite gumb **VKLOP/IZKLOP** in preverite, ali lučka indikatorja sveti. Za vklop vseh ostalih modelov nastavite **glavno stikalo** na 1.
- Za zaustavitev izdelka pritisnite gumb **STOP** na vrhu izdelka. Izdelek in motor ozčila se ustavita.
- Za izklop Automower® 3053 sekunde pridržite gumb **VKLOP/IZKLOP** in preverite, da lučka indikatorja ne sveti. Če želite izklopiti vse ostale modele, nastavite **glavno stikalo** na 0.

37.2 Način delovanja Automower® 105

1-krat do 3-krat pritisnite **Izbira načina delovanja**, da izberete način delovanja. Izbirate lahko med tremi različnimi načini delovanja.

- HOME**. Izdelek napoti k polnilni postaji. Tam bo ostala, dokler ne izberete drugega načina delovanja. Ko je baterija popolnoma napolnjena, izdelek zapusti polnilno postajo in začne s košnjo, šele ko je izbran način delovanja **AUTO**.
- AUTO**. To je standardni, samodejni način delovanja, v katerem izdelek kosi in se polni samodejno.

- *MAN*. Pri košnji sekundarnih območij morate izbrati nastavitev *MAN*. Če je izbran način *MAN* in se izdelek zažene, ko je na travi, nadaljuje s košnjo, dokler se baterija povsem ne izprazni. Nato se zaustavi in prikazano je sporočilo "Potrebno polnjenje". Izdelek boste morali nesti do polnilne postaje in ga ročno zagnati, ko se baterija napolni. Če se izdelek polni v načinu *MAN*, se popolnoma napolni, nato pa se premakne iz polnilne postaje za približno 20 cm/8 palcev in se ustavi. To pomeni, da je napolnjena in pripravljena za košnjo.

37.3 Način delovanja START Automower® 305/310/315/315X/ 420/430X/440/450X

Pritisnite gumb **START**, da izberete enega od naslednjih načinov delovanja:

- *Glavno območje*: To je standardni način delovanja, v katerem robotska kosilnica kosi in se polni.

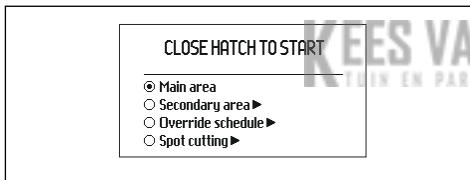

- *Sekund. območje*: Pri košnji sekundarnih območij morate izbrati to nastavitev.

V načinu *Sekund. območje* mora uporabnik izdelek ročno prestavljati med glavnim in sekundarnim območjem. Izdelek kosi, dokler se baterija ne izprazni. Ko je baterija napolnjena, se izdelek odmakne iz polnilne postaje in ustavi. Izdelek je tako pripravljen na začetek delovanja, vendar najprej potrebuje potrditev uporabnika.

Opomba: Če želite po dokončanem polnjenju zagnati košnjo glavnega območja, morate pred postavitvijo izdelka v polnilno postajo izbrati način *Glavno območje*.

- *Razveljavi urnik*: Katere koli nastavitve *Urnika* lahko začasno preglasite tako, da izberete možnost *Razveljavi urnik*. *Urnik* lahko preglasite za 24 ur ali 3 dni.
- *Točkovna košnja*: (Ne velja za Automower® 310). Izdelek kosi v spiralnem vzorcu in tako pokosi travo, ki je višja od trave na drugih delih vrta.

Funkcijo *Točkovna košnja* zaženete z gumbom **START**. Izberete lahko način nadaljevanja po zaključku košnje s pritiskom desnega **puščičnega gumba** in specifikacijo *Glavnega območja* ali *Sekundarnega območja*.

37.4 Način delovanja PARKIRAJ Automower® 305/310/315/315X/ 420/430X/440/450X

Pritisnite gumb **PARKIRAJ**, da izberete enega od naslednjih načinov delovanja:



- *Parkiraj do nadaljnega*: Izdelek ostane v polnilni postaji, dokler s pritiskom gumba **START** ne izberete drugega načina delovanja.
- *Začni ponovno po 3 urah*: Izdelek ostane v polnilni postaji tri ure in nato samodejno preklopi v običajen način delovanja. Ta način delovanja je uporaben, če želite začasno prekiniti delovanje, na primer za začasno namakanje ali igranje iger na zelenici.
- *Začni z urnikom*: Izdelek ostane v polnilni postaji do naslednje predvidene uporabe, ki jo določa urnik. Ta način delovanja je uporaben, če želite preklicati neprekinjeni cikel košnje in pustiti izdelek v polnilni postaji do naslednjega dne. Če urnik ni nastavljen, ta možnost ni prikazana.

37.5 Povezljivost

Komunikacija z izdelkom je mogoča prek aplikacije Automower® Connect. Automower® Connect je na voljo za mobilno napravo in tablični računalnik (Apple ali Android). Ko je modul Automower® Connect aktiviran, so na zaslonu mirujoče kosilnice prikazane nove ikone. Več podrobnosti si oglejte v Navodilih za uporabo.

Opomba: Automower® Connect zaradi zakonodajnih razlogov in regionalno specifičnih mobilnih omrežij ni podprt v vseh državah. Vključen Automower® Connect doživljenjski servis lahko uveljavite le, če je na operativnem področju na voljo poddobavitelj 2G/3G/4G. Bluetooth® zaradi zakonodajnih razlogov ni na voljo v nekaterih državah.

37.5.1 Automower® Connect

Automower® Connect je vključena v Automower® 315X/430X/450X in na voljo za dodatne opreme za Automower® 305/310/315/420/440.

Automower® Connect omogoča upravljanje menija izdelka na mobilni napravi, ki omogoča enostaven oddaljen pregled in spreminjanje nastavitvev kosilnice. Prek te aplikacije si lahko ogledate trenutno stanje izdelka ali mu izdate ukaze od kjer koli. V primeru kraje bo izdan alarm in omogočeno bo sledenje položaju izdelka.

37.5.2 Automower® Connect@Home

Vključeno v Automower® 305/310/315/315X/420/430X/440/450X.

Automower® Connect@Home prek brezžičnega vmesnika Bluetooth® brezžična tehnologija. To pomeni, da je komunikacija med pametnim telefonom in izdelkom mogoča, dokler ste v dosegu. Ikona za vmesnik Bluetooth se pojavi na zaslonu izdelka po vzpostavitvi povezave s telefonom.

Opomba: Automower® Connect@Home odlikuje podobna, vendar ne tako obširna

funkcionalnost kot Automower® Connect, hkrati pa omogoča uporabo iste aplikacije.

37.5.3 Uvod

Prenesite aplikacijo Automower® Connect (na voljo tudi za Automower® Connect@Home) iz trgovine AppStore ali GooglePlay. Ko prenesete svojo aplikacijo, lahko določite veljavni e-poštni naslov in geslo za ustvarjanje računa. Prejeli boste potrditveno e-poštno sporočilo na navedeni naslov. Za potrditev svojega računa morate v roku 24 ur slediti navodilom v e-poštnem sporočilu. Če računa ne potrdite v 24 urah, morate znova ustvariti svoj račun. Ko je račun ustvarjen lahko v aplikaciji seznanite izdelek in pametni telefon.

37.5.4 Seznanitev z Automower® Connect

Izberite funkcijo *Pribor > Automower Connect > Združevanje > Novo združevanje*. Ob opomniku aplikacije vnesite 6-mestno kodo, prikazano na zaslonu izdelka. V aplikacijo vnesite tudi svoje izbrano ime. Automower® Connect je vedno povezan z izdelkom, dokler ima mobilna naprava vzpostavljeno povezavo z mobilnim omrežjem in je izdelek napolnjen ter vklopljen.

37.5.5 Seznanitev z Automower® Connect@Home

Vklopite vmesnik Bluetooth® za brezžično komunikacijo na pametnem telefonu. Izberite funkcijo *Pribor > Automower Connect@Home > Novo združevanje* in sledite navodilom v aplikaciji. Po seznanitvi izdelka in pametnega telefona se samodejno povežeta nemudoma, ko sta v dosegu. Če želite vzpostaviti povezavo z robotsko kosilnico, ne da bi imeli račun, lahko uporabljate Automower® Connect@Home, tako da na začetnem zaslonu aplikacije izberete Automower® .

37.6 Prilagajanje višine košnje

Če je trava visoka, naj začne izdelek kositi pri najvišji možni višini košnje MAX. Ko je trava nižja, postopoma znižajte višino košnje.



POZOR: V prvem tednu po novi namestitvi morate višino košnje nastaviti na MAX, da preprečite poškodbe kabla za zanko. Nato lahko višino košnje vsak teden znižate za eno stopnjo, dokler ne dosežete zelene višine košnje.

37.6.1 Automower® 105

Višino košnje je mogoče nastaviti na vrednosti od MIN (2 cm / 0.8") do MAX (5 cm / 2.0").

Nastavitev višine košnje:

1. Pritisnite gumb **STOP**, da izklopite izdelek. Odprite pokrov.
2. Obrnite gumb za nastavitev višine v ustrezen položaj. Izbran položaj je označen z oranžnim stolpcem na indikatorju nastavljene višine.

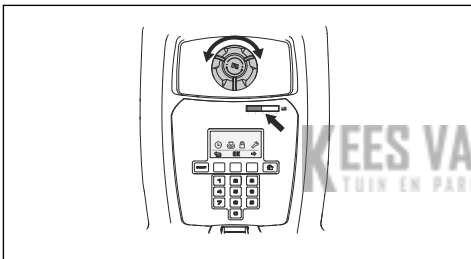

37.6.2 Automower® 305/310/315/315X

Višino košnje je mogoče v 9 stopnjah nastaviti na višine od MIN (2 cm / 0.8") do MAX (6 cm / 2.4").

1. Pritisnite gumb **STOP**, da izklopite izdelek in odprete pokrov za nastavitev višine košnje.

2. Gumb obrnite v zeleni položaj. Če želite višino košnje zvišati, ga obrnite v smeri vrtenja urinih kazalcev, za znižanje višine pa v nasprotni smeri vrtenja. Puščico morate poravnati z izbranim položajem na ohišju.

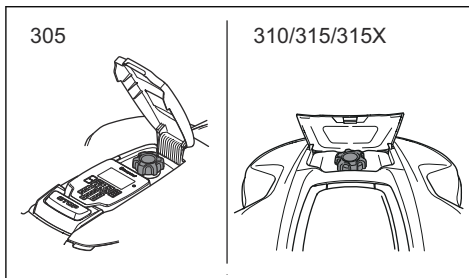

37.6.3 Automower® 420/430X/440/450X

Višino košnje je mogoče v 9 stopnjah nastaviti na višine od MIN do MAX.

1. Pritisnite gumb **STOP**, da izklopite izdelek in odprete pokrov.
2. Pritisnite gumb **MENU**, da odprete glavni meni.
3. Premaknite kazalec s **puščičnima gumboma** navzgor in navzdol ter izberite meni *Višina košnje*.
4. Pritisnite **OK**.
5. Višino reza lahko povišate ali znižate s **puščičnimi** gumbi.

38 Vzdrževanje

38.1 Čiščenje

Z boljše delovanje in daljšo življenjsko dobo izdelek redno čistite ter po potrebi zamenjajte obrabljene dele. Če se je na kolesih nabrala trava, izdelek na pobočjih ne deluje po pričakovanjih. Izdelek očistite z mehko krtačo.

Husqvarna ima v ponudbi dodatne opreme poseben komplet za čiščenje in vzdrževanje. Obrnite se na lokalnega prodajalca podjetja Husqvarna.



OPOZORILO: Nosite zaščitne rokavice.



OPOZORILO: Ko izdelek obrnete na glavo, ga izklopite z **glavnim stikalom** ali gumbom **VKLOP/IZKLOP**.

Izdelek mora biti izklopljen med vsemi deli na njegovem ohišju, npr. med čiščenjem ali zamenjavo rezil.



OPOZORILO: Izklopite vtič kabla polnilne postaje pred vzdrževalnimi deli ali čiščenju polnilne postaje ali napajalnika.



POZOR: Pritisnite gumb **STOP** in izdelek izvlecite iz polnilne postaje, šele nato ga dvignite. Ne dvigajte izdelka, ko je parkiran v polnilni postaji, saj lahko poškodujete polnilno postajo in/ali izdelek.

38.1.1 Čiščenje Automower® 105/310/315/315X/420/430X/440/450X



POZOR: Za čiščenje izdelka ne uporabljajte visokotlačnega čistilnika ali vodnega curka. Izdelka ne čistite s topili.

38.1.2 Čiščenje Automower® 305

Izdelek očistite s krtačo ali tekočo vodo iz cevi.



POZOR: Izdelka ne čistite z visokotlačnim čistilnikom. Izdelka ne čistite s topili.

38.2 Baterija



OPOZORILO: Izdelek polnite le v polnilni postaji, za kar je tudi namenjena. Napačna uporaba lahko povzroči električni udar, pregrevanje ali iztekanje korozivne tekočine iz baterije. V primeru iztekanja elektrolita izperite z vodo, v primeru

stika z očmi pa nemudoma poiščite zdravniško pomoč.



OPOZORILO: Uporabljajte samo originalne baterije, ki jih priporoča proizvajalec. Varnosti izdelka ni mogoče zagotoviti z drugimi baterijami. Ne uporabljajte baterij za enkratno uporabo.



POZOR: Pred zimskim shranjevanjem mora biti baterija popolnoma napolnjena. Če baterija ni popolnoma napolnjena, se lahko poškoduje in v nekaterih primerih postane neuporabna.

Čas polnjenja je med drugim odvisen tudi od temperature okolja.

V nadaljevanju navedeni znaki pomenijo, da se baterija stara in jo boste morali kmalu zamenjati:

- Čas delovanja izdelka med posameznimi polnjenji je krajši kot običajno. Zato je potrebnih več polnilnih ciklov kot običajno, zaradi česar se poveča nevarnost za nastanek kolesnic v bližini polnilne postaje.
- Izdelek stoji na trati s sporočilom *Prazna baterija*. To pomeni, da kapaciteta baterije izdelka ne zadostuje za to, da bi ta našel polnilno postajo.

Baterija je v dobrem stanju, dokler izdelek dobro pokosi travo.

Opomba: Življenjska doba baterije je odvisna od dolžine sezone in od tega, koliko ur na dan izdelek deluje. Zaradi dolge sezone ali velikega števila ur uporabe na dan je treba baterijo zamenjati bolj pogosto.

Če želite zamenjati baterijo, se obrnite na lokalnega predstavnika Husqvarna.

38.3 Zamenjajte rezila



OPOZORILO: Uporabite rezila in vijake ustreznega tipa. Husqvarna lahko zagotavlja samo z uporabo originalnih rezil. Če boste zamenjali samo rezila in pri tem znova uporabili že uporabljene vijake, lahko vijak med košnjo ali rezanjem popusti. Rezila lahko v tem primeru kosilnica izvrže, kar lahko povzroči resne poškodbe.

Obrabljene ali poškodovane dele iz varnostnih razlogov zamenjajte. Tudi če rezila niso poškodovana, jih je treba redno menjavati, da zagotovite kar najboljše rezultate in nizko porabo energije. Da bo rezalni sistem uravnotežen, je treba vsa 3 rezila in vijake zamenjati hkrati. Uporabljajte originalna rezila Husqvarna z logotipom v obliki črke H s krono, glejte *Garancijski pogoji na strani 148*.

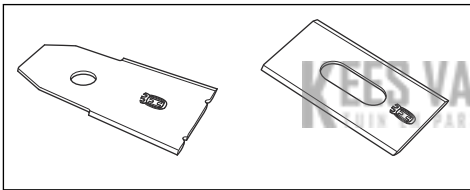

38.4 Zamenjava rezil

1. Izdelek izklopite z **glavnim stikalom** ali gumbom **VKLOP/IZKLOP**.
2. Obrnite izdelek. Izdelek postavite na mehko in čisto površino, da ne opraskate ohišja in pokrova.
3. Obrnite drsno ploščo tako, da se njene odprtine poravnajo z vijaki za rezilo.
4. Odstranite 3 vijake. Za to uporabite ploščati ali križni izvijač.
5. Odstranite vsako rezilo in vijak.
6. Namestite nova rezila in vijake.
7. Preverite, ali se rezila nemoteno vrtijo.

39 Odpravljanje težav

39.1 Odpravljanje težav

V primeru napake, je na zaslonu prikazano sporočilo. Za podrobnejše informacije o sporočilih glejte celotna navodila za uporabo na spletnem mestu podjetja Husqvarna (www.husqvarna.com). Če se isto sporočilo pojavi pogosto ali ne morete odkriti vzroka, se posvetujte z lokalnim predstavnikom Husqvarna.

Poškodbe kabla za zanko so običajno posledica nenamerne fizične poškodbe zanke, na primer pri vrtnarjenju z lopato. Poškodbe lahko nastanejo tudi zaradi pretiranega raztegovanja med namestitvijo. Poškodbo kabla lahko poiščete tako, da postopoma zmanjšujete razdaljo zanke, kjer je morda prišlo do poškodbe, dokler ne ostane samo kratek del kabla. Glejte celotna navodila za uporabo na spletnem mestu podjetja Husqvarna (www.husqvarna.com).

39.1.1 Indikatorska lučka na polnilni postaji

Za delujočo namestitev mora indikatorska lučka na polnilni postaji svetiti ali utripati zeleno. Če se pojavi kaj drugega, upoštevajte spodnji vodič za odpravljanje napak.

Več pomoči je na voljo na www.husqvarna.com. Če še vedno potrebujete pomoč, se obrnite na lokalnega predstavnika podjetja Husqvarna.

Lučka	Vzrok	Ukrep
<i>Sveti zeleno</i>	Dobri signali	Ukrepi niso potrebni
<i>Utripa zeleno</i>	Signali so močni in <i>ECO-način</i> je aktiviran.	Ukrepi niso potrebni.
<i>Utripa modro</i>	Omejevalna zanka ni priključena na polnilno postajo.	Preverite, ali so priključki omejevalne zanke pravilno nameščeni v polnilno postajo.
	Omejevalna zanka je prekinjena.	Poiščite okvaro. Zamenjajte poškodovani del zanke z novim kablom za zanko in jo združite z originalnim spojnikom.
<i>Utripa rdeče</i>	Motnje v anteni polnilne postaje.	Obrnite se na lokalnega prodajalca podjetja Husqvarna.
<i>Sveti rdeče</i>	Napaka na tiskanem vezju ali neustrezno napajanje v polnilni postaji. Napako mora odpraviti pooblaščen servisier.	Obrnite se na lokalnega prodajalca podjetja Husqvarna.

40 Transport skladiščenje in odstranitev

40.1 Prevoz

Priložene litij-ionske baterije so skladne z zahtevami zakonodaje o nevarnem blagu.

- Upoštevajte vse veljavne nacionalne predpise.
- Pri transportu, tudi če ga izvaja tretja oseba ali posrednik, je treba upoštevati posebna navodila na embalaži in nalepkah.
- Za navodila za odstranitev baterije si oglejte celotna Navodila za uporabo na naslovu www.husqvarna.com.

1. Pritisnite gumb **STOP**, da izklopite izdelek. Če je nastavljena srednja ali visoka stopnja varnosti, morate vnesti PIN-kodo. PIN-koda je štirimestna številka in jo izberete ob prvi uporabi izdelka. Glejte celotna navodila za uporabo.
2. Izdelek izklopite z **glavnim stikalom** ali gumbom **VKLOP/IZKLOP**.

40.1.1 Način dviganja in premikanja izdelka

Za varno premikanje kosilnice iz delovnega območja ali znotraj njega:

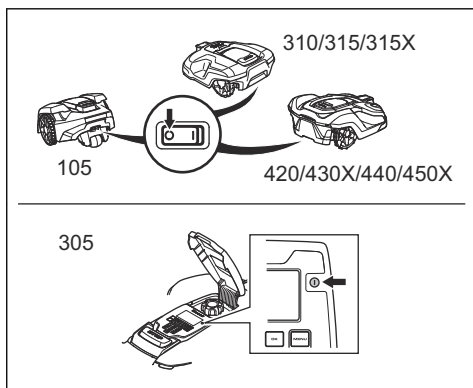

3. Izdelek prenašajte tako, da jo držite za ročaj na spodnji strani in je disk z rezili obrnjen stran od telesa.

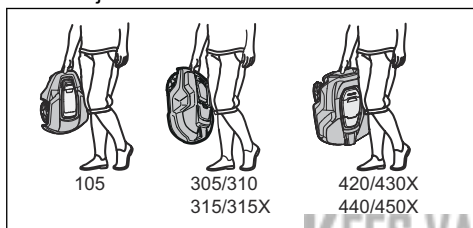

40.2 Skladiščenje v zimskem času

40.2.1 Robotska kosilnica

Preden izdelek pospravite pred zimo, ga morate temeljito očistiti. Glejte *Čiščenje na strani 134*.



POZOR: Pred zimskim shranjevanjem mora biti baterija popolnoma napolnjena. Če baterija ni popolnoma napolnjena, se lahko poškoduje in v nekaterih primerih postane neuporabna.

Izdelek z odprtim pokrovom namestite v polnilno postajo, dokler ikona baterije na zaslonu ne pokaže popolnoma napolnjene baterije. Izdelek izklopite z **glavnim stikalom** ali gumbom **VKLOP/IZKLOP**.

Preverite dele, ki so podvrženi obrabi, na primer rezila za kosilnico in ležaje v zadnjem kolesu. Po potrebi težave odpravite, da bo

izdelek pred naslednjo sezono v dobrem stanju.

Izdelek shranite tako, da stoji na vseh kolesih v suhem prostoru pri temperaturah nad lediščem. Priporočeno je shranjevanje v originalni embalaži. Izdelek lahko tudi obesite na originalni stenski obešalnik Husqvarna. Za dodatne informacije o razpoložljivih stenskih obešalnikih se obrnite na najbližjega predstavnika podjetja Husqvarna.

40.2.2 Polnilna postaja

Polnilno postajo in napajalnik hranite v zaprtih prostorih. Omejevalno zanko in vodilni kabel lahko pustite v tleh.

1. Napajalni kabel polnilne postaje odklopite iz omrežne vtičnice.
2. Sprostite zaklepni jeziček konektorja in ga izvlecite.
3. Odklopite omejevalno zanko in vodilni kabel s polnilne postaje.

Konce kablov zaščitite pred vlago tako, da jih na primer zaprete v posodo z mastjo.

Če polnilne postaje ne morete hraniti v zaprtih prostorih, mora ta biti celo zimo povezana z glavnim napajanjem, omejevalno zanko in vodilnimi kabli.

40.3 Informacije o varovanju okolja



Oznaka na izdelku Husqvarna opozarja, da tega izdelka ne smete obravnavati kot gospodinjskega odpadka. Oddati ga morate v primeren reciklirni center, kjer bodo električne komponente in baterija reciklirani. Pred dokončno odstranitvijo kosilnice morate iz nje odstraniti baterijo.

Za odstranitev baterije glejte celotna navodila za uporabo na spletnem mestu podjetja Husqvarna.

Podrobnejše informacije o recikliranju tega izdelka lahko dobite v svoji občini, v komunalnem podjetju ali v trgovini, kjer ste ga kupili.

41 Tehnični podatki

41.1 Automower® 105/305

Mere	Automower® 105	Automower® 305
Dolžina, cm/palca	55/21,7	57/22,4
Širina, cm/palca	39/15,4	43/16,9
Višina, cm/palca	25/9,8	25/9,8
Teža, kg/lb	6,9/15	9,4/21

Električni sistem	Automower® 105	Automower® 305
Baterija, litij-ionska 18,5 V/2,1 Ah, kat. št.	586 57 62-02	584 85 28-01, 584 85 28-02
Baterija, litij-ionska 18 V/2,0 Ah, kat. št.	586 57 62-03	584 85 28-03
Baterija, litij-ionska 18,25 V/2,0 Ah, kat. št.	586 57 62-04	584 85 28-04
Napajalnik, V/28 V DC	100-240	100-240
Dolžina nizkonapetostnega kabla, m/ft	5/16,4	10/33
Povprečna poraba energije pri maksimalni uporabi	5 kWh/mesec v delovnem območju 600 m ² /0,15 akra	5 kWh/mesec v delovnem območju 600 m ² /0,15 akra
Napajalni tok, A DC	1,3	1,3
Vrsta napajalnika	FW7312, ADP-40BR	ADP-40EW, ADP-40BR, FW7312
Povprečen čas košnje, min	65	60
Povprečen čas polnjenja, min	50	60

Antena omejevalne zanke	Automower® 105	Automower® 305
Delovni frekvenčni pas, Hz	300–80000	300–80000
Najvišja moč radiofrekvenčnih signalov, mW na 60 m ⁷⁶	< 25	< 25

⁷⁶ Najvišja aktivna izhodna moč za antene v frekvenčnem pasu delovanja radijske opreme.

Emisije hrupa v okolje, izmerjene kot zvočna moč ⁷⁷	Automower® 105	Automower® 305
Izmerjen nivo zvočne moči, dB (A)	58	58
Zajamčen nivo zvočne moči, dB (A)	61	59
Raven zvočnega tlaka pri upravljavčevem ušesu, dB (A) ⁷⁸	47	47

Košnja	Automower® 105	Automower® 305
Rezalni sistem	3 vrtljive rezilne plošče	
Št. vrt. motorja rezila, vrt/min	2900	2200
Poraba energije med košnjo, W +/- 20 %	20	25
Višina košnje, cm/palca	2–5/0,8–2,0	2–5/0,8–2,0
Širina košnje, cm/palca	17/6,7	22/8,7
Najožji dovoljen prehod, cm/palca	60/24	60/24
Največji kot za delovno območje, %	25	40
Maksimalni kot za omejevalno zanko, %	15	15
Največja dolžina omejevalne zanke, m/ft	400/1300	800/2600
Največja dolžina vodilne zanke, m/ft	200/650	400/1300
Zmogljivost delovnega območja, m ² /akra, +/- 20 %	600/0,15	600/0,15

Razred IP	Automower® 105	Automower® 305
Robotska kosilnica	IPX4	IPX5
Polnilna postaja	IPX1	IPX1
Napajalnik	IPX4	IPX4

⁷⁷ Emisije hrupa v okolje, izmerjene kot zvočna moč (L_{wa}) v skladu z Direktivo 2000/14/ES in zakonodajo Novega južnega Walesa (Uredba o zaščiti okolja pri delu 2017, Nadzor hrupa). Zagotovljeni nivo zvočne moči vključuje odstopanje v izdelavi in odstopanje od testne kode z 1–3 dB (A). Podatke o emisijah hrupa najdete na nalepkah z nazivnimi vrednostmi in v poglavju Tehnični podatki.

⁷⁸ Odstopanje ravni zvočnega tlaka K_{pA} , 2–4 dB (A)

41.2 Automower® 310/315/315X

Mere	Automower® 310	Automower® 315	Automower® 315X
Dolžina, cm/palca	63/24,8	63/24,8	63/24,8
Širina, cm/palca	51/20,1	51/20,1	51/20,1
Višina, cm/palca	25/9,8	25/9,8	25/9,8
Teža, kg/lb	9,2/20	9,2/20	10,1/22

Električni sistem	Automower® 310	Automower® 315	Automower® 315X
Baterija, litij-ionska 18,5 V/2,1 Ah, kat. št.	584 85 28-01, 584 85 28-02	584 85 28-01, 584 85 28-02	584 85 28-01, 584 85 28-02
Baterija, litij-ionska 18 V/2,0 Ah, kat. št.	584 85 28-03, 590 21 42-02, 593 11 40-01, 593 11 40-02	584 85 28-03, 590 21 42-02, 593 11 40-01, 593 11 40-02	584 85 28-03, 590 21 42-02, 593 11 40-01, 593 11 40-02
Baterija, litij-ionska 18,25 V/2,0 Ah, kat. št.	584 85 28-04, 590 21 42-03	584 85 28-04, 590 21 42-03	584 85 28-04, 590 21 42-03
Napajalnik, V/28 V DC	100-240	100-240	100-240
Dolžina nizkonapetostnega kabla, m/ft	10/33	10/33	10/33
Povprečna poraba energije pri maksimalni uporabi	8 kWh/ mesec v de- lovnem ob- močju 1000 m ² /0,2 5 akra	10 kWh/ mesec v de- lovnem ob- močju 1500 m ² /0,3 7 akra	10 kWh/ mesec v de- lovnem ob- močju 1600 m ² /0,4 akra
Napajalni tok, A DC	1,3	1,3	1,3
Vrsta napajalnika	FW7312, ADP-40BR	FW7312, ADP-40BR	FW7312, ADP-40BR
Povprečen čas košnje, min	70	70	70
Povprečen čas polnjenja, min	60	60	60

Antena omejevalne zanke	Automower® 310	Automower® 315	Automower® 315X
Delovni frekvenčni pas, Hz	300–80000	300–80000	300–80000
Najvišja moč radiofrekvenčnih signalov, mW na 60 m ⁷⁹	< 25	< 25	< 25

Emisije hrupa v okolje, izmerjene kot zvočna moč ⁸⁰	Automower® 310	Automower® 315	Automower® 315X
Izmerjen nivo zvočne moči, dB (A)	58	58	58
Zajamčen nivo zvočne moči, dB (A)	60	60	60
Raven zvočnega tlaka pri upravljavčevem ušesu, dB (A) ⁸¹	47	47	47

Košnja	Automower® 310	Automower® 315	Automower® 315X
Rezalni sistem	3 vrtljive rezilne plošče		
Št. vrt. motorja rezila, vrt/min	2300	2300	2300
Poraba energije med košnjo, W +/- 20 %	25	25	25
Višina košnje, cm/palca	2–6/0,8–2,4	2–6/0,8–2,4	2–6/0,8–2,4
Širina košnje, cm/palca	22/8,7	22/8,7	22/8,7
Najožji dovoljen prehod, cm/palca	60/24	60/24	60/24
Največji kot za delovno območje, %	40	40	40
Maksimalni kot za omejevalno zanko, %	15	15	15
Največja dolžina omejevalne zanke, m/čevljev	800/2600	800/2600	800/2600
Največja dolžina vodilne zanke, m/ft	400/1300	400/1300	400/1300
Zmogljivost delovnega območja, m ² /akra, +/- 20 %	1000/0,25	1500/0,37	1600/0,4

⁷⁹ Najvišja aktivna izhodna moč za antene v frekvenčnem pasu delovanja radijske opreme.

⁸⁰ Emisije hrupa v okolje, izmerjene kot zvočna moč (L_{wa}) v skladu z Direktivo 2000/14/ES in zakonodajo Novega južnega Walesa (Uredba o zaščiti okolja pri delu 2017, Nadzor hrupa). Zagotovljeni nivo zvočne moči vključuje odstopanje v izdelavi in odstopanje od testne kode z 1–3 dB (A). Podatke o emisijah hrupa najdete na nalepkah z nazivnimi vrednostmi in v poglavju Tehnični podatki.

⁸¹ Odstopanje ravni zvočnega tlaka K_{pA} , 2–4 dB (A)

Razred IP	Automower® 310	Automower® 315	Automower® 315X
Robotska kosilnica	IPX4	IPX4	IPX4
Polnilna postaja	IPX1	IPX1	IPX1
Napajalnik	IPX4	IPX4	IPX4

41.3 Automower® 420/430X/440/450X

Mere	Automower® 420	Automower® 430X	Automower® 440	Automower® 450X
Dolžina, cm/palca	72/28,3	72/28,3	72/28,3	72/28,3
Širina, cm/palca	56/22,0	56/22,0	56/22,0	56/22,0
Višina, cm/palca	31/12,2	31/12,2	31/12,2	31/12,2
Teža, kg/lb	11,5/25	13,2/29	12/27	13,9/31

KEES VAN DER SPEK
TUIN EN PARKMACHINES ★ TER AAR

Električni sistem	Automower® 420	Automower® 430X	Automower® 440	Automower® 450X
Baterija, litij-ionska 18,5 V/4,0 Ah, kat. št.	580 68 33-02			
Baterija, litij-ionska 18 V/4,0 Ah, kat. št.	580 68 33-03, 593 11 41-02, 593 11 42-01			
Baterija, litij-ionska 18,25 V/4,0 Ah, kat. št.	580 68 33-04, 593 11 41-03, 593 11 42-02			
Baterija, litij-ionska 18 V/5,2 Ah, kat. št.			588 14 64-01 (2 kosa) 5,2 Ah baterija	
Baterija, litij-ionska 18 V/5,0 Ah, kat. št.		593 11 84-01, 593 11 85-01	588 14 64-02, 593 11 84-01, 593 11 85-01 (2 kosov), 5,0 Ah/baterija	593 11 84-01, 593 11 85-01 (2 kosov), 5,0 Ah/baterija
Baterija, litij-ionska 18 V/4,9 Ah, kat. št.		593 11 84-02, 593 11 85-02	588 14 64-03, 593 11 84-02, 593 11 85-02 (2 kosov), 4,9 Ah/baterija	593 11 84-02, 593 11 85-02 (2 kosov), 4,9 Ah/baterija
Napajalnik, V/28 V DC	100-240	100-240	100-240	100-240
Dolžina nizkonapetostnega kabla, m/ft	10/33	10/33	10/33	10/33
Povprečna poraba energije pri maksimalni uporabi	17 kWh/ mesec v delovnem območju 2200 m ² /0,8 55 akra	18 kWh/ mesec v de- lovnem ob- močju 3200 m ² /0,8 akra	20 kWh/ mesec v de- lovnem ob- močju 4000 m ² /1 akr a	23 kWh/ mesec v de- lovnem ob- močju 5000 m ² /1,25 akra
Napajalni tok, A DC	2,2	4,2	7	7

Električni sistem	Automower® 420	Automower® 430X	Automower® 440	Automower® 450X
Vrsta napajalnika	ADP-60JR, FW7438	FW7448, ADP-120DR	FW7458/28/D, ADP-200JR	FW7458/28/D, ADP-200JR
Povprečen čas košnje, min	75	145	290	270
Povprečen čas polnjenja, min	50	50	60	60

Antena omejevalne zanke	Automower® 420	Automower® 430X	Automower® 440	Automower® 450X
Delovni frekvenčni pas, Hz	300–80000	300–80000	300–80000	300–80000
Najvišja moč radiofrekvenčnih signalov, mW na 60 m ⁸²	< 25	< 25	< 25	< 25

Emisije hrupa v okolje, izmerjene kot zvočna moč ⁸³	Automower® 420	Automower® 430X	Automower® 440	Automower® 450X
Izmerjen nivo zvočne moči, dB (A)	57	57	56	58
Zajamčen nivo zvočne moči	58	58	56	59
Raven zvočnega tlaka pri upravljavčevem ušesu, dB (A) ⁸⁴	46	46	45	47

KEES VAN DER SPEK
TUIN EN PARKMACHINES • TER AAR

⁸² Najvišja aktivna izhodna moč za antene v frekvenčnem pasu delovanja radijske opreme.

⁸³ Emisije hrupa v okolje, izmerjene kot zvočna moč (L_{wa}) v skladu z Direktivo 2000/14/ES in zakonodajo Novega južnega Walesa (Uredba o zaščiti okolja pri delu 2017, Nadzor hrupa). Zagotovljeni nivo zvočne moči vključuje odstopanje v izdelavi in odstopanje od testne kode z 1–3 dB (A). Podatke o emisijah hrupa najdete na nalepki z nazivnimi vrednostmi in v poglavju Tehnični podatki.

⁸⁴ Odstopanje ravni zvočnega tlaka K_{pA} , 2–4 dB (A)

Košnja	Automower® 420	Automower® 430X	Automower® 440	Automower® 450X
Rezalni sistem	3 vrtljive rezilne plošče			
Št. vrt. motorja rezila, vrt/min	2300	2300	2300	2300
Poraba energije med košnjo, W +/- 20 %	30	30	30	35
Višina košnje, cm/palca	2–6/0,8–2,4	2–6/0,8–2,4	2–6/0,8–2,4	2–6/0,8–2,4
Širina košnje, cm/palca	24/9,4	24/9,4	24/9,4	24/9,4
Najožji dovoljen prehod, cm/palca	60/24	60/24	60/24	60/24
Največji kot za delovno območje, %	45	45	45	45
Največji kot za omejevalno zanko, %	15	15	15	15
Največja dolžina omejevalne zanke, m/čevljev	800/2600	800/2600	800/2600	800/2600
Največja dolžina vodilne zanke, m/ft	400/1300	400/1300	400/1300	400/1300
Zmogljivost delovnega območja, m ² /aker, +/- 20 %	2200/0,55	3200/0,8	4000/1	5000/1,25

Razred IP	Automower® 420	Automower® 430X	Automower® 440	Automower® 450X
Robotska kosilnica	IPX4	IPX4	IPX4	IPX4
Polnilna postaja	IPX1	IPX1	IPX1	IPX1
Napajalnik	IPX4	IPX4	IPX4	IPX4

Podprti frekvenčni pasovi	
Bluetooth® frekvenčno območje	2400,0–2483,5 MHz
Automower® Connect 2G	GSM 850 MHz
	E-GSM 900 MHz
	DCS 1800 MHz
	PCS 1900 MHz
Automower® Connect 3G	Pas 19 (800 MHz)
	Pas 5 (850 MHz)
	Pas 8 (900 MHz)
	Pas 2 (1900 MHz)
	Pas 1 (2100 MHz)

Podprti frekvenčni pasovi	
Automower® Connect 4G	Pas 12 (700 MHz)
	Pas 17 (700 MHz)
	Pas 28 (700 MHz)
	Pas 13 (700 MHz)
	Pas 20 (800 MHz)
	Pas 26 (850 MHz)
	Pas 5 (850 MHz)
	Pas 19 (850 MHz)
	Pas 8 (900 MHz)
	Pas 4 (1700 MHz)
	Pas 3 (1800 MHz)
	Pas 2 (1900 MHz)
	Pas 25 (1900 MHz)
	Pas 1 (2100 MHz)
	Pas 39 (1900 MHz)

Razred moči		
Bluetooth® Izhodna moč	8 dBm	
Automower® Connect 2G	Razred moči 4 (za GSM/E-GSM)	33 dBm
	Razred moči 1 (za DCS/PCS)	30 dBm
	Razred moči E2 (za pasove GSM/E-GSM)	27 dBm
	Razred moči E2 (za pasove DCS/PCS)	26 dBm
Automower® Connect 3G	Razred moči 3	24 dBm
Automower® Connect 4G	Razred moči 3	23 dBm

Husqvarna AB ne jamči za popolno združljivost med izdelkom in drugimi vrstami brezžičnih sistemov, kot so daljinski upravljalniki, radijski prenosniki, slušne naprave, podzemne električne ograje za živali ali podobno.

Izdelki so izdelani v Angliji ali na Češkem. Glejte podatke na tipski ploščici. Glejte *Uvod na strani 115*

41.4 Registrirane blagovne znamke

Besedna znamka in logotipi *Bluetooth®* so registrirane blagovne znamke v lasti *Bluetooth SIG, inc.*. Vsaka uporaba teh oznak s strani Husqvarna je na podlagi licence.

42 Garancija

42.1 Garancijski pogoji

Garancija Husqvarnazagotavlja ustrezno delovanje tega izdelka za obdobje 2 let od dneva nakupa. Garancija pokriva resne napake v materialu ali proizvodne napake. V garancijskem obdobju vam bomo izdelek zamenjali ali ga brezplačno popravili, če so izpolnjeni naslednji pogoji:

- Izdelek in polnilno postajo lahko uporabljate le v skladu z napotki v navodilih za uporabo. Garancija proizvajalca ne vpliva na pravice, ki izhajajo iz garancije, do prodajalca/trgovca.
- Končni uporabniki ali druge nepooblaščen tretje osebe ne smejo poskušati popravljati izdelka.

Primeri napak, ki niso vključeni v garancijo:

- Škoda, ki jo povzroči pronicanje vode zaradi uporabe visokotlačnega čistilnika ali potopitev v vodo, na primer v luže po močnem deževju.

- Poškodbe, ki jih povzroči strela.
- Poškodbe zaradi neprimernega shranjevanja ali ravnanja z baterijo.
- Poškodbe, ki jih povzroči uporaba neoriginalne baterije Husqvarna.
- Poškodbe, ki jih povzroči uporaba nadomestnih delov in dodatne opreme, ki niso originalni izdelki podjetja Husqvarna, na primer rezil in inštalacijskega materiala.
- Poškodbe kabla za zanko.
- Poškodbe zaradi neodobrenih sprememb ali predelav izdelka ali napajalnika.

Rezila in kolesa se obravnavajo kot obrabni elementi in jih garancija ne krije.

Če pride do okvare izdelka Husqvarna, se za dodatna pojasnila obrnite na službo za pomoč strankam podjetja Husqvarna. Ko stopite v stik s službo za pomoč strankam Husqvarna, imejte pri roki račun in serijsko številko izdelka.

43 Izjava ES o skladnosti

43.1 Izjava ES o skladnosti

Husqvarna AB, SE-561 82 Huskvarna, Švedska, tel: +46-36-146500, izjavlja, da so robotske kosilnice **Husqvarna Automower® 105**, **Husqvarna Automower® 305**, **Husqvarna Automower® 310**, **Husqvarna Automower® 315**, **Husqvarna Automower® 315X**, **Husqvarna Automower® 420**, **Husqvarna Automower® 430X**, **Husqvarna Automower® 440** in **Husqvarna Automower® 450X** s serijskimi številkami od 2019. tedna 40 dalje (leto in teden ter serijska številka so jasno navedeni na tipski ploščici), skladne z DIREKTIVAMI SVETA:

- Direktiva **2006/42/ES** o strojih.
 - Posebne zahteve za robotske baterijske kosilnice **EN 50636-2-107: 2015**.
 - Elektromagnetna polja **EN 62233: 2008**.
- Direktivo o "omejitvi uporabe določenih nevarnih snovi" **2011/65/EU**.
 - Uporabljeni so naslednji standardi: **EN 50581:2012**
- Direktiva **2000/14/ES** v zvezi z emisijami hrupa iz zunanje opreme. Za dodatne informacije o emisijah hrupa in širinah

košnje glejte *Tehnični podatki na strani 139*.

Za **Husqvarna Automower® 105** (potrdilo 01/901/176), **Husqvarna Automower® 305** (potrdilo 01/901/322), **Husqvarna Automower® 310/315** (potrdilo 01/901/225), **Husqvarna Automower® 315X** (potrdilo 01/901/286) in **Husqvarna Automower® 420/430X/440/450X** (potrdilo 01/901/201): Priglašeni organ RISE SMP Svensk Maskinprovning AB, Box 7035, SE-750 07 Uppsala, Sweden, je izdal poročilo glede ocenjevanja skladnosti na podlagi VI. priloge DIREKTIVE SVETA z dne 8. maja 2000, ki se "nanaša na emisije hrupa v okolje" 2000/14/ES.

- Direktiva **2014/53/EU** v zvezi z radijsko opremo. Za direktivo 2014/53/EU je izdano potrdilo o opravljenem tipškem pregledu. Številka potrdila o opravljenem tipškem pregledu za **Husqvarna Automower® 105** je SC1110-17. Uporabljeni so naslednji standardi:

- **ETSI EN 303 447 V1.1.1**

Elektromagnetna združljivost:

- **ETSI EN 301 489-1 V2.2.0**
- **EN 61000-6-1:2007**
- **EN 61000-6-3:2007/A1:2011**

Za **Husqvarna Automower® 315X**, **Husqvarna Automower® 430X** in **Husqvarna Automower® 450X** z modulom **Automower® Connect** tudi:

- **ETSI EN 301 489-19 V2.1.0**
- **ETSI EN 301 489-52 V1.1.1**
- **ETSI EN 301 511 V12.5.1**
- **ETSI EN 301 908-2 V11.1.1**

Za **Husqvarna Automower® 305**, **Husqvarna Automower® 310**, **Husqvarna Automower® 315**, **Husqvarna Automower® 315X**, **Husqvarna Automower® 420**, **Husqvarna Automower® 430X**, **Husqvarna Automower® 440** in **Husqvarna Automower® 450X** z vmesnikom **Bluetooth®** tudi:

- **ETSI EN 300 328 V2.1.1**
- **ETSI EN 301 489-17 V3.1.1**



Husqvarna 2019-12-12

Lar Roos

Global R&D Director, Electric category

(Pooblaščen predstavnik podjetja Husqvarna AB in odgovorna oseba za tehnično dokumentacijo.)

KEES VAN DER SPEK
TUIN EN PARKMACHINES ★ TER AAR

KES VAN DER SPEK
TUIN EN PARKMACHINES ★ TER AAR

KEES VAN DER SPEK
TUIN EN PARKMACHINES ★ TER AAR



Husqvarna[®]

AUTOMOWER[®] is a trademark owned by Husqvarna AB.

Copyright[®] 2019 HUSQVARNA. All rights reserved.

www.husqvarna.com

Originalanweisungen
Instructions d'origine
Originele instructies
Izvirna navodila
1142177-20



2019-12-12