

PowerJet 18V P4A

Art. 14890

**KEES VAN DER SPEK**  
TUIN EN PARKMACHINES \* TER AAR

**NL Gebruiksaanwijzing**  
Accu-bladblazer

---

<p><b>DE Produkthaftung</b> Wir weisen ausdrücklich darauf hin, dass wir in Übereinstimmung mit dem Produkthaftungsgesetz nicht für Schäden haften, die durch unsere Produkte entstehen, wenn diese unsachgemäß und nicht durch einen von uns autorisierten Servicepartner repariert wurden oder wenn keine Original GARDENA Teile oder von uns zugelassene Teile verwendet wurden.</p>
<p><b>EN Product liability</b> In accordance with the German Product Liability Act, we hereby expressly declare that we accept no liability for damage incurred from our products where said products have not been properly repaired by a GARDENA-approved service partner or where original GARDENA parts or parts authorised by GARDENA were not used.</p>
<p><b>FR Responsabilité</b> Conformément à la loi relative à la responsabilité du fait des produits défectueux, nous déclarons expressément par la présente que nous déclinons toute responsabilité pour les dommages résultant de nos produits, si lesdits produits n'ont pas été correctement réparés par un partenaire d'entretien agréé GARDENA ou si des pièces d'origine GARDENA ou des pièces agréées GARDENA n'ont pas été utilisées.</p>
<p><b>NL Productaansprakelijkheid</b> Conform de Duitse wet inzake productaansprakelijkheid verklaren wij hierbij uitdrukkelijk dat wij geen aansprakelijkheid aanvaarden voor schade ontstaan uit onze producten waarbij deze producten niet zijn gerepareerd door een GARDENA-erkende servicepartner of waarbij geen originele GARDENA-onderdelen of onderdelen die door GARDENA zijn goedgekeurd zijn gebruikt.</p>
<p><b>SV Produktansvar</b> I enlighet med tyska produktansvarslagar förklarar vi härmed uttryckligen att vi inte åtar oss något ansvar för skador som orsakas av våra produkter där produkterna inte har genomgått korrekt reparation från en GARDENA-godkänd servicepartner eller där originaldelar från GARDENA eller delar godkända av GARDENA inte använts.</p>
<p><b>DA Produktansvar</b> I overensstemmelse med den tyske produktansvarslav erklærer vi hermed udtrykkeligt, at vi ikke påtager os noget ansvar for skader på vores produkter, hvis de pågældende produkter ikke er blevet repareret korrekt af en GARDENA-godkendt servicepartner, eller hvor der ikke er brugt originale GARDENA-reservedele eller godkendte reservedele fra GARDENA.</p>
<p><b>FI Tuotevastuu</b> Saksan tuotevastuulain mukaisesti emme ole vastuussa laitteiden vaurioista, jos korjauksia ei ole tehnyt GARDENAn hyväksymä huoltoliike tai jos niiden synnä on muiden kuin alkuperäisten GARDENA-varaosien tai GARDENAn hyväksymien varaosien käyttö.</p>
<p><b>IT Responsabilità del prodotto</b> In conformità con la Legge tedesca sulla responsabilità del prodotto, con la presente dichiariamo espressamente che decliniamo qualsiasi responsabilità per danni causati dai nostri prodotti qualora non siano stati correttamente riparati presso un partner di assistenza approvato GARDENA o laddove non siano stati utilizzati ricambi originali o autorizzati GARDENA.</p>
<p><b>ES Responsabilidad sobre el producto</b> De acuerdo con la Ley de responsabilidad sobre productos alemana, por la presente declaramos expresamente que no aceptamos ningún tipo de responsabilidad por los daños ocasionados por nuestros productos si dichos productos no han sido reparados por un socio de mantenimiento aprobado por GARDENA o si no se han utilizado piezas originales GARDENA o piezas autorizadas por GARDENA.</p>
<p><b>PT Responsabilidade pelo produto</b> De acordo com a lei alemã de responsabilidade pelo produto, declaramos que não nos responsabilizamos por danos causados pelos nossos produtos, caso os tais produtos não tenham sido devidamente reparados por um parceiro de assistência GARDENA aprovado ou se não tiverem sido utilizadas peças GARDENA originais ou peças autorizadas pela GARDENA.</p>
<p><b>PL Odpowiedzialność za produkt</b> Zgodnie z niemiecką ustawą o odpowiedzialności za produkt, niniejszym wyraźnie oświadczamy, że nie ponosimy żadnej odpowiedzialności za szkody poniesione na skutek użytkowania naszych produktów, w przypadku gdy naprawa tych produktów nie była odpowiednio przeprowadzana przez zatwierdzonego przez firmę GARDENA partnera serwisowego lub nie stosowano oryginalnych części GARDENA albo części autoryzowanych przez tę firmę.</p>
<p><b>HU Termékszavatosság</b> A németországi termékszavatossági törvénnyel összhangban ezennel nyomatékosan kijelentjük, hogy nem vállalunk felelősséget a termékeinkben keletkezett olyan károkért, amelyek valamely GARDENA által jóváhagyott szervizpartner által nem megfelelően végzett javításból adódtak, vagy amely során nem eredeti GARDENA alkatrészeket vagy a GARDENA által jóváhagyott alkatrészeket használtak fel.</p>
<p><b>CS Odpovědnost za výrobek</b> V souladu s německým zákonem o odpovědnosti za výrobek tímto výslovně prohlašujeme, že nepřijímáme žádnou odpovědnost za poškození vzniklá na našich výrobcích, kdy zmíněné výrobky nebyly řádně opraveny schváleným servisním partnerem GARDENA nebo kdy nebyly použity originální náhradní díly GARDENA nebo náhradní díly autorizované společností GARDENA.</p>
<p><b>SK Zodpovednosť za produkt</b> V súlade s nemeckými právnymi predpismi upravujúcimi zodpovednosť za výrobok týmto výslovne prehlasujeme, že nenesieme žiadnu zodpovednosť za škody spôsobené našimi výrobkami, v prípade ktorých neboli náležité opravy vykonané servisným partnerom schváleným spoločnosťou GARDENA alebo neboli použité diely spoločnosti GARDENA alebo diely schválené spoločnosťou GARDENA.</p>
<p><b>EL Ευθύνη προϊόντος</b> Σύμφωνα με τον γερμανικό νόμο περί Ευθύνης για τα Προϊόντα, με το παρόν δηλώνουμε ρητώς ότι δεν αποδεχόμαστε καμία ευθύνη για τυχόν ζημιές που προκύπτουν από τα προϊόντα μας εάν αυτά δεν έχουν επισκευαστεί σωστά από κάποιον εγκεκριμένο συνεργάτη επισκευών της GARDENA ή εάν δεν έχουν χρησιμοποιηθεί αυθεντικά εξαρτήματα GARDENA ή εξαρτήματα εγκεκριμένα από την GARDENA.</p>
<p><b>SL Odgovornost proizvajalca</b> V skladu z nemškimi zakoni o odgovornosti za izdelke, izrecno izjavljajo, da ne sprejemamo nobene odgovornosti za škodo, ki jo povzročijo naši izdelki, če teh niso ustrezno popravili GARDENINI odobreni servisni partnerji ali pri tem niso bili uporabljeni originalni GARDENINI nadomestni deli ali GARDENINIMI homologiranimi nadomestnimi deli.</p>
<p><b>HR Pouzdanost proizvoda</b> Sukladno njemačkom zakonu o pouzdanosti proizvoda, ovime izričito izjavljujemo kako ne prihvaćamo nikakvu odgovornost za oštećenja na našim proizvodima nastala uslijed neispravnog popravka od strane servisnog partnera kojeg odobrava GARDENA ili uslijed nekorištenja originalnih GARDENA dijelova ili dijelova koje odobrava GARDENA.</p>
<p><b>RO Răspunderea pentru produs</b> În conformitate cu Legea germană privind răspunderea pentru produs, declarăm în mod expres prin prezentul document că nu acceptăm nicio răspundere pentru defecțiunile suferite de produsele noastre atunci când acestea nu au fost reparate în mod corect de un atelier de service partener, aprobat de GARDENA, sau când nu au fost utilizate piese GARDENA originale sau piese autorizate de GARDENA.</p>
<p><b>BG Отговорност за вреди, причинени от стоки</b> Съгласно германския закон за отговорността за вреди, причинени от стоки, с настоящото изрично декларираме, че не носим отговорност за щети, причинени от нашите продукти, ако те не са били правилно ремонтирани от одобрен от GARDENA сервиз или ако не са използвани оригинални части на GARDENA или части, одобрени от GARDENA.</p>
<p><b>ET Tootevastutus</b> Vastavalt Saksamaa tootevastutusseadusele deklareerime käesolevaga selgesõnaliselt, et me ei kanna mingisugust vastutust meie toodetest tingitud kahjude eest, kui need tooted ei ole korrektselt parandatud GARDENA heakskiidetud hoolduspartneri poolt või kui parandamisel ei ole kasutatud GARDENA originaalosi või GARDENA volitatud osi.</p>
<p><b>LT Gaminio patikimumas</b> Mes aiškiai pareiškiamo, kad, atsižvelgiant į Vokietijos gaminių patikimumo įstatymą, neprisiimame atsakomybės dėl bet kokios žalos, patirtos dėl mūsų gaminių, jeigu jie buvo netinkamai taisomi arba jų dalys buvo pakeistos neoriginaliomis GARDENA dalimis ar nepatvirtintomis dalimis, arba jeigu remonto darbai buvo atliekami ne GARDENA techninės priežiūros centro specialistų.</p>
<p><b>LV Atbildība par produkcijas kvalitāti</b> Saskaņā ar Vācijas likumu par atbildību par produkcijas kvalitāti ar šo mēs paziņojam, ka neuzņemamies atbildību par bojājumiem, kas radušies, lietojot mūsu izstrādājumus, kuru remontu nav veicis uzņēmuma GARDENA apstiprināts apkopes partneris vai kuru remontam netika izmantotas oriģinālās GARDENA detaļas vai detaļas, kuru lietošanu apstiprinājis uzņēmums GARDENA.</p>

A1

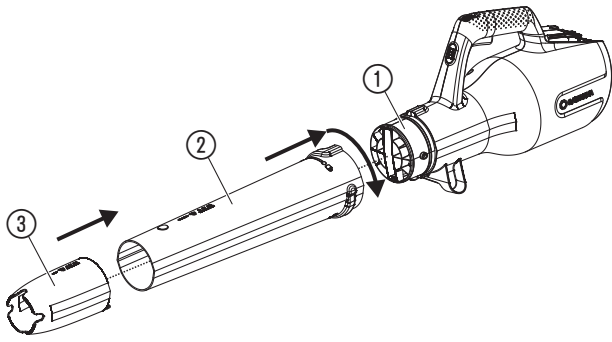

O1

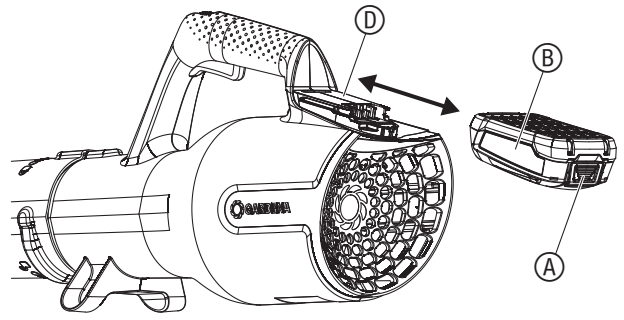

O2

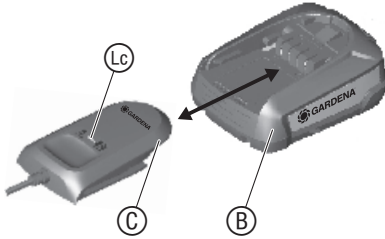

O4

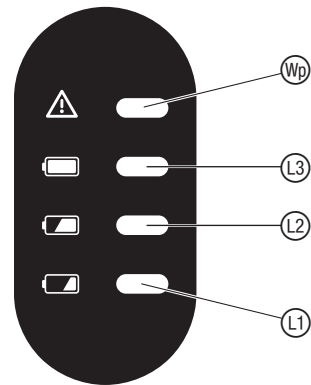

O3

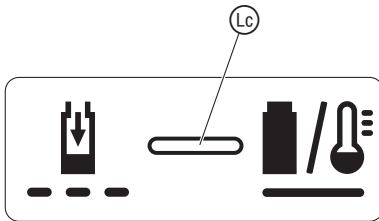

O5

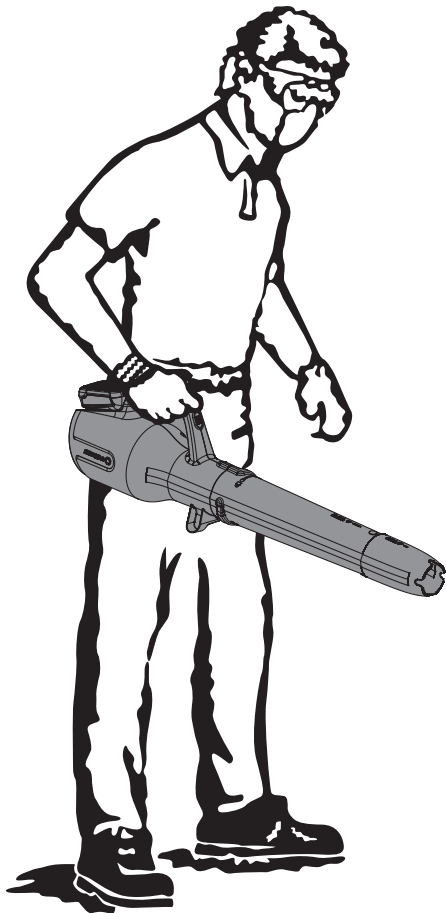

O6

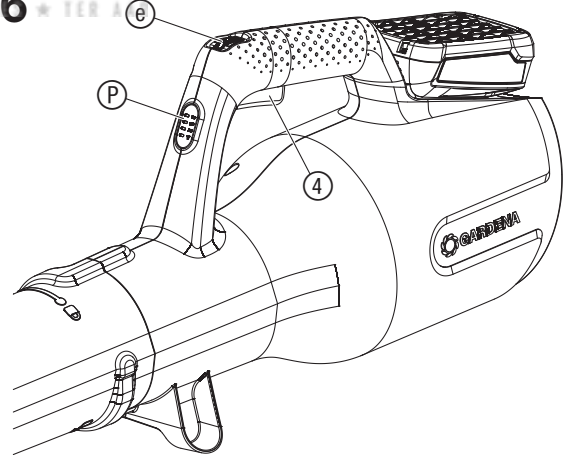

M1

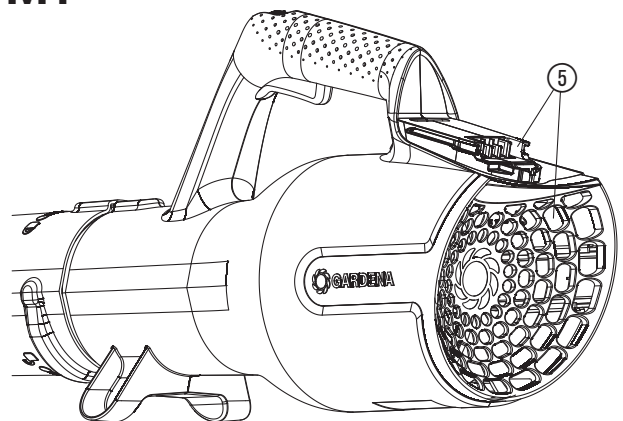

## NL Accu-bladblazer

1. VEILIGHEID .....	17
2. MONTAGE .....	19
3. BEDIENING .....	19
4. ONDERHOUD .....	20
5. OPBERGEN .....	20
6. STORINGEN VERHELPEEN .....	20
7. TECHNISCHE GEGEVENS .....	21
8. TOEBEHOREN .....	21
9. SERVICE/GARANTIE .....	21

### Vertaling van de originele instructies.



Dit product is niet bestemd om te worden gebruikt door personen (inclusief kinderen) met beperkte fysieke, sensorische of geestelijke capaciteiten of die geen ervaring met en/of kennis van het product hebben. Kinderen moeten onder toezicht staan, om ervoor te zorgen dat ze niet met het product spelen. Kinderen mogen het product niet zonder toezicht reinigen of onderhouden. Wij adviseren jongeren het product pas vanaf 16 jaar te gebruiken.

### Gebruik volgens de voorschriften:

De **GARDENA Bladblazer** is bestemd om vuil of gemaaid gras van paden, inritten, binnenplaatsen enz. weg te blazen, om gemaaid gras, stro of blad op een hoop te blazen of om vuil uit hoeken, voegen of openingen tussen tegels of stenen weg te blazen.

Het product is niet geschikt om langdurig te gebruiken.



### GEVAAR! Explosiegevaar!

→ Gebruik het product niet in gesloten ruimtes of voor het wegblazen van meel, zand, houtstof enz.

## 1. VEILIGHEID

### BELANGRIJK!

Lees de gebruiksaanwijzing zorgvuldig en bewaar deze om later nog eens te kunnen nalezen.

### Symbolen op het product:



Lees de gebruiksaanwijzing.



Afstand houden.



**Draag oog- en gehoorbescherming.**



**Uitschakelen:  
Verwijder de accu alvorens reinigings- en onderhoudswerkzaamheden uit te voeren.**



**Stel het apparaat niet bloot aan regen.**



**Voor de acculader:  
Trek de stekker direct uit het stopcontact, wanneer het snoer beschadigd of doorgesneden werd.**

### Algemene veiligheidsaanwijzingen

#### Elektrische veiligheid voor het oplaadapparaat



**GEVAAR! Elektrische schok!**

**Risico op letsel door een elektrische schok.**

→ **Het product moet worden gevoed via een aardlekschakelaar (RCD) met een nominale aardlekstroom van maximaal 30 mA.**

### Veilige werking

#### 1 Instructies

- Lees alle instructies aandachtig door. Maak uzelf vertrouwd met de besturingsinstallatie en het juiste gebruik van het apparaat.
- Sta kinderen of personen die niet vertrouwd zijn met deze instructies nooit toe het apparaat te gebruiken. Plaatselijke bepalingen kunnen de leeftijd van de bediener van het apparaat beperken.
- Let op! De bediener of gebruiker is verantwoordelijk voor ongevallen of risico's voor andere personen of hun eigendom.

#### 2 Voorbereiding

- Gebruik gehoorbescherming en een veiligheidsbril. Draag deze gedurende de totale gebruikstijd van het apparaat.
- Draag bij het bedienen van het apparaat altijd stevige schoenen en een lange broek. Gebruik het apparaat nooit op blote voeten of met open sandalen aan. Vermijd het dragen van loszittende kleding of kleding met loshangende koorden of stropdassen.
- Draag geen loshangende kleding of sieraden die in de aanzuigopening gezogen zouden kunnen worden. Houd lang haar weg van de aanzuigopeningen.
- Gebruik het apparaat in een aanbevolen houding en uitsluitend op een stevige, vlakke ondergrond.
- Gebruik het apparaat niet op een betegeld oppervlak of een macadam waarbij het uitgeworpen materiaal letsel zou kunnen veroorzaken.
- Voer vóór gebruik altijd een visuele inspectie uit om vast te stellen dat de hakselaar, de bouten van de hakselaar en ander bevestigingsmateriaal geborgd zijn, de behuizing onbeschadigd is en de veiligheidsvoorzieningen en -schermen voorhanden zijn. Vervang versleten of beschadigde onderdelen steeds per set om de balans te behouden. Vervang beschadigde of onleesbare teksten.
- Controleer de voeding en het verlengsnoer vóór gebruik op tekenen van beschadiging of veroudering. Mocht een kabel bij gebruik beschadigd raken, dan dient het apparaat onmiddellijk losgekoppeld te worden van het elektriciteitsnet. **RAAK DE KABEL NIET AAN ZOLANG DEZE NOG NIET IS LOSGEKOPPELD VAN HET ELEKTRICITEITSNET.** Gebruik het apparaat niet als de kabel beschadigd of versleten is.
- Gebruik het apparaat nooit als er mensen, in het bijzonder kinderen, of dieren in de buurt zijn.

#### 3 Gebruik

- Controleer voor u het apparaat inschakelt of de toevoerbuis leeg is.
- Houd uw gezicht en lichaam ver weg van de vulopening.
- Sta niet toe dat handen, andere lichaamsdelen of kleding zich in de toevoerbuis, het uitwerpkanaal of in de buurt van bewegende delen bevinden.
- Zorg ervoor dat u nooit uw evenwicht verliest en stevig staat. Voorkom een ongewone lichaamshouding. Sta bij de toevoer van materiaal nooit op een hoger niveau dan het niveau van het grondvlak van het apparaat.
- Houd u bij gebruik van het apparaat nooit op in de uitwerpzone.
- Wees bij de toevoer van materiaal naar het apparaat extra voorzichtig. Zorg dat er geen metaaldeeltjes, stenen, flessen, struiken of andere vreemde voorwerpen opgezogen worden.
- Schakel de stroomvoorziening onmiddellijk uit en wacht tot het apparaat helemaal stilstaat, als het snijmechanisme wordt geconfronteerd met een vreemd voorwerp of als het apparaat ongewone geluiden begint te maken of begint te trillen. Haal de stekker uit het stopcontact en zet de volgende stappen alvorens het apparaat opnieuw in te schakelen en te gebruiken:
  - controleren op beschadiging;
  - beschadigde onderdelen vervangen of repareren;
  - controleren op losse onderdelen en deze vastdraaien.
- Accepteer niet dat verwerkt materiaal zich verzamelt in de uitwerpzone, omdat dit de correcte uitwerp kan verhinderen en opnieuw invoeren van het materiaal via de vulopening kan veroorzaken.

- Mocht het apparaat verstopt zijn, schakel dan de netvoeding uit en koppel het apparaat los van het elektriciteitsnet alvorens het vuil te verwijderen.
- Gebruik de machine nooit met defecte beveiligingssysteem of veiligheidsafschermingen of zonder veiligheidsvoorzieningen.
- Houd de energiebron vrij van vuil of ander opgehoopt materiaal om beschadiging hiervan of mogelijk brand te voorkomen.
- Transporteer het apparaat niet zolang de voeding aanstaat.
- Stop het apparaat en haal de stekker uit het stopcontact. Vergewis uzelf ervan dat alle bewegende delen volledig stilstaan:
  - als u het apparaat onbeheerd achterlaat,
  - voordat u een verstopping of verstopte kanalen verhelpt,
  - vóór controle, schoonmaken of andere werkzaamheden aan het apparaat.
- Kiep het apparaat niet zolang het op het elektriciteitsnet is aangesloten.

#### 4 Onderhoud en opbergen

- Als het apparaat voor onderhoud, controle, opslag of het vervangen van onderdelen stopgezet wordt, schakel dan de energiebron uit, koppel het apparaat los van het elektriciteitsnet en vergewis uzelf ervan dat alle bewegende delen helemaal stilstaan. Laat het apparaat vóór controle, instellen etc. afkoelen. Onderhoud het apparaat met zorg en houd het schoon.
- Zet het apparaat weg op een droge plaats en buiten het bereik van kinderen.
- Laat het apparaat voordat u het opbergt altijd afkoelen.
- Wees uzelf er bij het onderhoud van de hakselaar van bewust dat hoewel de energiebron op basis van de vergrendelingsfunctie van de veiligheidsvoorziening is uitgeschakeld, de hakselaar nog altijd kan worden bewogen.
- Vervang versleten of beschadigde onderdelen uit veiligheidsoverwegingen. Gebruik uitsluitend originele reserveonderdelen en accessoires.
- Probeer nooit de vergrendelingsfunctie van de veiligheidsvoorziening te omzeilen.

#### 5 Extra veiligheidsinstructies voor apparaten met opvangzakken

Schakel het apparaat uit voordat u de zak aanbrengt of verwijdert.

#### Extra veiligheidsaanwijzingen

##### Veilige omgang met accu's



**Lees alle veiligheidsaanwijzingen en instructies.**

Nalatigheden bij het in acht nemen van de veiligheidsaanwijzingen en instructies kunnen een elektrische schok, brand en/of ernstige verwondingen veroorzaken.

**Bewaar deze instructies goed.** Gebruik de acculader alleen, wanneer u alle functies volledig kunt beoordelen en zonder beperkingen kunt uitvoeren of desbetreffende instructies hebt gekregen.

- **Houd toezicht op kinderen bij gebruik, reiniging en onderhoud.** Daarmee wordt gewaarborgd dat kinderen niet met de acculader spelen.
- **Laad alleen Li-ion accu's op van het POWER FOR ALL-systeem van het type PBA 18V. vanaf een capaciteit van 1,5 Ah (vanaf 5 accucellen). De accuspanning moet passen bij de accu-oplaadspanning van de acculader. Laad geen accu's op die niet oplaadbaar zijn.** Anders bestaat er brand- en explosiegevaar.
-  **Houd de acculader uit de buurt van regen of vocht.** Het binnendringen van water in een elektrisch apparaat verhoogt het risico op een elektrische schok.
- **Zorg dat de acculader schoon blijft.** Door verontreiniging bestaat het risico op een elektrische schok.
- **Controleer de acculader, het snoer en de stekker vóór elk gebruik. Gebruik de acculader niet, wanneer u schades constateert. Open de acculader niet zelf en laat deze alleen repareren door gekwalificeerd geschoold personeel en alleen met originele onderdelen.** Beschadigde acculaders, snoeren en stekkers verhogen het risico op een elektrische schok.
- **Gebruik de acculader niet op een ondergrond die gemakkelijk in brand kan vliegen (bijv. papier, textiel enz.) of in een brandbare omgeving.** Er bestaat brandgevaar doordat de acculader tijdens het opladen warm wordt.
- Wanneer de voedingskabel moet worden vervangen, moet dit door GARDENA of een erkende klantenservicedienst voor elektrische gereedschappen van GARDENA worden uitgevoerd om veiligheidsrisico's te voorkomen.
- **Gebruik het product niet terwijl het wordt opgeladen.**
- **Deze veiligheidsaanwijzingen gelden alleen voor Li-ion accu's van het POWER FOR ALL-systeem PBA 18V.**
- **Gebruik de accu alleen in producten van de fabrikanten van het POWER FOR ALL-systeem.** Alleen zo wordt de accu beschermd tegen gevaarlijke overbelasting.
- **Laad de accu's alleen op met acculaders die door de fabrikant worden aanbevolen.** Een acculader die voor een bepaald soort accu geschikt is kan in brand vliegen, wanneer er andere accu's op worden aangesloten.
- **De accu wordt gedeeltelijk opgeladen geleverd.** Om de volledige capaciteit van de accu te waarborgen, dient u de accu vóór het eerste gebruik volledig in de acculader op te laden.
- **Berg accu's buiten de reikwijdte van kinderen op.**
- **Open de accu niet.** Er bestaat een risico op kortsluiting.
- **Bij beschadiging en onvakkundig gebruik van de accu kunnen dampen vrijkomen. De accu kan in brand vliegen of exploderen.** Zorg voor frisse lucht en raadpleeg een arts bij klachten. De dampen kunnen de luchtwegen prikkelen.

→ **Bij verkeerd gebruik of een beschadigde accu kan brandbare vloeistof uit de accu lekken. Voorkom contact hiermee. Bij toevallig contact met water afspelen. Wanneer de vloeistof in de ogen komt, moet u bovendien een arts raadplegen.**

Weglekkende accuvloeistof kan leiden tot huidirritaties of brandwonden.

→ **Wanneer de accu defect is kan vloeistof weglekken en aangrenzende voorwerpen bevochtigen. Controleer desbetreffende onderdelen.**  
Reinig deze of vervang ze indien nodig.

→ **Sluit de accu niet kort. Houd de niet-gebruikte accu uit de buurt van paperclips, munten, sleutels, spijkers, schroeven of andere kleine metalen voorwerpen die een overbrugging van de contacten zouden kunnen veroorzaken.** Kortsluiting tussen de accucontacten kan brandwonden of brand tot gevolg hebben.

→ **Door spitse voorwerpen zoals bijv. spijkers of een schroevendraaier of door externe krachtwerking kan de accu beschadigd raken.**  
Er kan kortsluiting ontstaan en de accu kan in brand vliegen, gaan roken of exploderen of oververhit raken.

→ **Pleeg nooit onderhoud aan beschadigde accu's.**  
Elk onderhoud van accu's dient te worden uitgevoerd door de fabrikant of een gevolmachtigde klantenservicedienst.

→  **Bescherm de accu tegen hitte, bijv. ook tegen langdurige zoninstraling, vuur, vuil, water en vocht.**  
 Er bestaat explosie- en kortsluitgevaar.

→ **Gebruik en bewaar de accu alleen bij een omgevingstemperatuur tussen -20 °C en +50 °C.**

Laat de accu bijv. 's zomers niet in de auto liggen. Bij temperaturen < 0 °C kan zich apparaatspecifiek een beperking van de capaciteit voordoen.

→ **Laad de accu alleen op bij omgevingstemperaturen tussen 0 °C en +45 °C.** Opladen buiten dit temperatuurbereik kan de accu beschadigen of het brandgevaar verhogen.

#### Elektrische veiligheid

 **GEVAAR! Hartstilstand!**

Dit product genereert tijdens de werking een elektromagnetisch veld. Dit veld kan onder bepaalde omstandigheden invloed hebben op de werkwijze van actieve of passieve medische implantaten. Om het gevaar van situaties die kunnen leiden tot ernstige of dodelijke verwondingen uit te sluiten, dienen personen met een medisch implantaat hun arts en de fabrikant van het implantaat te raadplegen alvorens dit product te gebruiken.

 **GEVAAR! Explosiegevaar!**

Werk niet met het product in een explosiegevaarlijke omgeving, waarin zich brandbare vloeistoffen, gassen of stof bevinden. Elektrische gereedschappen veroorzaken vonken die stof of dampen kunnen ontsteken.

Bij het wegblazen van grote hoeveelheden stofhoudend, weg te blazen materiaal kunnen elektrostatische opladingen ontstaan, die zich onder ongunstige, bijv. zeer droge, omgevingsomstandigheden plotseling kunnen ontladen.

Gebruik het product met de accu alleen tussen 0 °C tot 40 °C.

Gebruik het product niet onder vochtige omstandigheden.

Bescherm de accucontacten tegen vocht.

#### Persoonlijke veiligheid

 **GEVAAR! Verstikkingsgevaar!**

Kleinere onderdelen kunnen gemakkelijk worden ingeslikt. De polyzak vormt een verstikkingsgevaar voor kleine kinderen. Houd kleine kinderen tijdens de montage uit de buurt.

Gebruik het product alleen bij daglicht of bij goed kunstlicht.

Loop normaal, ren niet.

Zorg ervoor dat alle moeren, bouten en schroeven stevig zijn vastgedraaid, om er zeker van te zijn dat het product veilig functioneert.

Gebruik het product niet onder slechte weersomstandigheden, met name wanneer er risico op onweer bestaat.

Draag geen kleding die via de luchtaanzuigopening zou kunnen worden aangezogen (bijv. sjaal, stropdas, sieraden).

Bind lang haar vast en bescherm het haar (bijv. met een helm, muts of hoofddoek).

Waarschuwing: Gebruik het product niet zonder blaasbuis, om contact met rondvliegend vuil te vermijden, hetgeen tot ernstige verwondingen kan leiden.

Draag altijd handschoenen en gebruik de oogbescherming om te voorkomen dat stenen of afval in de ogen en het gezicht worden geblazen, hetgeen tot blindheid of ernstige verwondingen kan leiden.

Wees voorzichtig bij de instelling van het product, om inklemmen van vingers tussen bewegende en vaste onderdelen van het product te voorkomen, wanneer u de blazeronderdelen monteert.

Gebruik het product niet wanneer een onderdeel beschadigd of defect is of wanneer een van de schroeven loszit. Laat het door een erkende vakman repareren.

Gebruik de bladblazer niet in de buurt van loopvuur of brandende struiken, haarden, barbecues, asbakken enz. Correct gebruik van de bladblazer helpt verspreiding van vuur te voorkomen.

Plaats geen voorwerpen in de blazeropeningen, blaas het blad altijd weg van mensen, dieren, glas en vaststaande voorwerpen als bomen, auto's, muren, enz.

Door de kracht van de lucht kunnen stenen, vuil of stokken worden weggeworpen of geslingerd en mensen of dieren verwonden, glas breken of andere schade veroorzaken.

Gebruik het product nooit voor het verspreiden van chemicaliën, meststoffen of andere stoffen. Dit voorkomt de verspreiding van giftige stoffen.

Ter voorkoming van irritatie door stof wordt het gebruik van een stofmasker aanbevolen.

Wanneer het product vanwege een storing niet stopt, dient u de accu direct van het product af te trekken en contact op te nemen met de GARDENA-service-dienst.

Loop nooit achteruit terwijl u met het product werkt, u zou kunnen struikelen.

Waarschuwing! Tijdens het dragen van gehoorbescherming en vanwege het lawaai dat het product maakt, kan de gebruiker personen die naderen over het hoofd zien.

Dit product is alleen bestemd voor gebruik buitenshuis.

Blijf alert, let goed op wat u doet en gebruik uw gezonde verstand wanneer u elektrisch gereedschap gebruikt.

Gebruik geen elektrisch gereedschap, wanneer u moe bent of onder invloed staat van drugs, alcohol of medicijnen. Eén moment van onoplettendheid bij het gebruik van elektrische gereedschappen kan leiden tot ernstige verwondingen.

Demonteer het product niet verder dan de staat waarin het werd geleverd.

## 2. MONTAGE

 **GEVAAR! Lichamelijk letsel!**  
**Verwondingsgevaar wanneer het product onopzettelijk start en haar, kleding of losse voorwerpen worden aangezogen.**

→ **Wacht tot de rotorbladen tot stilstand zijn gekomen en verwijder de accu voordat u het product monteert.**

#### Blaasbuis monteren [afb. A1]:

1. Druk de blaasbuis ② tot de aanslag op de uitgang van de blaasbuis ① en draai de blaasbuis ② vervolgens met de wijzers van de klok mee tot de aanslag (bajonetssluiting).
2. Als optie voor het blazen in hoeken kunt u het mondstuk ③ op de blaasbuis ② plaatsen tot het vastklikt.

## 3. BEDIENING

 **GEVAAR! Lichamelijk letsel!**  
**Verwondingsgevaar wanneer het product onopzettelijk start en haar, kleding of losse voorwerpen worden aangezogen.**

→ **Wacht tot de rotorbladen tot stilstand zijn gekomen en verwijder de accu voordat u het product instelt of transporteert.**

#### Accu opladen [afb. O1/O2/O3]:

 **LET OP!**

→ **Neem de netspanning in acht!** De spanning van de stroombron moet overeenkomen met de gegevens op het typeplaatje van de acculader.

#### Bij de GARDENA accu-blazer art. 14890-55 is geen accu en geen acculader bij de leveringsomvang inbegrepen.

Dankzij het intelligente oplaadprocedé wordt de laadtoestand van de accu automatisch herkend en wordt de accu, afhankelijk van de accutemperatuur en -spanning, met de telkens optimale oplaadstroom opgeladen.

Daardoor wordt de accu ontzien en blijft bij bewaren in de acculader altijd volledig opgeladen.

1. Druk de ontgrendelingsstoets (A) in en verwijder de accu (B) uit de accuhouder (D).
2. Sluit het oplaadapparaat (C) aan op een stopcontact.
3. Schuif de acculader (C) op de accu (B).



**Wanneer de accu-oplaadaanduiding (L) groen knippert, wordt de accu opgeladen.**



**Wanneer de accu-oplaadaanduiding (L) op de acculader permanent groen brandt, is de accu volledig opgeladen (oplaadduur, zie 7. TECHNISCHE GEGEVENS).**

4. Controleer de oplaadtoestand tijdens het opladen regelmatig.
5. Wanneer de accu (B) volledig is opgeladen, kunt u de accu (B) van de acculader (C) verwijderen.

## Betekenis van de aanduidingselementen:







### Aanduidingen op de acculader [afb. O3]:

**Knipperlicht accu-oplaadaanduiding**  Het opladen wordt weergegeven door het knipperen van de accu-oplaadaanduiding .  
**Aanwijzing:** Het opladen is alleen mogelijk, wanneer de temperatuur van de accu zich binnen het toegestane oplaadtemperatuurbereik bevindt, zie 7. TECHNISCHE GEGEVENS.

**Continuïteit accu-oplaadaanduiding**  Het **continuïteit** van de accu-oplaadaanduiding  geeft aan dat de accu volledig is opgeladen, of dat de temperatuur van de accu zich buiten het toegestane oplaadtemperatuurbereik bevindt en er daarom niet kan worden opgeladen. Zodra het toegestane temperatuurbereik is bereikt, wordt de accu opgeladen.  
Zonder dat de accu ingestoken is, signaleert het **continuïteit** van de accu-oplaadaanduiding , dat de stekker in het stopcontact is gestoken en de acculader klaar voor gebruik is.

### Laadtoestandsaanduiding van de accu op het product [afb. O4/O6]:

Nadat het product is gestart, wordt de laadtoestandsaanduiding van de accu  gedurende 5 seconden weergegeven.

Laadtoestand van de accu	Laadtoestandsaanduiding van de accu
67 – 100 % opgeladen	  en  branden groen
34 – 66 % opgeladen	 en  branden groen
11 – 33 % opgeladen	 brandt groen
0 – 10 % opgeladen	 knippert groen

### Wanneer de LED groen knippert, moet de accu worden opgeladen.

Wanneer de fouten-LED  brandt of knippert, zie 6. STORINGEN VERHELPELEN.

### Werkpositie [afb. O5]:

Beweeg tijdens het werken van vaste objecten als stoepranden/ trottoirs, grote stenen, voertuigen en omheiningen af.





Maak hoeken schoon door vanuit de hoek naar buiten te bewegen. Dit voorkomt ophoping van vuil dat in uw gezicht zou kunnen worden geblazen.

Wees voorzichtig wanneer u in de buurt van planten werkt. De sterke luchtstroom kan kwetsbare planten beschadigen.





### Blazer starten [afb. O1/O6]:

**GEVAAR! Lichamelijk letsel!**  
**Er bestaat verwondingsgevaar wanneer het product bij het loslaten van de start-hendel niet stopt.**  
→ Omzeil de veiligheidsvoorzieningen of schakelaars niet. Maak de start-hendel bijvoorbeeld niet aan de handgreep vast.

### Starten:

- Plaats de accu  in de accuhouder  totdat deze hoorbaar vastklikt.
- Trek de start-hendel .  
*De blazer start en de laadtoestandsaanduiding van de accu  wordt gedurende 5 seconden weergegeven.*

### Stoppen:

- Laat de start-hendel  los.  
*De blazer stopt.*
- Druk de ontgrendelingstoets  in en verwijder de accu  uit de accuhouder .

### Luchtstroom instellen [afb. O6]:

U kunt de luchtstroom in 7 standen instellen.

→ Draai het vermogenswiel  naar de gewenste luchtstroom.

**Geringe luchtstroom:** Is ideaal voor het wegblazen van weinig en licht blad bijv. op kiezelen.

**Gemiddelde luchtstroom:** Is ideaal voor een normale hoeveelheid blad.

**Harde luchtstroom:** Is ideaal voor veel en nat blad.

## 4. ONDERHOUD

**GEVAAR! Lichamelijk letsel!**  
**Verwondingsgevaar wanneer het product onopzettelijk start en haar, kleding of losse voorwerpen worden aangegogen.**

→ Wacht tot de rotorbladen tot stilstand zijn gekomen en verwijder de accu voordat u het product onderhoudt.

### Blazer reinigen [afb. M1]:

**GEVAAR! Lichamelijk letsel!**  
**Verwondingsgevaar en risico op beschadiging van het product.**  
→ Maak het product niet schoon met water of met een waterstraal (in het bijzonder niet onder hoge druk).  
→ Reinig niet met chemicaliën, inclusief benzine of oplosmiddelen. Sommige stoffen kunnen belangrijke kunststof onderdelen beschadigen.

### De ventilatiegleuven moeten altijd schoon zijn.

- Reinig de ventilatiegleuf  met een zachte borstel (gebruik geen schroevendraaier).
- Verwijder de blaasbuis en maak deze schoon.

### Accu en oplaadapparaat reinigen:

Zorg ervoor dat het oppervlak en de contacten van de accu en van het oplaadapparaat altijd schoon en droog zijn, voordat u het oplaadapparaat aansluit.

### Gebruik geen stromend water.

- **Acculader:** Reinig de contacten en de kunststof onderdelen met een zachte, droge doek.
- **Accu:** Reinig de ventilatiegleuf en de aansluitingen van de accu af en toe met een zachte, schone en droge kwast.

## 5. OPBERGEN

### Buitenbedrijfstelling:

Het product moet voor kinderen ontoegankelijk worden bewaard.

- Verwijder de accu.
- Laad de accu op.
- Maak de blazer, de accu en de acculader schoon (zie 4. ONDERHOUD).
- Berg de blazer, de accu en de acculader op een droge, dichte en vorstbestendige plaats op.

### Afvoeren:

(conform RL2012/19/EU)

 Het product mag niet met het normale huishoudelijke afval worden afgevoerd. Het moet volgens de geldende lokale milieuvorschriften worden afgevoerd.

### BELANGRIJK!

→ Voer het product via uw plaatselijke recyclingverzamelpunt af.

### Accu afvoeren:

 De GARDENA accu bevat lithium-ioncellen die aan het eind van hun levensduur gescheiden van het normale huishoudelijke afval moeten worden afgevoerd.

### Li-ion







### BELANGRIJK!

→ Voer de accu's via uw plaatselijke recyclingverzamelpunt af.

- Ontlaad de lithium-ioncellen volledig (wend u tot de GARDENA servicedienst).
- Beveilig de contacten van de lithium-ioncellen tegen kortsluiting.
- Voer de lithium-ioncellen op vakkundige wijze af.

## 6. STORINGEN VERHELPELEN

**GEVAAR! Lichamelijk letsel!**  
**Verwondingsgevaar wanneer het product onopzettelijk start en haar, kleding of losse voorwerpen worden aangegogen.**  
→ Wacht tot de rotorbladen tot stilstand zijn gekomen en verwijder de accu voordat u problemen bij het product verhelpt.

Probleem	Mogelijke oorzaak	Oplossing
<b>Blazer trilt abnormaal</b>	Mechanische fout.	→ Wendt u zich tot de GARDENA servicedienst.
<b>Blazer start niet of stopt. LED  knippert groen [afb. 04]</b>	Accu is leeg.	→ Laad de accu op.
<b>Blazer start niet of stopt. Fouten-LED  brandt rood [afb. 04]</b>	Temperatuur van de accu ligt buiten het toegestane bereik.	→ Wacht tot de temperatuur van de accu weer tussen 0 °C en +45 °C ligt.
	Tussen de accucontacten op de blazer bevinden zich waterdruppels of vocht.	→ Verwijder de waterdruppels/het vocht met een droge doek.
	Motor is geblokkeerd.	→ Verwijder het obstakel. Start opnieuw.
	Accu werd er opgestoken terwijl de startknop werd ingedrukt.	→ Laat de startknop los en start opnieuw.
	Startknop is defect.	→ Wendt u zich tot de GARDENA servicedienst.
<b>Blazer start niet of stopt. Fouten-LED  knippert rood [afb. 04]</b>	Product is defect.	→ Wendt u zich tot de GARDENA servicedienst.
<b>Blazer start niet of stopt. Fouten-LED  brandt niet [afb. 04]</b>	Accu is niet volledig in de accuhouder geplaatst.	→ Plaats de accu volledig in de accuhouder totdat deze hoorbaar vastklikt.
	Accu is defect.	→ Vervang de accu.
	Product is defect.	→ Wendt u zich tot de GARDENA servicedienst.
<b>Opladen is niet mogelijk. Accu-oplaadaanduiding  brandt continu [afb. 03]</b>	Accu is niet (juist) geplaatst.	→ Plaats de accu correct op de acculader.
	Accucontacten zijn vuil.	→ Reinig de accucontacten (bijv. door de accu meerdere keren in de acculader te steken en weer te verwijderen. Vervang de accu indien nodig).
	Temperatuur van de accu bevindt zich buiten het toegestane oplaadtemperatuurbereik.	→ Wacht tot de temperatuur van de accu weer tussen 0 °C en +45 °C ligt.
	Accu is defect.	→ Vervang de accu.
<b>Accu-oplaadaanduiding  brandt niet [afb. 03]</b>	Stekker van de acculader is niet (juist) ingestoken.	→ Steek de stekker (volledig) in het stopcontact.
	Stopcontact, netsnoer of acculader is defect.	→ Controleer de netspanning. Laat de acculader indien nodig door een erkende gespecialiseerde dealer of door de GARDENA servicedienst controleren.

Systeemaccu	Eenheid	Waarde (art. 14903)
<b>PBA 18V 2,5Ah W-B</b>		
<b>Accuspanning</b>	V (DC)	18
<b>Accucapaciteit</b>	Ah	2,5
<b>Aantal cellen (Li-ion)</b>		5

Geschikte acculaders van het POWER FOR ALL-systeem: AL 18..CV.

Acculader AL 1810 CV P4A	Eenheid	Waarde (art. 14900)
<b>Netspanning</b>	V (AC)	220 – 240
<b>Netfrequentie</b>	Hz	50 – 60
<b>Nominaal vermogen</b>	W	26
<b>Accu-oplaadspanning</b>	V (DC)	18
<b>Max. accu-oplaadstroom</b>	mA	1000
<b>Accu-oplaadtijd 80 %/ 97 – 100 % (ca.)</b>		
<b>PBA 18V 2,0Ah W-B</b>	min.	96 / 124
<b>PBA 18V 2,5Ah W-B</b>	min.	120 / 154
<b>PBA 18V 4,0Ah W-C</b>	min.	192 / 244

<b>Toegestaan oplaadtemperatuurbereik</b>	°C	0 – 45
<b>Gewicht conform EPTA-procedure 01:2014</b>	kg	0,17
<b>Beschermklasse</b>		□ / II

Geschikte POWER FOR ALL-systeemaccu's: PBA 18V.

## 8. TOEBEHOREN

<b>GARDENA Systeemaccu PBA 18V/45 P4A PBA 18V/72 P4A</b>	Accu voor extra looptijd of om te vervangen.	<b>art. 14903</b> <b>art. 14905</b>
<b>GARDENA Accu-snellader AL 1830 CV P4A</b>	Om POWER FOR ALL-systeemaccu's PBA 18V..W.-snel op te laden.	<b>art. 14901</b>

## 9. SERVICE/GARANTIE

### Service:

Neem contact op met het adres op de achterzijde.

### Garantieverklaring:

In het geval van een garantieclaim worden u geen kosten in rekening gebracht voor de geleverde diensten.

GARDENA Manufacturing GmbH geeft op alle nieuwe originele GARDENA producten 2 jaar garantie vanaf de eerste aankoop bij de dealer, wanneer de producten uitsluitend privé werden gebruikt. Voor producten die op een secundaire markt zijn gekocht, geldt deze fabrieksgarantie niet. Deze garantie heeft betrekking op alle belangrijke defecten van het product, die aantoonbaar te wijten zijn aan materiaal- of fabricagefouten. Aan deze garantie wordt voldaan door levering van een volledig functioneel vervangend product of door gratis reparatie van het defecte product dat naar ons is verzonden; wij behouden ons het recht voor om tussen deze opties te kiezen. Deze dienst is onderworpen aan de volgende bepalingen:

- Het product is gebruikt voor het beoogde doel conform de aanbevelingen in de bedieningsinstructies.
- Noch de koper noch een derde heeft geprobeerd het product te openen of te repareren.
- Voor het gebruik worden alleen originele reserveonderdelen en slijtdelen van GARDENA toegepast.
- Overleggen van het aankoopbewijs.

Normale slijtage van onderdelen en componenten (bijvoorbeeld van messen, mesbevestigingsonderdelen, turbines, lichtbronnen, V-riemen en tandriemen, rotores, luchtfilters, bougies), optische veranderingen evenals slijt- en verbruiksdelen zijn uitgesloten van de garantie.

Deze fabrieksgarantie is beperkt tot de vervangende levering en reparatie volgens de bovengenoemde voorwaarden. Andere claims tegen ons als fabrikant, bijv. een aanspraak op schadevergoeding, worden door de fabrieksgarantie niet gerechtvaardigd. Deze fabrieksgarantie tast de bestaande wettelijke en contractuele garantieaanspraken die bestaan tegenover de dealer/verkoper vanzelfsprekend **niet** aan.

De fabrieksgarantie valt onder het recht van de Bondsrepubliek Duitsland.

In geval van garantie dient u het defecte product samen met een kopie van het aankoopbewijs en een beschrijving van de fout voldoende gefrankeerd op te sturen naar het GARDENA serviceadres.

## 7. TECHNISCHE GEGEVENS

Accu-bladblazer	Eenheid	Waarde (art. 14890)
<b>Volumestroom</b>	m <sup>3</sup> /min.	7,9
<b>Max. blaassnelheid</b>	km/h	100
<b>Gewicht (zonder accu)</b>	kg	1,8
<b>Geluidsdrukniveau L<sub>pa</sub><sup>1)</sup></b>	dB (A)	85
<b>Onzekerheid k<sub>pa</sub></b>		2,5
<b>Geluidsvermogensniveau L<sub>wa</sub><sup>2)</sup>; gemeten/gegarandeerd</b>	dB (A)	95 / 96
<b>Onzekerheid k<sub>wa</sub></b>		1
<b>Hand-armtrillingen a<sub>vhw</sub><sup>1)</sup></b>	m/s <sup>2</sup>	0,4
<b>Onzekerheid k<sub>vhw</sub></b>		1,5

Meetmethoden volgens: <sup>1)</sup> EN 50636-2-100 <sup>2)</sup> RL 2000/14/EC

 **AANWIJZING: De vermelde vibratie-emissiewaarde werd gemeten overeenkomstig een genormeerde keuringsprocedure en kan worden geraadpleegd om elektrische gereedschappen met elkaar te vergelijken. Deze waarde kan ook worden gebruikt voor de voorlopige beoordeling van de blootstelling. De vibratie-emissiewaarde kan tijdens het werkelijke gebruik van het elektrische gereedschap variëren.**

**Slijtdelen:**

De blaasbuis en het mondstuk zijn slijtdelen en vallen dus niet onder de garantie.



**Deutschland / Germany**

GARDENA  
Manufacturing GmbH  
Central Service  
Hans-Lorenser-Straße 40  
D-89079 Ulm  
Produktfragen:  
(+49) 731 490-123  
Reparaturen:  
(+49) 731 490-290  
service@gardena.com  
http://www.gardena.com

**Albania**

KRAFT SHPK  
Autostrada Tirane-Durres  
Km 7  
1051 Tirane

**Argentina**

ROBERTO C. RUMBO S.R.L.  
Predio Norlog  
Lote 7  
Benavidez. ZC:1621  
Buenos Aires  
ventas@rumbosrl.com.ar

**Australia**

Husqvarna Australia Pty. Ltd.  
Locked Bag 5  
Central Coast BC  
NSW 2252  
Phone: (+61) (0) 2 4352 7400  
customer.service@  
husqvarna.com.au

**Austria / Österreich**

Husqvarna Austria GmbH  
Industriezeile 36  
4010 Linz  
Tel.: (+43) 732 77 01 01-485  
service.gardena@  
husqvarnagroup.com

**Azerbaijan**

Firm Progress  
a. Aliyev Str. 26A  
1052 Baku

**Belarus**

Private Enterprise  
"Master Garden"  
Minsk  
Sharangovich str., 7a  
Phone: (+375) 17 257-00-33  
Mob.: (+375) 29 676-16-09  
mg@mastergarden.by

**Belgium**

Husqvarna Belgium nv  
Gardena Division  
Leuvensesteenweg 542  
Planet II E  
1930 Zaventem  
België

**Bosnia / Herzegovina**

SILK TRADE d.o.o.  
Industrijska zona Bukva bb  
74260 Tešanj

**Brazil**

Husqvarna do Brasil Ltda  
Av. Francisco Matarazzo,  
1400 - 19º andar  
São Paulo - SP  
CEP: 05001-903  
Tel: 0800-112252  
marketing.br.husqvarna@  
husqvarna.com.br

**Bulgaria**

AGROLAND България АД  
бул. 8 Декември, №13  
Офис 5  
1700 Студентски град  
София  
Тел.: (+359) 2466 69 10  
info@agroland.eu

**Canada / USA**

GARDENA Canada Ltd.  
100 Summerlea Road  
Brampton, Ontario L6T 4X3  
Phone: (+1) 905 792 93 30  
info@gardenacanada.com

**Chile**

REPRESENTACIONES  
JCE S.A.  
Av. Del Valle Norte 857,  
Piso 4  
Santiago RM  
Phone: (+56) 2 24142560  
contacto@jce.cl

**China**

Husqvarna (Shanghai)  
Management Co., Ltd.  
富世华 (上海) 管理有限公司  
3F, Benq Square B,  
No207, Song Hong Rd.,  
Chang Ning District,  
Shanghai  
PRC. 200335  
上海市长宁区淞虹路207号明  
基广场B座3楼, 邮编: 200335

**Colombia**

Husqvarna Colombia S.A.  
Calle 18 No. 68 D-31, zona  
Industrial de Montevideo  
Bogotá, Cundinamarca  
Tel. 571 2922700 ext. 105  
jairo.salazar@  
husqvarna.com.co

**Costa Rica**

Compania Exim  
Euroiberoamericana S.A.  
Los Colegios, Moravia,  
200 metros al Sur del Colegio  
Saint Francis - San José  
Phone: (+506) 297 68 83  
exim\_euro@racsa.co.cr

**Croatia**

Husqvarna Austria GmbH  
Industriezeile 36  
4010 Linz  
Tel.: (+43) 732 77 01 01-485  
service.gardena@  
husqvarnagroup.com

**Cyprus**

Med Marketing  
17 Digeni Akrita Ave  
P.O. Box 27017  
1641 Nicosia

**Czech Republic**

Husqvarna Česko s.r.o.  
Türkova 2319/5b  
149 00 Praha 4 - Chodov  
Bezplatná infolinka:  
800 100 425  
servis@cz.husqvarna.com

**Denmark**

GARDENA DANMARK  
Lejrvvej 19, st.  
3500 Værløse  
Tlf.: (+45) 7026 4770  
husqvarna@husqvarna.dk  
www.gardena.com/dk

**Dominican Republic**

BOSQUESA, S.R.L  
Carretera Santiago Licey  
Km. 5 ½  
Esquina Copal II.  
Santiago  
Dominican Republic  
Phone: (+809) 736-0333  
joserbosquesa@claro.net.do

**Ecuador**

Husqvarna Ecuador S.A.  
Arupos E1-181 y 10 de  
Agosto Quito, Pichincha  
Tel. (+593) 22800739  
francisco.jacome@  
husqvarna.com.ec

**Estonia**

Husqvarna Eesti OÜ  
Valdeku 132  
EE-11216 Tallinn  
info@gardena.ee

**Finland**

Oy Husqvarna Ab  
Gardena Division  
Lautatarhankatu 8 B/PL 3  
00581 HELSINKI  
www.gardena.fi

**France**

Husqvarna France  
9/11 Allée des pierres mayettes  
92635 Gennevilliers Cedex  
France  
http://www.gardena.com/fr  
N° AZUR: 0 810 00 78 23  
(Prix d'un appel local)

**Georgia**

Transporter LLC  
113b Beliaashvili street  
0159 Tbilisi, Georgia

**Great Britain**

Husqvarna UK Ltd  
Preston Road  
Aycliffe Industrial Park  
Newton Aycliffe  
County Durham  
DL5 6UP  
info.gardena@  
husqvarna.co.uk

**Greece**

Π. ΠΑΠΑΔΟΠΟΥΛΟΣ ΑΕΒΕ  
Λεωφ. Αθηνών 92  
Αθήνα  
T.K.104 42  
Ελλάδα  
Τηλ. (+30) 210 51 93 100  
info@papadopoulos.com.gr

**Hungary**

Husqvarna Magyarország Kft.  
Ezred u. 1-3  
1044 Budapest  
Telefon: (+36) 1 251-4161  
vevoszolgalat.husqvarna@  
husqvarna.hu

**Iceland**

BYKO ehf.  
Bildshöfoa 20  
110 Reykjavik

**Ireland**

Husqvarna UK Ltd  
Preston Road  
Aycliffe Industrial Park  
Newton Aycliffe  
County Durham  
DL5 6UP  
info.gardena@  
husqvarna.co.uk

**Italy**

Husqvarna Italia S.p.A.  
Via Santa Vecchia 15  
23868 VALMADRERA (LC)  
Phone: (+39) 0341.203.111  
assistenza.italia@  
it.husqvarna.com

**Japan**

Husqvarna Zenoah Co., Ltd.  
1-9 Minamidai  
Kawagoe  
350-1165 Saitama  
gardena-jp@  
husqvarnagroup.com

**Kazakhstan**

LAMED Ltd.  
155/1, Tazhibayevoy Str.  
050060 Almaty  
IP Schmidt  
Abayavenue 3B  
110 005 Kostanay

**Korea**

Kyung Jin Trading CO.,LTD.  
107-4, SunDuk Bld.,  
YangJae-dong,  
Seocho-gu,  
Seoul, (zipcode: 137-891)  
Phone: (+82) (0)2 574-6300

**Latvia**

Husqvarna Latvija SIA  
Ulbrokas 19A  
LV-1021 Riga  
info@gardena.lv

**Lithuania**

UAB Husqvarna Lietuva  
Ateities pl. 77C  
LT-52104 Kaunas  
info@gardena.lt

**Luxembourg**

Magasins Jules Neuberg  
39, rue Jacques Stas  
Luxembourg-Gasperich 2549  
Case Postale No. 12  
Luxembourg 2010  
Phone: (+352) 40 14 01  
api@neuberg.lu

**Mexico**

AFOSA  
Av. Lopez Mateos Sur # 5019  
Col. La Calma 45070  
Zapopan, Jalisco  
Mexico  
Phone: (+52) 33 3818-3434  
icornejo@afosa.com.mx

**Moldova**

Convel S.R.L.  
290A Muncesti Str.  
2002 Chisinau

**Netherlands**

Husqvarna Nederland B.V.  
GARDENA Division  
Postbus 50131  
1305 AC ALMERE  
Phone: (+31) 36 521 00 10  
info@gardena.nl

**Neth. Antilles**

Jonka Enterprises N.V.  
Sta. Rosa Weg 196  
P.O. Box 8200  
Curaçao  
Phone: (+599) 9 767 66 55  
pgm@jonka.com

**New Zealand**

Husqvarna New Zealand Ltd.  
PO Box 76-437  
Manukau City 2241  
Phone: (+64) (0) 9 9202410  
support.nz@husqvarna.co.nz

**Norway**

Husqvarna Norge AS  
Gardena Division  
Trøskenveien 36  
1708 Sarpsborg  
info@gardena.no

**Peru**

Husqvarna Perú S.A.  
Jr. Ramón Cárcamo 710  
Lima 1  
Tel: (+51) 1 3320 400 ext. 416  
juan.remuzgo@  
husqvarna.com

**Poland**

Husqvarna  
Poland Spółka z o.o.  
ul. Wysockiego 15 b  
03-371 Warszawa  
Phone: (+48) 22 330 96 00  
gardena@husqvarna.com.pl

**Portugal**

Husqvarna Portugal, SA  
Lagoa - Albarraque  
2635 - 595 Rio de Mouro  
Tel.: (+351) 21 922 85 30  
Fax : (+351) 21 922 85 36  
info@gardena.pt

**Romania**

Madex International Srl  
Soseaua Odaii 117-123,  
RO 013603 București, S1  
Phone: (+40) 21 352.76.03  
madex@ines.ro

**Russia / Россия**

ООО „Хускварна“  
141400, Московская обл.,  
г. Химки,  
улица Ленинградская,  
владение 39, стр.6  
Бизнес Центр  
„Химки Бизнес Парк“,  
помещение ОВ02\_04  
http://www.gardena.ru

**Serbia**

Domel d.o.o.  
Autoput za Novi Sad bb  
11273 Belgrade  
Phone: (+381) 1 18 48 88 12  
miroslav.jejina@domel.rs

**Singapore**

Hy-Ray PRIVATE LIMITED  
40 Jalan Pemimpin  
#02-08 Tat Ann Building  
Singapore 577185  
Phone: (+65) 6253 2277  
shiyong@hyray.com.sg

**Slovak Republic**

Husqvarna Česko s.r.o.  
Türkova 2319/5b  
149 00 Praha 4 - Chodov  
Bezplatná infolinka: 800 154 044  
servis@sk.husqvarna.com

**Slovenia**

Husqvarna Austria GmbH  
Industriezeile 36  
4010 Linz  
Tel.: (+43) 732 77 01 01-485  
service.gardena@  
husqvarnagroup.com

**South Africa**

Husqvarna South Africa (Pty) Ltd  
Postnet Suite 250  
Private Bag X6,  
Cascades, 3202, South Africa  
Phone: (+27) 33 846 9700  
info@gardena.co.za

**Spain**

Husqvarna España S.A.  
Calle de Rivas nº 10  
28052 Madrid  
Phone: (+34) 91 708 05 00  
atencioncliente@gardena.es

**Suriname**

Deto Handelmaatschappij N.V.  
Kernkampweg 72-74  
P.O.Box: 12782  
Paramaribo - Suriname  
South America  
Phone: (+597) 438050  
www.deto.sr

**Sweden**

Husqvarna AB/  
GARDENA Sverige  
Drottninggatan 2  
561 82 Huskvarna Sverige

**Switzerland / Schweiz**

Husqvarna Schweiz AG  
Consumer Products  
Industriestrasse 10  
5506 Mägenwil  
Phone: (+41) (0) 62 887 37 90  
info@gardena.ch

**Turkey**

Dost Bahçe Diş Ticaret  
Mümessillik A.Ş  
Yunus Mah. Adil Sok. No:3  
Ic Kapi No: 1 Kartal  
34873 Istanbul  
Phone: (+90) 216 38 93 939  
info@dostbahce.com.tr

**Ukraine / Україна**

ТОВ «Хускварна Україна»  
вул. Васильківська, 34,  
офіс 204-г  
03022, м. Київ  
Тел. (+38) 0 800 504 804  
info@gardena.ua

**Uruguay**

FELI SA  
Entre Ríos 1083 CP 11800  
Montevideo - Uruguay  
Tel: (+598) 22 03 18 44  
info@felisa.com.uy

**Venezuela**

Corporación Casa y Jardín C.A.  
Av. Caroní, Edif. Trezmen, PB.  
Colinas de Bello Monte.  
1050 Caracas.  
Tlf: (+58) 212 992 33 22  
info@casayjardin.net.ve

14890-20.960.01/0920  
© GARDENA Manufacturing GmbH  
D-89079 Ulm  
http://www.gardena.com